

85425

85425



MEMORIA DESCRIPTIVA

---

Correspondiente a la solicitud de registro de Modelo de Utilidad que, por veinte años, se solicita para España y sus Colonias, a favor de Don Benito MANSO ALONSO, de nacionalidad española, residente en San Sebastián (Guipúzcoa), Paseo de Colón, núm. 7, 5º, -----

P O R

• DISPOSITIVO SUJETADOR DE ESPEJOS Y SIMILARES •

---

La sujeción de espejos y similares, tales como lunas de cristal y vidrio, etc., presenta grandes dificultades, ya que han de tener marco necesariamente, lo que nosiempre es conveniente, o ser taladrados con peligro de rotura y afeamiento en todo caso, o utilizando escarpías y otros clavos metálicos, con peligro así mismo de rotura y de pésimo efecto decorativo.

26 ENE. 1960  
85425



10

Para evitar estos inconvenientes, se ha ideado y realizado el dispositivo sujetador de espejos y similares que constituye el objeto de la presente Memoria descriptiva y una de cuyas posibles formas de realización se representa en el dibujo adjunto, dado como simple ejemplo sin carácter limitativo.

15

La Figura representa la sección en alzado del dispositivo, permitiendo apreciar sus diversas piezas.

20

Consta esencialmente de un cuerpo cilíndrico (1), de cuya superficie externa sobresalen los hilos de una rosca (2) y que por un plano sensiblemente axial está cortado hasta casi la totalidad de su altura, es decir, que resulta un semicilindro que por su parte superior se completa, siendo ésta la parte en que están dispuestos los hilos (2).

25

El semicilindro va perforado paralelamente al eje, para paso del tornillo de fijación, la cabeza del cual queda dentro de un avellanado (3) practicado al efecto en la parte superior.

30

Sobre esta pieza (1) se atornilla un botón (4), de cualquier forma adecuada, que oculta la pieza (1) y el tornillo fijador.

35

Para su empleo se fija al muro, mediante el tornillo pasante, el cuerpo (1), de tal manera que el borde del espejo descansa sobre el plano axial de la pieza y quede retenido entre el muro y la parte que completa el cilindro, procediéndose seguidamente al atornillado del botón (4) que oculta la pieza sujetadora y la cabeza del tornillo.

Según puede apreciarse el dispositivo es de fácil fabricación y colocación, de excelente efecto estético y asegura la fijación del espejo sin deterioro de éste, ventajas no alcanzadas hasta la fecha y que le hacen evidentemente nue-

26 ENE. 1967

85425



vo.

40

Como es natural, el ejemplo descrito y representado podrá variar en detalles secundarios de materia, forma y dimensiones, en especial la del botón, sin por ello apartarse de sus principios y características esenciales, según han quedado expuestas.

45

N O T A

EN RESUMEN: El Modelo de Utilidad que, por veinte años, se solicita para España y sus Colonias, ha de recaer sobre las siguientes reivindicaciones:

50

1ª.- " DISPOSITIVO SUJETADOR DE ESPEJOS Y SIMILARES ", que se caracteriza por constituirlo una pieza cilíndrica de cuya superficie sobresalen los hilos de una rosca y que está cortada hasta casi la totalidad de su altura por un plano sensiblemente axial, formando un semicilindro, que se completa por la parte superior en que van los citados hilos de rosca, y que está provisto de una perforación paralela al eje, para paso del tornillo de sujeción, cuya cabeza queda dentro de un avellandado dispuesto al efecto, todo lo cual queda oculto por un botón de forma variable que se rosca sobre esta pieza sujetadora.

55

60

2ª.- Por último, se reivindica como objeto sobre el cual ha de recaer el Modelo de Utilidad que, por veinte años, se solicita para España y sus Colonias, -----

P O R

" DISPOSITIVO SUJETADOR DE ESPEJOS Y SIMILARES "

65

Todo conforme queda expresado en la presente Memoria descriptiva, que consta de tres hojas, escritas a máquina por una sólo cara y dibujos que se acompañan.

Madrid,

26 ENE. 1967

P.A.,



85425

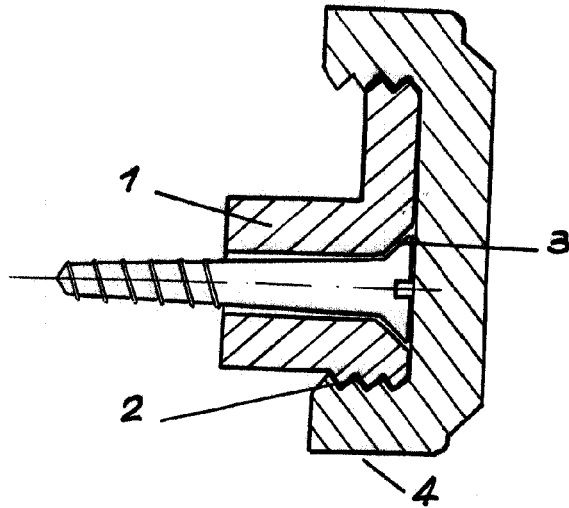

ESCALA VARIABLE  
Madrid, 26 ENE. 1961  
P.A.