

85420

85420



MEMORIA DESCRIPTIVA

---

Correspondiente a la solicitud de registro de Modelo de Utilidad que, por veinte años, se solicita para España y sus Colonias, a favor de Don Benito MANSO ALONSO, de nacionalidad española, residente en San Sebastián (Guipúzcoa), Paseo de Colón, núm. 7, 5º, -----

p o r

\* NUEVO PEDAL PARA BICICLETA \*

El nuevo pedal para bicicleta objeto del presente Modelo de Utilidad, reúne todas las garantías de fortaleza, funcionamiento perfecto, acabado idóneo, rodamiento ideal y demás requisitos indispensables para sustituir con ventaja a los hasta ahora conocidos.

5

Consta en sencía de una armadura que sujeta entre sus dos laterales y un eje central, dos piezas de un material -----



85420 ENE 1956

de caucho o similar, teniendo la particularidad de presen-  
tar piezas reflectantes en los laterales y rodamientos a bo-  
las en los cojinetes del eje.

10

El objeto de la presente Memoria descriptiva está ilus-  
trado a título de ejemplo, en una forma de realización, en  
el adjunto dibujo, en el cual:

La Fig. 1ª, representa en alzado el pedal.

15

La Fig. 2ª, es una planta del mismo.

La Fig. 3ª, es una perspectiva de las piezas de caucho -  
laterales que hacen de sostén.

La Fig. 4ª, representa las piezas reflectantes.

20

A continuación se hará una detallada descripción del nue-  
vo pedal para bicicleta que se desea proteger, con referen-  
cia al dibujo indicado.

25

Está constituido en detalle por una armadura (1), en for-  
ma de U, cerrados sus brazos por una placa (2), teniendo su  
objeto entre ésta y la cabeza de la U, un eje recubierto por  
un manguito (3), que termina en una tuerca (4) y un extremo  
roscado (5) para unirse a la biela del pedal.

El eje lleva en sus extremos rodamientos a bolas, recu-  
biertos por casquillos (6), con lo que se consigue un roda-  
miento perfecto.

30

Entre los brazos de la armadura (1) y el eje (3), van --  
ajustadas unas piezas de caucho (7), de suficiente rigidez  
que dan al pedal una gran consistencia, a la vez que sirven  
de punto de apoyo para el pié. En sus laterales llevan su-  
jetos las piezas reflectantes (8), dotadas de unas oqueda-  
des, donde una combinación adecuada de cristales permite re-  
flectar los rayos luminosos, vengan éstos en cualquier direc-  
ción, tanto por la parte anterior como por la posterior.

35

Descrita suficientemente la naturaleza del invento y el

85420 26 ENE.



40

modo de llevarlo a la práctica, se hace constar que las disposiciones anteriormente indicadas, son susceptibles de modificaciones, tanto de detalle como de materiales, sin que por ello se altere la esencialidad del objeto descrito.

N O T A

45

EN RESUMEN: El Modelo de Utilidad que, por veinte años, se solicita para España y sus Colonias, ha de recaer sobre las siguientes reivindicaciones:

50

1ª.- " NUEVO PEDAL PARA BICICLETA ", que se caracteriza por una armadura en U, que lleva en su cabeza un casquillo donde ajusta el cono del rodamiento de un extremo del eje del pedal, mientras que el otro extremo atraviesa una placa que une los brazos de la U y que posee un casquillo para el otro rodamiento, terminando dicho eje en una tuerca y un fileteado para la unión a la biela del pedal.

55

2ª.- " NUEVO PEDAL PARA BICICLETA ", según reivindicación anterior, caracterizado porque el eje va recubierto por un manguito, poseyendo entre éste y los brazos de la U, unas piezas de material adecuado de gran consistencia, que a la vez sujetan entre ellas y dichos brazos las placas reflectantes del pedal.

60

3ª.- Por último, se reivindica como objeto sobre el cual ha de recaer el Modelo de Utilidad que, por veinte años, se solicita para España y sus Colonias, -----

p o r

" NUEVO PEDAL PARA BICICLETA "

65

Todo conforme queda expresado en la presente Memoria descriptiva, que consta de tres hojas, escritas a máquina por una sólo cara y dibujos que se acompañan.

Madrid, 26 ENE. 1961

P.A.

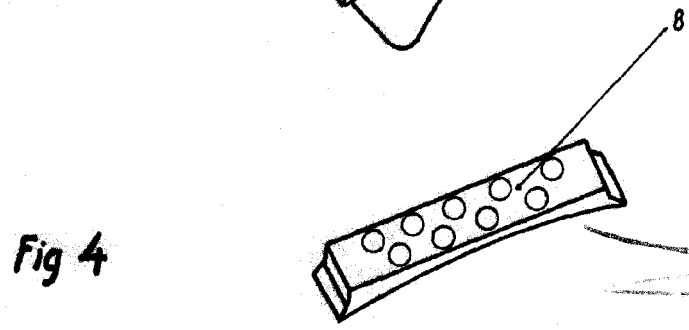
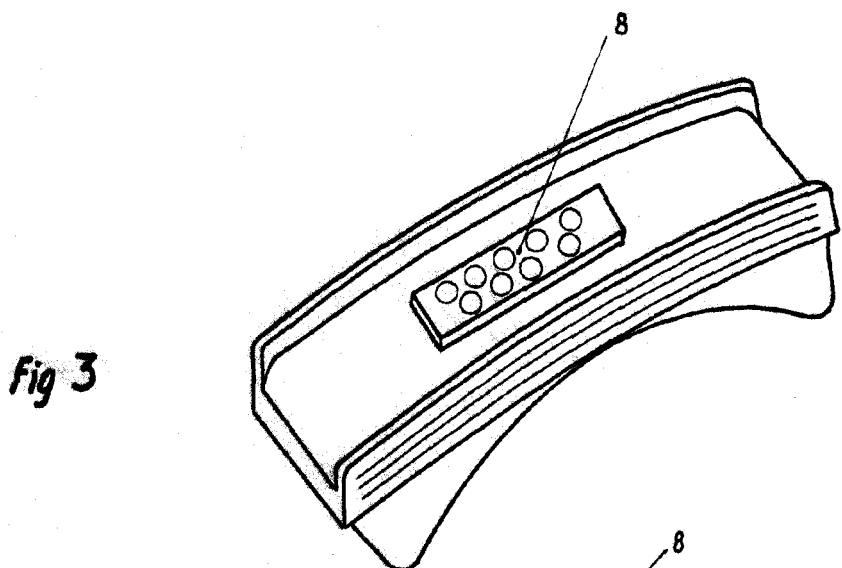
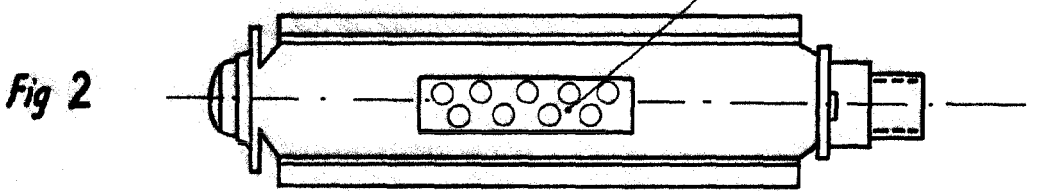
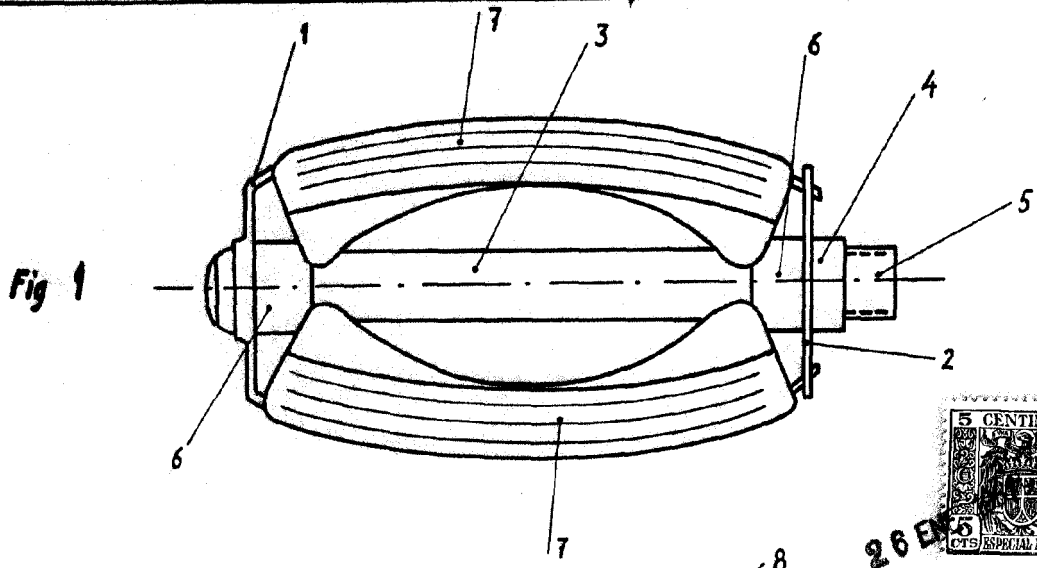

85420

MADRID, 26 ENE. 1961

P.A.

ESCALA VARIABLE