



85401

PATENTE
DE
REGISTRO DE MODELO DE UTILIDAD

por: "Un envase dispensador de muestras de materias fluidas".-

a favor de: LABORATORIOS EUGENE, Sociedad Anónima, de nacionalidad española, domiciliada en BARCELONA, calle Castañer, número 31.

MEMORIA DESCRIPTIVA

La presente memoria descriptiva corresponde a una patente de registro como de modelo de utilidad de un envase especialmente aplicable a ser dispensador, a título de muestra, de pequeñas porciones de un material fluido encerrado en el mismo para dar a conocer su aroma, su fluidez su suavidad y
5 otras condiciones especiales que presente, lo cual tiene especial interés poder realizarlo cuando se trata de productos de perfumería y tocador.

Está esencialmente caracterizado el envase que se registra como modelo de utilidad por estar constituido por un
10 cuerpo hueco de envasado, dotado inferiormente de una tetina de salida y superiormente de una tapa obturadora de la amplitud de una boca que en tal lugar el propio recipiente, presenta para llenarlo, pudiendo tal recipiente quedar enchufado
15 en un soporte inferior de forma correspondiente que sirve para mantenerlo con la citada tetina apoyada en un lecho alojado en el fondo del propio soporte de manera que sea impedi-



da la salida del contenido del recipiente, que resulta en cambio de fácil realización al retirar el recipiente del soporte para lo cual la pared del recipiente está dotada de nervios o proyecturas que facilitan su asimiento cuando se
5 quiera aplicar una muestra del producto contenida en el envase, extendiéndose en una forma apropiada para que queden evidentes las condiciones de composición, calidad, fluidez, y otras calidades del producto líquido alojado en el envase. Este alojamiento se produce fácilmente retirando el tapón
10 ajustado o roscado en la boca superior del envase, normalmente cerrado para evitar la salida involuntaria del contenido del propio envase.

La descripción de un caso de ejecución práctica del envase dispensador de muestras de materias líquidas de que se trata re-
15 presentado a título de ejemplo en el dibujo adjunto permitirá hacerse perfecto cargo tanto de la constitución esencial del modelo como de la fácil manera de llevar a cabo su empleo.

Se compone el envase dispensador que se describe como ejemplo y que puede considerarse en sus líneas generales,
20 como la estructuración corriente del mismo, de un recipiente cilíndrico 1, de cristal u otro material transparente que deje ver su contenido, dotado periféricamente de nervios anulares de asimiento 2, y terminado inferiormente, en una tetina 3 que tiene practicada una estrecha hendidura transversal de
25 salida en 4. El recipiente 1 está abierto por arriba presentando una boca que queda perfectamente cerrada por un tapón ajustado a rosca 5, provisto de un grafilado periférico 6 que facilita su manejo.

Este recipiente está sostenido por un soporte cilíndrico 7,



generalmente de material moldeado de manera que se mantenga la ubicación de la tetina 3 en su parte más baja apoyándose, de modo que su hendidura de salida quede cerrada, en un disco 8 de materia blanda y elástica, que evita toda salida in-
5 **tempestiva** del producto fluido envasado. El soporte 7 está do-
tado junto a su superficie inferior de apoyo de una proyectura periférica escalonada 9 que actúa como peana de sustentación del complejo establecido.

El funcionamiento del envase es el siguiente: Cuando se
10 quiere facilitar una muestra del producto fluido envasado se
retira el recipiente 1 del soporte cilíndrico 7, asiéndolo por sus nervios 2, y se aplica la tetina 3 a la piel u otro objeto receptor extendiendo la porción de producto saliente por la hendidura alargada de la propia tetina de modo que
15 se forme el recubrimiento de muestra.

Podrán ser como es natural variables las formas y las dimensiones que en cada caso particular de ejecución se dé a los envases fabricados de acuerdo con el modelo, los materiales de que se fabriquen tales envases, los medios de fabricación de los mismos, sus medios de obturación y cuantas
20 otras circunstancias sean susceptibles de variar sin causar alteración de la esencialidad del modelo por ser secundarias, accidentales o accesorias respecto a la misma.

N O T A

Por la patente de registro de modelo de utilidad a que
25 se refiere la presente memoria descriptiva se REIVINDICA la propiedad y la explotación exclusiva de:

1º Un envase dispensador de muestras de materias fluidas, caracterizado por el hecho de estar constituido por un cuerpo



hueco de envasado, dotado inferiormente de una tetina de salida y superiormente de una tapa obturadora de la amplitud de una boca que en tal lugar el propio recipiente, presenta para llenarlo, pudiendo tal recipiente quedar enchufado en un

5 soporte inferior de forma correspondiente que sirve para mantenerlo con la citada tetina apoyada en un lecho alojado en el fondo del propio soporte de manera que sea impedida la salida del contenido del recipiente, que resulta en cambio de fácil realización al retirar el recipiente del soporte para

10 lo cual la pared del recipiente está dotada de nervios o proyecturas que facilitan su asimiento.

2º "Un envase dispensador de muestras de materias fluidas".- - - - -

Consta la presente memoria de cuatro hojas foliadas escritas por una sola cara.

Barcelona, 18 de Enero de 1961,

P. p. de: LABORATORIOS EUGENE, Sociedad Anónima,



FIG.1

FIG.2 85401

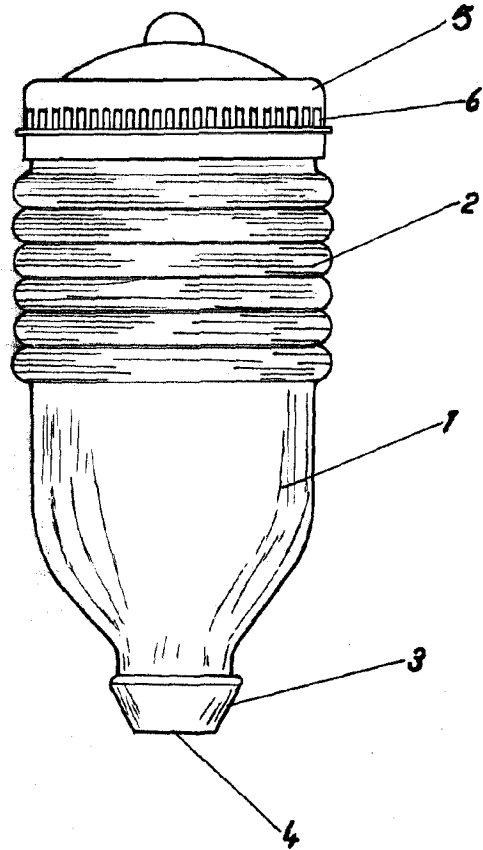
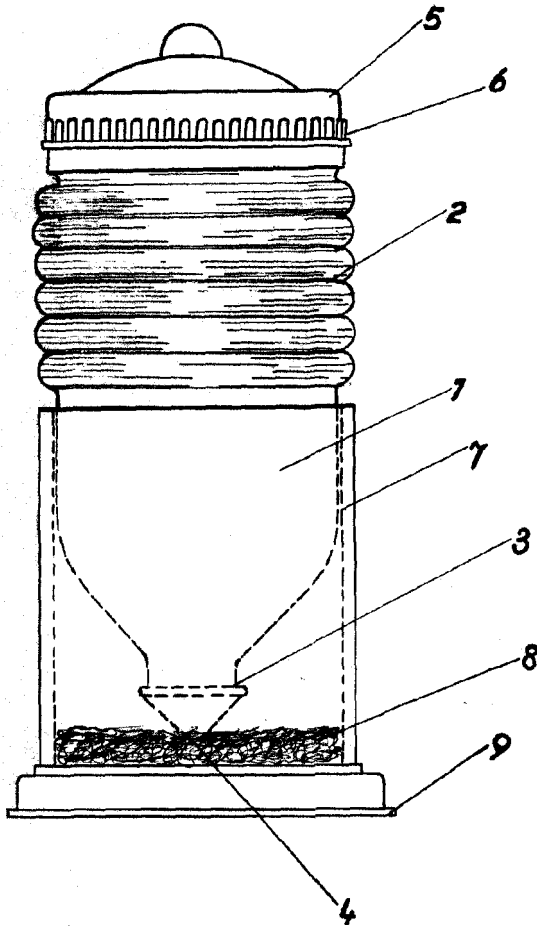

ESCALA VARIABLE
Barcelona 8 ENE. 1961