



10 F.V.

85397

Don Luis Balcells Bosch, de nacionalidad española, domiciliado en Barcelona, calle Aragón, nº 451, solicita registrar un Modelo de Utilidad, por 20 años, para España y sus Posesiones, que se refiere a: "MUEBLE COMPUESTO DE LIBRERIA Y MESA DESPACHO PLEGABLE".-

5 El objeto de la presente solicitud de Modelo de Utilidad lo constituye un mueble plegable, compuesto de librería y mesa de despacho, formado por un armario, dotado de varios estantes para libros y en cuya parte central se ha dispuesto un tablero a modo de puerta rebatible, que gira sobre un eje formado por dos pivotes que permiten colocarla horizontalmente, para montar la mesa, manteniéndose en dicha posición, por simple apoyo de la parte del tablero situada por debajo del eje de giro, contra la superficie inferior de uno de los estantes.-

10 Los conjuntos integrados por muebles de doble uso son ya conocidos en el mercado, utilizándose diferentes dispositivos para la fijación del tablero, que luego constituye la mesa de dibujo o escritorio en su posición de trabajo.- En el modelo de mueble compuesto, que se solicita registrar, dicho sistema de fijación se ha simplificado notablemente, ya que para sostener la mesa no se precisa de mecanismo especial alguno, utilizándose, para ello, uno de los estantes de que está dotado el mueble librería.-

Dicha simplificación de construcción permite una notable



20 economía en el coste de fabricación del mueble, evitándose, al propio tiempo, posibles averías en los siempre complejos sistemas de sustentación.-

25 En los dibujos adjuntos, que constituyen parte integrante de la presente memoria descriptiva, se representa, en forma esquemática, un mueble compuesto de librería y mesa de despacho, formada por un tablero basculante, según el sistema propuesto.-

Dichos dibujos muestran:

30 Figura 1.- Vista frontal del mueble, librería-mesa despacho, en posición plegada.-

Figura 2.- Vista lateral, en corte, del mueble, con la mesa abatida, para su utilización.-

Figura 3.- Vista de perfil del punto de giro del tablero, que constituye la mesa de despacho.-

35 Figura 4.- Vista lateral del mismo dispositivo representado en la Figura 3.-

40 Refiriéndonos concretamente a los citados dibujos, pasamos a describir con más detalle, las particularidades, disposición y funcionamiento del mecanismo que permite la utilización del mueble como mesa de despacho.-

45 Tal como se demuestra gráficamente por la vista frontal de Figura 1 y corte de la Figura 2, el mueble plegable se compone de un armario -1-, dividido en tres cuerpos superpuestos.- Los cuerpos superior -1'- e inferior -1''-, se dedican, exclusivamente, a ser utilizados como librería, quedando cerrado el cuerpo superior -1'-, según la realización que se ha presentado en los dibujos, por los cristales -2-, desplazables a lo largo de las regatas -3-, -3'-, y el cuerpo inferior -1''-, por una puerta -4- de doble hoja.-

50 El cuerpo central del armario -1-, está ocupado por varios estantes -5-, destinados a contener libros o efectos de escrito.-



55

La cara frontal de dicho cuerpo central está cerrada por el tablero -6-, que puede girar sobre dos pivotes -7- para ser abatido hacia delante quedando en la posición indicada en la Figura 2 para su utilización como mesa de despacho, al apoyarse la parte -6'- del tablero -6-, contra la cara inferior del estante -5'-, colocado a la altura adecuada para que el tablero -6- quede en posición horizontal, después de ser rebatido en sentido contrario al de las flechas -a- y -b-, de Figura 2.-

60

El espacio -8- comprendido entre el estante -5'- y el cuerpo inferior -1'- es el único que no puede ser utilizado por estar destinado a contener el extremo del tablero -6- que trabaja como tope, para su estabilización en posición de trabajo.-

65

Los puntos de giro -7- están constituidos por dos platinas metálicas -9- y -9'-, incrustadas, respectivamente, en las paredes laterales del armario -1- y en los cantos del tablero -6-, estando fijadas a los mismos mediante tornillos -10-. Dichas platinas presentan sendos taladros -11-, a través de los cuales pasa un pivote -12- remachado por un extremo.- Una arandela -13- interpuesta entre las platinas -9- y -9'-, facilita el giro del tablero -6- sobre el indicado eje de giro.-

70

Un mecanismo de cierre -14- fija el tablero -6- en la posición vertical, tal como se ha representado por la vista frontal de Figura 1.-

75

Los detalles de construcción y montaje, a que hemos hecho referencia en el transcurso de la presente memoria descriptiva, no son limitativos, en cuanto a la forma, clases de material, disposición y arreglo de la librería-mesa despacho y especialmente de los elementos integrantes del dispositivo de giro del tablero, que podrán variar, según convenga a las exigencias de cada tipo, manteniendo, no obstante, el principio básico de su utilidad funcional.-

80

El Modelo de Utilidad por "MUEBLE COMPUESTO DE LIBRERIA Y MESA DESPACHO PLEGABLE", cuyo privilegio de explotación en

85



85397

España y sus Posesiones, se solicita por un periodo de 20 años, deberá recaer en las particularidades, que se concretan en las siguientes,

90

REIVINDICACIONES

95

1ª.- "MUEBLE COMPUESTO DE LIBRERIA Y MESA DESPACHO PLEGABLE", caracterizado por el hecho de que, está constituido por un armario, dividido en tres cuerpos superpuestos, de los cuales, el intermedio, que está ocupado por varios estantes, se cierra con un tablero, a modo de puerta abatible hacia delante, que gira sobre dos pivotes, para pasar a ocupar la posición horizontal y poder ser utilizado como mesa de despacho, afianzándose en dicha posición, por simple apoyo de la parte del tablero situada por debajo del eje de giro, contra la superficie inferior del estante más próximo.-

100

2ª.- "MUEBLE COMPUESTO DE LIBRERIA Y MESA DESPACHO PLEGABLE", según la reivindicación 1ª, caracterizado por el hecho de que los puntos de giro del tablero están constituidos por dos platinas, incrustadas y atornilladas, respectivamente, en las paredes laterales del armario y en los cantos del tablero, las cuales presentan sendos taladros, por cuyo interior pasa el pivote que establece el eje de giro, que al mismo tiempo atraviesa una arandela interpuesta entre las platinas para facilitar dicho giro.-

105

3ª.- "MUEBLE COMPUESTO DE LIBRERIA Y MESA DESPACHO PLEGABLE".- Tal como se ha descrito y demostrado por los dibujos adjuntos.-

110

Consta de cuatro hojas foliadas y mecanografiadas por una sola cara.-

Barcelona a 18 de Enero de 1.964.-

P.A. de Don Luis Balcells Bosch.-

JUAN B. RENTER...
[Handwritten signature]

85397



18 EN

Fig.1

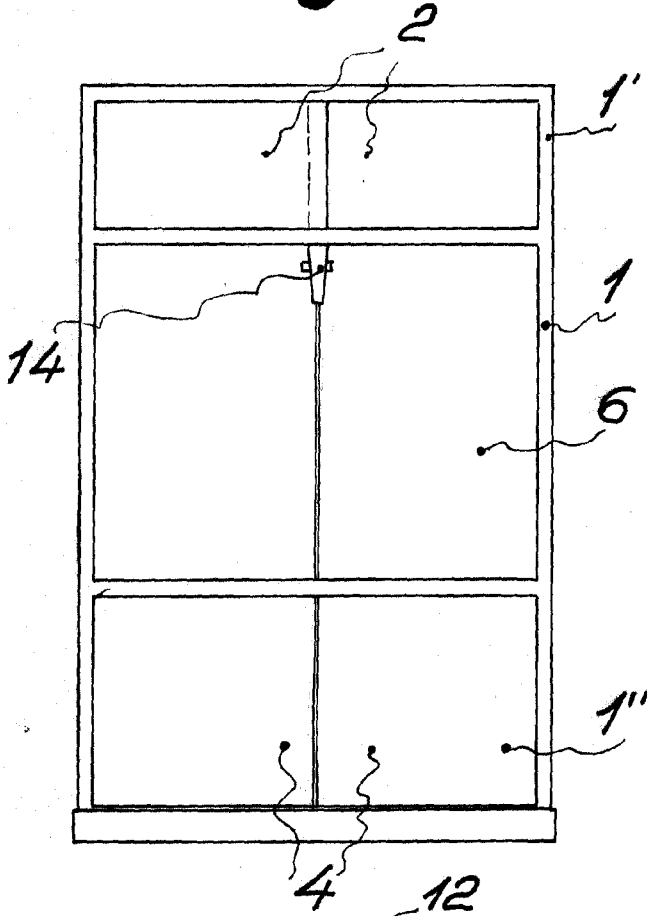

Fig.2

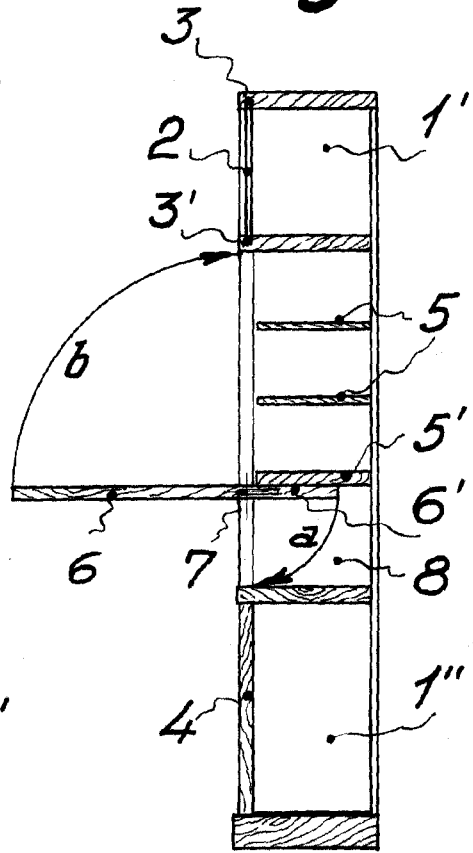

Fig.3

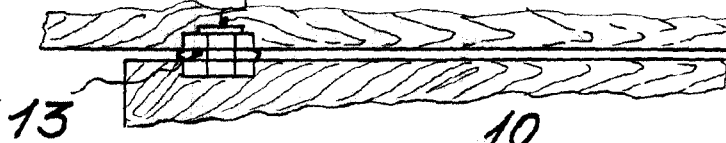
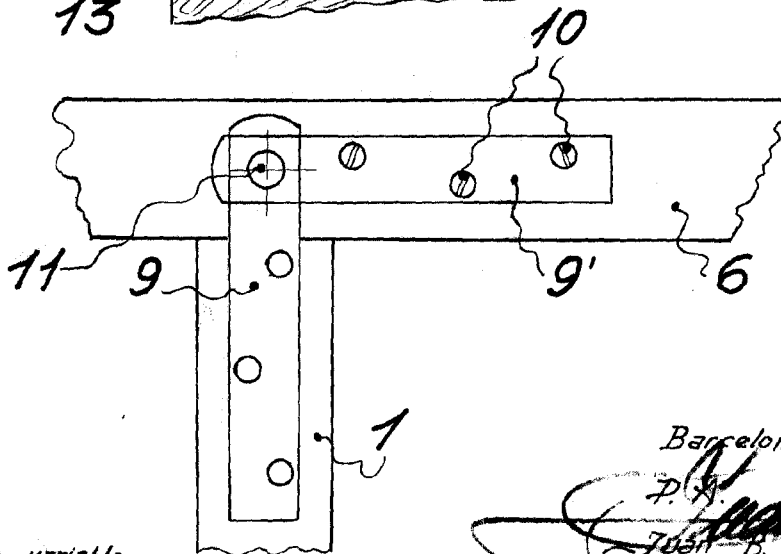

Fig.4



Escala variable

Barcelona 18 Enero 1961

Juan B. Renter Ridaura