

85381

MEMORIA DESCRIPTIVA

Correspondiente a la solicitud de registro de un Modelo de Utilidad que, por veinte años se reivindica para España, a favor de Don Miguel TORRUBIA GARCIA, de nacionalidad española, residente en Zaragoza, calle de San Antonio, núm. 34.

p o r

"APAREJO DE ANDAMIO"

5 Se reivindica la protección jurídica prevista en el vigente Estatuto sobre Propiedad Industrial, para un nuevo tipo de aparejo de andamio, cuyas características y perfeccionamientos con relación a cuanto en la materia ha venido poniéndose en ejecución hasta el momento presente en el mercado nacional, le hacen acreedor al privilegio de explotación exclusiva por veinte años que reconoce y preceptúa el mencionado cuerpo legal.

10 En la hoja de planos que se acompaña, se representa un posible caso de realización en la práctica, el cual se cita a título de ejemplo ilustrativo de la redacción de la presente memoria descriptiva, y por consiguiente, sin carácter limitativo alguno.



85381

Haciendo referencia a la numeración convencional dada en el plano a los diferentes elementos y partes componentes del objeto industrial, a continuación se detalla su construcción y características.

Consta esencialmente de una carcasa (1) abierta, en cuyo interior gira un tambor de arrollamiento (2) del cable (3) sobre un eje principal (4).

En el exterior de dicha carcasa va acoplada la caja de engranajes (5) que aloja una rueda dentada (6) montada sobre el citado eje (4).

Un sinfín (7) engrana con la rueda (6) hallándose aquél montado sobre el eje de la palanca de accionamiento (8).

Finalmente, el tambor de arrollamiento va provisto de un "crick" de seguridad constituido por una rueda dentada (9) de dientes inclinados en los que se introduce una uña dotada de un muelle de recuperación. Dicha uña es solidaria a un pequeño vástago en cuyo extremo queda prevista una palanca de accionamiento (10) merced a la cual, una vez arrollado el cable en el tambor para situar al andamio a una altura determinada, se produce el enclavamiento del tambor impidiendo pueda descender incontroladamente el andamio.

Se hace la salvedad de que los detalles accidentales de forma, tamaño y dimensiones, así como los materiales utilizados en su fabricación son de naturaleza accesoria, sin que su variación o alteración desvirtúe o modifique la esencialidad que caracteriza y distingue el presente Modelo de Utilidad.

N O T A

EN RESUMEN: El presente Modelo de Utilidad que, por



85381

40 veinte años se solicita para España, ha de recaer sobre las si
guientes reivindicaciones:

1ª.- APAREJO DE ANDAMIO, caracterizado esencialmente por estar
constituido por una carcasa abierta que permite ver el arrolla
45 miento de cable en un tambor montado sobre un eje; quedando pre
vista una caja de engranajes en unos de los costados de la cita
da carcasa, la cual aloja una rueda dentada montada sobre el eje
mismo del tambor, que engrana con un sinfín montado en el eje de
la palanca de accionamiento del aparejo, yendo el tambor de arro
llamiento de cable provisto de un "click" constituido por una
50 rueda dentada de dientes oblicuos en el que enclava una uña de
retenida, accionable desde el exterior mediante una palomilla
solidaria a un pequeño vástago de que va provista la uña aludi
da anteriormente.

2ª.- Se reivindica como objeto sobre el que ha de recaer la pro
55 tección jurídica del presente Modelo de Utilidad que, por vein
te años se reivindica para España.

por

"APAREJO DE ANDAMIOS"

60 Todo conforme queda expresado en la presente memoria
descriptiva que consta de tres folios escritos a máquina por una
sola cara y una hoja de dibujos que se acompaña.

Madrid. 25 ENE. 1961

P.A.

PEDRO FELIX MORA
P.A.

8538 1/2 5 1961

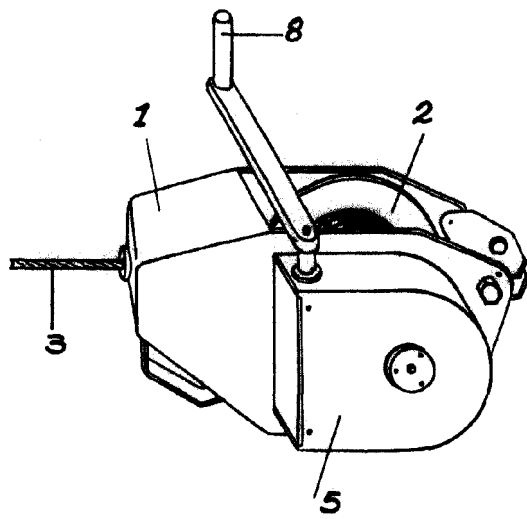
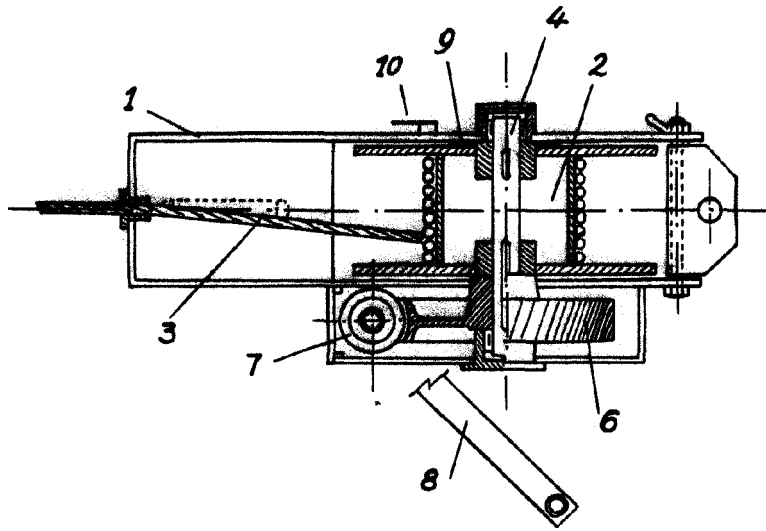

ESCALA VARIABLE
Madrid, 25 ENE. 1961
P.A. PEDRO FELU GARA
P.A.