



85380

MEMORIA DESCRIPTIVA

Correspondiente a la solicitud de registro de un modelo de utilidad que, por veinte años se reivindica para España, a favor de D. José FIGOLS USÓN, de nacionalidad española, residente en Zaragoza, calle de Paz, nº 25 - - - - -

p o r

"EMBALAJE PARA BOTELLAS"

Se reivindica la protección jurídica en el vigente Estatuto sobre Propiedad Industrial, para un nuevo tipo de embalaje para botellas, cuyas características y perfeccionamientos con relación a cuanto en la materia ha venido poniéndose en ejecución hasta el momento presente en el mercado nacional, le hacen merecedor al privilegio de explotación exclusiva que por veinte años reconoce y preceptúa el mencionado cuerpo legal.

En la hoja de planos que se acompaña se representa un posible caso de realización en la práctica, el cual se cita a título de ejemplo ilustrativo de la redacción de la presente memoria descriptiva, y por consiguiente, sin carácter limitativo alguno.

5

10



85380

La fig. I muestra una perspectiva del embalaje.

La fig.II representa, en vista lateral, la colocación de varias unidades del mismo en columna para almacenaje.

15 Haciendo referencia a la numeración convencional dada en el plano a los diferentes elementos y partes componentes del objeto industrial, a continuación se detalla su construcción y características.

Consta esencialmente de un armazón integrado por perfiles angulares (1) soldados a un marco superior (2) y a una base (3).

20 La base del embalaje esta constituida por una plancha estampada que presenta unas embuticiones longitudinales (4) para colocación de los fondos de las botellas, en cuyas embuticiones quedan previstas agujeros de drenaje (5).

25 Dicha base presenta la característica esencial consistente en que a todo lo largo de su contorno periférico queda previsto un registro embutido (6) (hoja II de planos), en el que se acopla el marco superior de la unidad situada debajo, de modo que se puedan formar columnas perfectas de embalajes proporcionándose al mismo tiempo seguridad completa en la estiva con lo que se elimina todo riesgo de resbalamiento y consiguientes roturas.

30 Las botellas quedan situadas finalmente en su posición correcta dentro del embalaje merced a una placa (7) perforada con un orificio para cada botella de modo que éstas queden alineadas sobre las embuticiones previstas en la base del embalaje.

35 Se hace la salvedad de que los detalles accidentales de forma, tamaño y dimensiones, así como los materiales utilizados en su fabricación, son de naturaleza accesorio, sin que su variación o alteración desvirtúe o modifique la esencialidad que caracteriza y distingue el presente modelo de utilidad.

40

N O T A
=====

EN RESUMEN: El presente modelo de utilidad que, por vein-

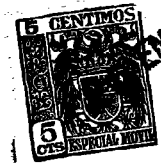

85380

te años, se solicita para España, ha de recaer sobre las siguientes reivindicaciones:

45 1ª.- EMBALAJE PARA BOTELLAS que se caracteriza esencialmente por estar constituido por un armazón integrado por perfiles angulares soldados a un marco superior y a una base de chapa estampada dotada de embuticiones longitudinales para colocación de los fondos de las botellas, cuyas embuticiones van provistas de correspondientes agujeros de drenaje; quedando dispuesta a media altura una placa perforada con orificios circulares para colocación de las botellas.

50 2ª.- EMBALAJE PARA BOTELLAS, según la reivindicación anterior, que se caracteriza porque la base va provista de un registro embutido en la chapa, el cual queda dispuesto a lo largo de su contorno, de modo que el marco superior de un embalaje se acopla en el registro embutido del situado encima; cuya disposición asegura la estiva y el almacenamiento de los embalajes en columna.

55 3ª.- Por último, se reivindica como bojeto sobre el que ha de recaer la protección jurídica del presente modelo de utilidad que, por veinte años, se reivindica para España - - - - -

60 p o r

" EMBALAJE PARA BOTELLAS "

Todo conforme queda descrito en esta memoria descriptiva que consta de tres folios escritos a máquina por una sola cara y una hoja de planos que se acompaña.

Madrid, 25 ENE. 1961

P. A.,

PEDRO FELIX MORA
E. P.

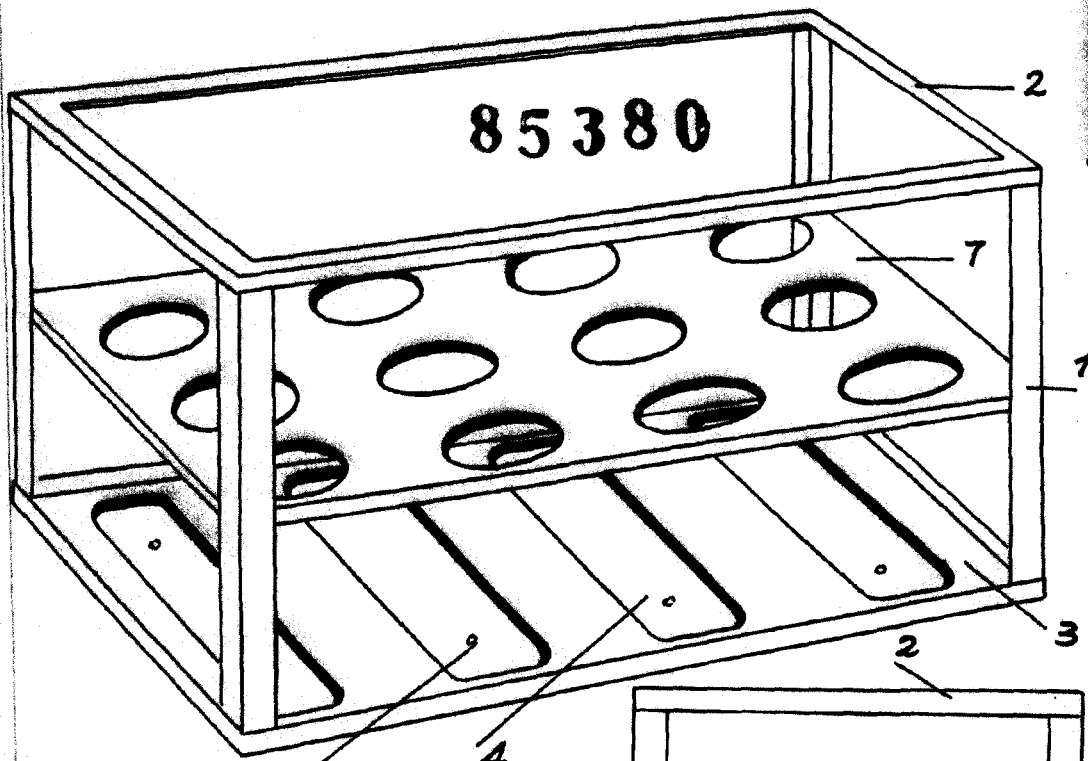

FIG. 1

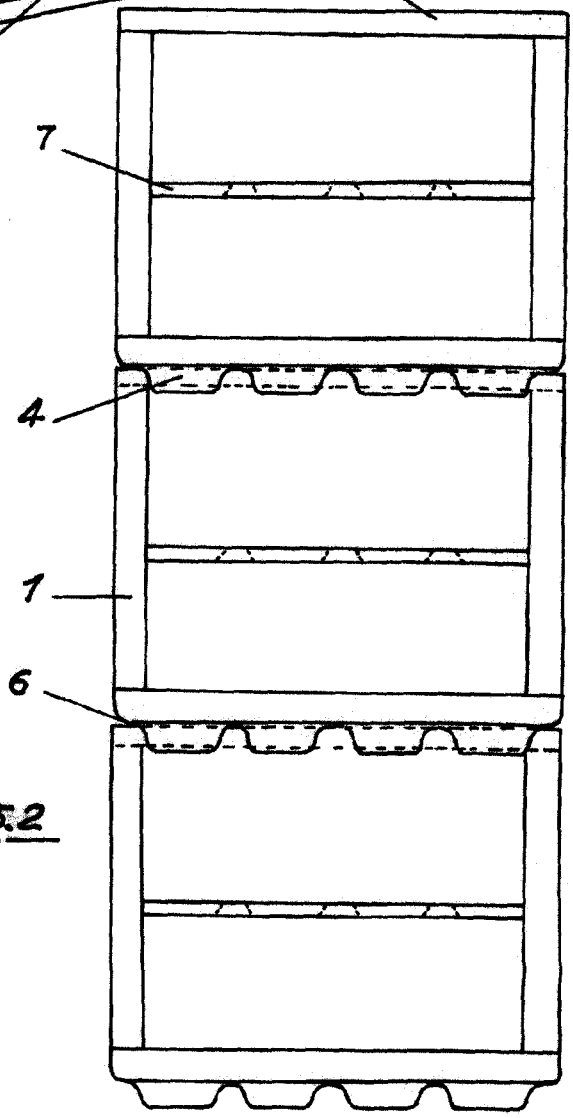

FIG. 2

ESCALA VARIABLE
 Madrid, 25 ENE. 1961
 P.A., PEDRO DEL MARA
 S.A.
[Handwritten signature]