

Nº 85377



85377

MEMORIA DESCRIPTIVA  
que se acompaña a  
la solicitud de un  
MODELO DE UTILIDAD, por veinte años en ESPAÑA, a favor de  
DON RAFAEL GOMEZ-LECHON PONS, de nacionalidad española, con  
residencia en VALENCIA, Paseo de la Pechina, núm. 75  
por  
"CAJA DE CARTON PERFECCIONADA"

---  
---  
---

85377

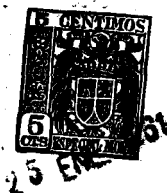

5 La invención a que se refiere la presente Memoria constituye una novedad industrial, con características y ventajas que la hacen merecedora del privilegio de explotación exclusiva que por ella se solicita, de acuerdo con las prescripciones del Estatuto vigente sobre Propiedad Industrial, de fecha 26 de Julio de 1.929, texto refundido publicado el 30 de Abril de 1.930.

10 La caja de cartón perfeccionada a que nos referimos en esta Memoria, presenta la novedad de su constitución que permite transformarla en exposición de la mercancía en ella contenida.

La constitución de la caja a que nos vamos a referir es la siguiente:

15 Una pieza que comprende la tapa, cara posterior y fondo, dotadas las tres de extensiones laterales que por dobles dan lugar a las caras laterales.

20 Las extensiones laterales correspondientes al fondo son en forma de rectángulo y separadas de las demás extensiones laterales. Las correspondientes a la cara posterior también son rectangulares pero están unidas por línea de doblez con el lado inmediato de las extensiones correspondientes a la tapa, las cuales tiene forma aproximadamente de triángulo rectángulo si bien la hipotenusa puede ser sustituida por una línea ondulada, quebrada, etc., ya que la única finalidad de esta extensión es permitir que la tapa una vez abierta se man-  
25 tenga en dicha posición.

Las extensiones triangulares de los laterales de la tapa, presentan una línea de doblez según la bisetriz del ángulo recto que permite al doblarse cerrar la tapa.

30 La segunda pieza está formada por tres extensiones



85377 25

35

rectangulares contiguas que dan lugar a otro fondo que se une al anterior superpuesto y fijo por cualquier procedimiento (grapado, pegado etc.); la cara delantera dotada de una línea de doblado que la recorre a media altura y otra tapa que al cerrarse la caja queda ocluida bajo la tapa primera, pero al abrirse y merced a la línea de doblado a media altura de la cara delantera, se oculta bajo el fondo de la caja dejando el envase convertido en exposición.

40

Tomados de una realización práctica de la idea se han confeccionado los dibujos que componen la hoja única que acompañamos.

La figura 1ª, presenta el desarrollo de la pieza primera.

La figura 2ª, la pieza segunda.

45

La figura 3ª, una perspectiva de la caja al abrirse las dos tapas.

La figura 4ª, una perspectiva de la caja al ocultarse la segunda tapa bajo el fondo de la misma.

50

Los elementos mas característicos de la caja de cartón perfeccionada a que nos referimos se han numerado en el ejemplo gráfico con el orden siguiente:

55

- 1.- Tapa principal.
- 2.- Extensiones laterales de la tapa principal aproximadamente en triangulo recto.
- 3.- Cara posterior.
- 4.- Extensiones laterales de la cara posterior que originan al doblarse las caras laterales y están unidas por su borde superior a la extensión triangular -2-.
- 5.- Fondo.
- 6.- Extensiones laterales del fondo -5- que al do-

60



85377

blarse refuerzan la acción de las extensiones 2-4-.

7.- Segundo fondo que se fija sobre el primero.

8.- Mitad inferior de la cara delantera.

9.- Mitad superior de la cara delantera.

10.- Segunda tapa.

11.- Línea de doblado coincidente con la bisetriz del ángulo recto de la pieza -2-.

12.- Línea de doblado a media altura de la cara lateral, que la dividen en las piezas -8- y -9-.

El funcionamiento de la caja de cartón perfeccionada a que nos estamos refiriendo es el siguiente:

Fija la pieza -7- sobre la -5- por el medio conveniente, la pieza -4- se hace coincidir con la -6- quedando formada la caja según la figura 3ª.

Doblada la cara delantera hacia afuera por la línea de doblado -12-, el lado -10- se oculta bajo el lado -5-, quedando a la vista la mercancía envasada.

Al cerrarse, es decir, cuando las piezas -8- y -9- forman una sola cara, la pieza -10- se dobla como tapa interior y aprovechando las líneas de doblado -11- las extensiones triangulares -2- hacen como de fuelle para que la tapa -1- se cierre sobre la tapa -10-.

Con la descripción que se ha efectuado queda suficientemente claro, que la caja de cartón perfeccionada objeto de ella, presenta la novedad de su constitución que la hacen ventajosa sobre las ya conocidas al poder convertir el envase en exposición de las mercancías en él contenidas.

Hecha la descripción precedente es necesario añadir que los detalles de realización de la idea expuesta pueden variar, sin que por ello cambie la esencia de la invención que



85377<sup>25 ENE</sup>

es la que se refiere a los párrafos que anteceden y lo que se reivindica en la siguiente

NOTA

95

En resumen: El Modelo de Utilidad que se solicita, ha de recaer sobre las reivindicaciones siguientes:

100

1ª.- CAJA DE CARTON PERFECCIONADA, caracterizada esencialmente por el hecho de que su desarrollo comprende dos piezas; la primera constituida por la tapa, cara posterior y fondo, con extensiones laterales que originan por dobles las caras laterales, siendo las correspondientes al fondo y de la cara posterior, sensiblemente rectangulares y las de la tapa, aproximadamente en triángulo rectángulo y unidas por sus catetos mediante líneas de doblado a la tapa y a la extensión lateral de la cara posterior, de manera que sirven de retén a la tapa abierta, estando dotadas de una línea de doblado coincidente con la bisetriz del ángulo recto, que permite bajar la tapa para cerrarse; estando dividida la otra pieza en otras tres caras originando otro fondo que se fija sobre el primero, la cara delantera con una línea de doblado a media altura y otra tapa, que al doblarse hacia afuera la cara delantera por su línea de doblado queda oculta bajo el fondo, convirtiendo el envase en exposición de lo envasado.

105

110

2ª.- Se reivindica por último, como objeto sobre el que ha de recaer el Modelo de Utilidad que se solicita "CAJA DE CARTON PERFECCIONADA".

115

Todo tal y como queda descrito y reivindicado en la presente Memoria que consta de cinco hojas escritas a máquina por una sola cara y dibujos que se acompañan.

Madrid, 25 de Enero de 1.961

120

ALFONSO UNGRIA

Figura 1ª

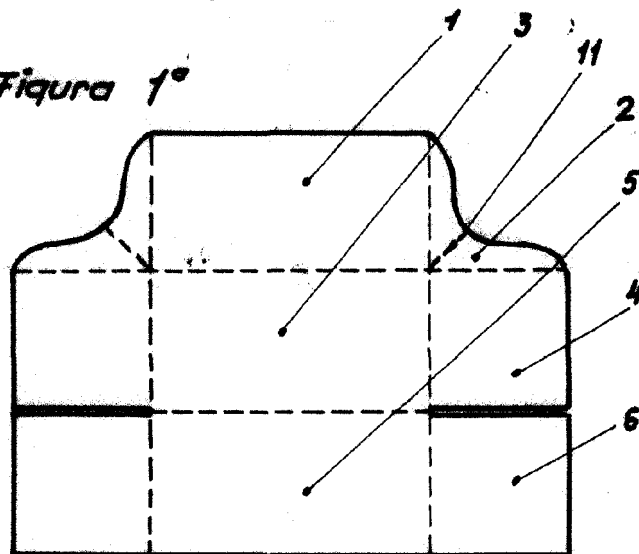

85377

Figura 2ª

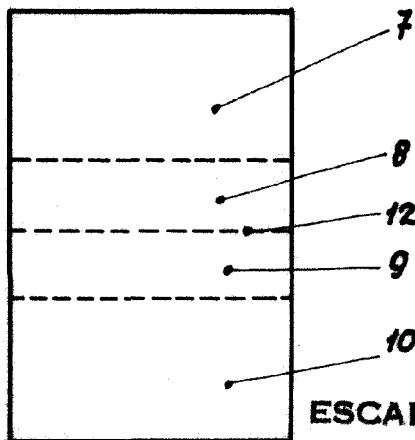

ESCALA VARIABLE

MADRID, 25 DE enero DE 1951

ALFONSO UNGRIA

Figura 3ª

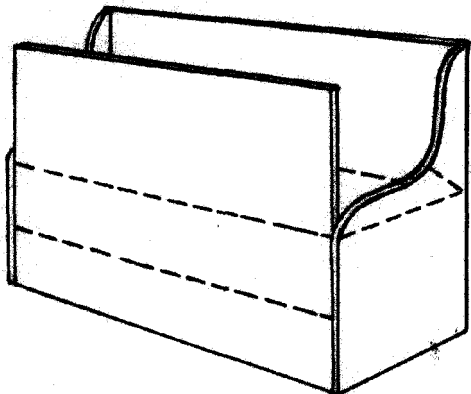

Figura 4ª

