

85343



85343

PATENTE

DE

MODELO DE UTILIDAD

por 20 años

a favor de Don Tirso MORELL MARTINEZ

de nacionalidad española

residente en Bullas (Murcia), General Mola, 6

por:

"FRASCO PARA CONTENCIÓN SIMULTANEA DE SUSTANCIAS DE
DIFERENTE DENSIDAD, ESPECIALMENTE LIQUIDOS Y PASTAS"

MEMORIA DESCRIPTIVA

La presente Patente de Modelo de Utilidad hace referen-
cia, como indica su enunciado, a un frasco para la contención
simultánea de sustancias de diferente densidad, especialmente
líquidos y pastas, el cual por sus novedosas características
5. constructivas y utilitarias, reúne varias e importantes venta-
jas prácticas, de las que se hallan desprovistos los recipien-
tes usuales existentes en el mercado.

El frasco objeto de esta demanda está destinado a la
contención conjunta de productos utilizados en la limpieza del
10. calzado, resultando también ventajoso su uso en cosmética, en



85343

- farmacia y, en general, en todos aquellos casos en que es preciso el contener dos sustancias de densidad distinta, concretándose el ejemplo a que se refiere la presente descripción, a un recipiente doble que consta de un envase de conformación conveniente, apto para acondicionar un líquido restaurador del calzado, cuyo envase es poseedor de un cuello al que puede vincularse, mediante roscado, una tapa con la que forma cuerpo superiormente una caja susceptible de alojar una crema limpiadora, viniendo completado el conjunto con una tapa ajustable a la citada caja roscable al envase portador del líquido.
- 5.
- 10.

La expresada disposición comporta un ajuste hermético, ocupa un volumen mínimo, es muy manejable, facilita el transporte de los productos, resulta de económica fabricación y es, en fin, de utilización rápida por parte del usuario.

15. Para la mejor comprensión de la presente Memoria descriptiva, se acompaña una hoja de dibujos, en los que se representa, tan sólo a título de ejemplo, un caso práctico de realización del objeto de la invención.

20. En dichos dibujos, la Fig. 1, es una sección axial del frasco en despiece; en tanto que la Fig. 2 muestra el conjunto del propio frasco en alzado semiseccionado.

- Esta realización comporta un recipiente (1) que, poseedor de un cuello (2) provisto de filete de rosca, es apto para acondicionar un líquido (3) restaurador del calzado, siendo susceptible de ser roscado a dicho cuello (2) un elemento que, portador, a tal fin de una parte (4) interiormente fileteada, actúa de tapa del citado envase (1) y dispone de una porción sobresaliente y hueca constitutiva de una caja (5), que forma con tal tapa (4) una zona anular (6) cuya caja (5) es propia para alojar una sustancia cremosa (7) para el abrillantado del calzado, viniendo
- 25.
- 30.



85343

completado el conjunto con una tapa (8), ajustable a presión en la aludida caja (5), cuya tapa (8) dispone de un reborde continuo (9) que toma apoyo en aquella zona (6) de tope.

5. La forma de utilización de esta ejecución se desprende de lo expuesto, debiendo entenderse que serán independientes del objeto de la invención los materiales, formas y dimensiones de los componentes del frasco para contención simultánea de sustancias de diferente densidad, siempre que las variaciones que se introduzcan no afecten a su esencialidad.

10.

N O T A

REIVINDICACIONES

Se reivindica como objeto de la presente Patente de Modelo de Utilidad:

15. 1ª.- Frasco para contención simultánea de sustancias de diferente densidad, especialmente líquidos y pastas, que se caracteriza esencialmente por estar constituido por un recipiente de conformación conveniente, apto para acondicionar un líquido adecuado, cuyo recipiente es poseedor de un cuello al que es susceptible de ser roscado un elemento que, portador a tal fin, de una parte interiormente fileteada, actúa de tapa del propio recipiente y cuenta con otra parte que sobresale superiormente de dicha tapa y determina una caja capaz de alojar una sustancia, preferiblemente pastosa, de utilización combinada con el antedicho líquido contenido en el recipiente, viniendo
20. 25. do completado el conjunto con una tapa ajustable a presión en la caja portadora de la pasta.

2ª.- FRASCO PARA CONTENCIÓN SIMULTÁNEA DE SUSTANCIAS DE DIFERENTE DENSIDAD, ESPECIALMENTE LÍQUIDOS Y PASTAS.

Sean cuales fueren las circunstancias que concurren con la esencialidad propia de la misma.

85343

DAE



Consta la presente Memoria descriptiva de cuatro páginas foliadas y mecanografiadas por una sola cara y va acompañada de una hoja de dibujos aclarativos.

Madrid, 23 Enero de 1961

P. A.

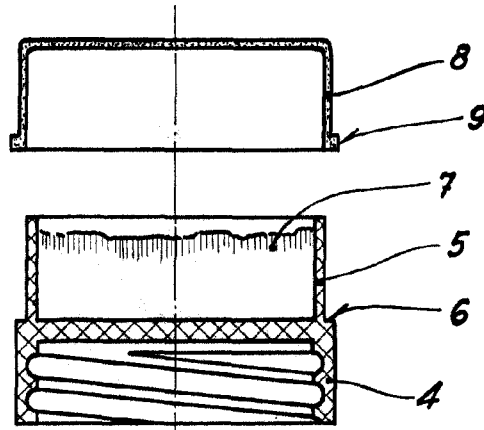

Fig. 1

85343

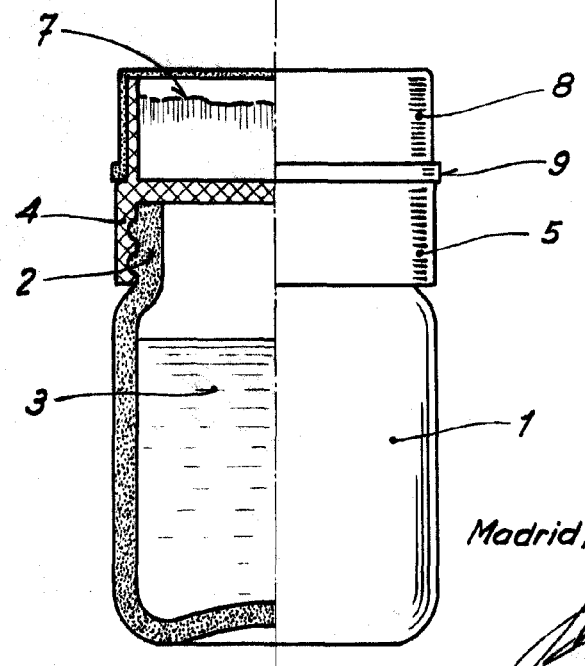
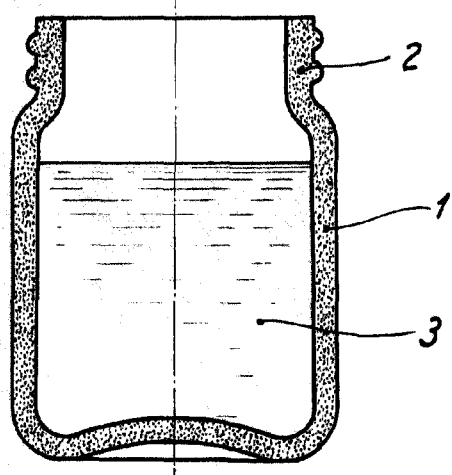

Fig. 2

Madrid, Enero 1961
P. A.