

85331



21 ENE. 1901

85331

MEMORIA DESCRIPTIVA

que se acompaña a

la solicitud de un

MODELO DE UTILIDAD, por veinte años en ESPAÑA, a favor de
DON JACQUES SHELOMO SCHWARZ, de nacionalidad israelita, con
residencia en VALENCIA, Sangre, núm. 9

por

"CANTONERA PARA CAJAS DE CARTON, PERFECCIONADA"

- - - -
- - - -
- - - -

85331

21 EN



5

La invención a que se refiere la presente Memoria constituye una novedad industrial, con características y ventajas que la hacen merecedora del privilegio de explotación exclusiva que por ella se solicita, de acuerdo con las prescripciones del Estatuto vigente sobre Propiedad Industrial, de fecha 26 de Julio de 1.929, texto refundido publicado el 30 de Abril de 1.930.

10

La presente Memoria pretende describir una cantonera para cajas de cartón, perfeccionada, cuyas características y novedades son las de su constitución por dos láminas anguladas preferentemente formando dos diedros rectángulos, y colocadas de manera que sus planos queden paralelos y equidistantes.

15

La separación de un diedro al otro, está asegurada mediante una pieza triangular perpendicular a los planos de ambos diedros y se refuerza esta unión, por la acción de unos nervios que unen las láminas anguladas y la pieza triangular.

20

Uno de los diedros comprende en su interior al otro y el situado al exterior sobresale del interior sirviendo de topes laterales a la caja superpuesta para que no se deslice.

25

Las cantoneras para cajas de cartón que existen en la actualidad, suelen estar constituidas por láminas metálicas con soportes de madera a los que se encuentran clavadas. Naturalmente esta contextura hace que sean caras con relación al precio de los envases.

30

Al objeto de procurar reducir el precio de coste de las cantoneras, manteniendo su utilidad e incluso aumentándola, se ha ideado el Modelo de Utilidad que estamos describiendo, que puede estar formado por láminas de cartón, con pieza triangular y nervios del mismo material, pegados y con la consiguiente economía en los materiales empleados.



85331

Al objeto de describir gráficamente la cantonera que nos ocupa, se han confeccionado, tomados de una realización práctica de la idea, los dibujos que componen la hoja única que se acompaña.

35 La figura 1ª, presenta una perspectiva de la cantonera, vista por el interior.

La figura 2ª, nos muestra una planta de la misma vista por la parte inferior, para apreciar los nervios de unión.

40 Los elementos constitutivos de la cantonera a que nos estamos refiriendo, que son mas significativos, se han numerado en el ejemplo gráfico con arreglo al siguiente orden:

- 1.- Lámina angulada o diedro exterior.
- 2.- Lámina angulada o diedro interior.
- 3.- Nervios de unión.

45 4.- Lámina triangular que mantiene fijo el ángulo diedro y permite la equidistancia de los planos correspondientes.

El funcionamiento de la cantonera para cajas de cartón perfeccionada que nos ocupa es el siguiente:

50 Aprovechando la separación uniforme que existe entre los dos diedros se introducen en élla los ángulos de los bordes superiores de la caja o bandeja sobre la que se pretende epilar. La porción de lámina exterior que sobresale de la interior, deja marcados sobre los ángulos de la caja soporte, los topes y límites para la ubicación de otra bandeja, que quedará separada de la primera mediante los nervios verticales que unen las láminas anguladas.

55 De la descripción precedente podemos deducir, que la nueva cantonera para cajas de cartón a que nos hemos referido en esta Memoria, presenta la novedad de una constitución, que lleva implícito la ventaja de una gran economía en su fa-

60

85331



21 EN

bricación, al mismo tiempo que permite una separación conveniente entre la bandeja soporte y la sucesiva.

65 Hecha la descripción precedente es necesario añadir que los detalles de realización de la idea expuesta pueden variar, sin que por ello cambie la esencia de la invención que es la que se desprende de los párrafos que anteceden y lo que se reivindica en la siguiente

NOTA

70 En resumen: El Modelo de Utilidad que se solicita, ha de recaer sobre las reivindicaciones siguientes:

75 1ª.- CANTONERA PARA CAJAS DE CARTON, PERFECCIONADA, caracterizada esencialmente por el hecho de estar constituida por dos láminas anguladas y paralelas cuya equidistancia se mantiene por virtud de otra lámina triangular, perpendicular a las anguladas y reforzada mediante nervios de unión; sobresaliendo la lámina angulada exterior de la interior, de tal manera que sirva para evitar el deslizamiento de la bandeja o caja superpuesta, así como los nervios sirven para mantener separados el fondo de dicha bandeja del borde de la inferior, en cuyos ángulos va colocada la cantonera, utilizando la separación de las láminas anguladas.

80 2ª.- Se reivindica por último, como objeto sobre el que ha de recaer el Modelo de Utilidad que se solicita "CANTONERA PARA CAJAS DE CARTON, PERFECCIONADA".

85 Todo tal y como queda descrito y reivindicado en la presente Memoria que consta de cuatro hojas escritas a máquina por una sola cara y dibujos que se acompañan.

Madrid, 21 de Enero de 1.961

ALFONSO UNGRIA

85331

Figura 1º



Figura 2º



ESQUEMA VARIABLE

FIGURA 21, enero 1961

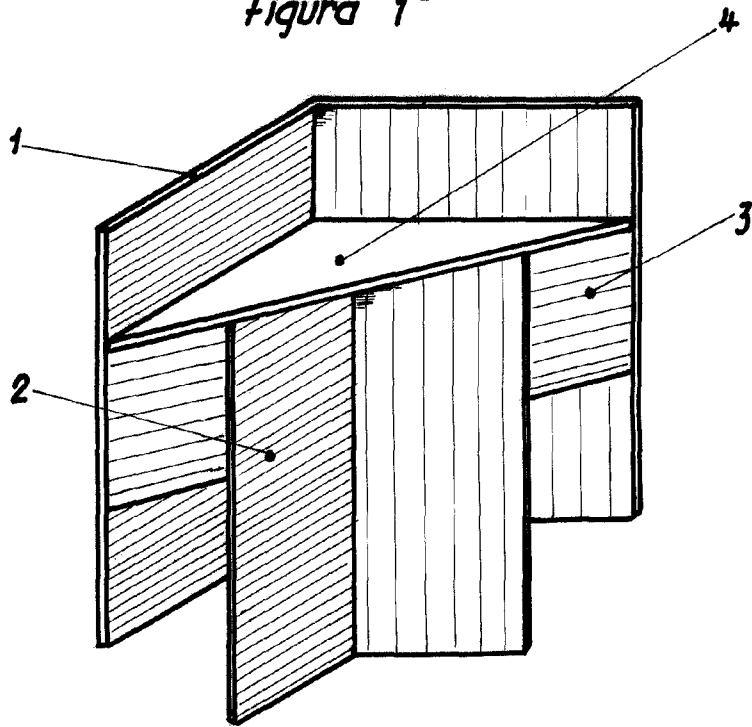
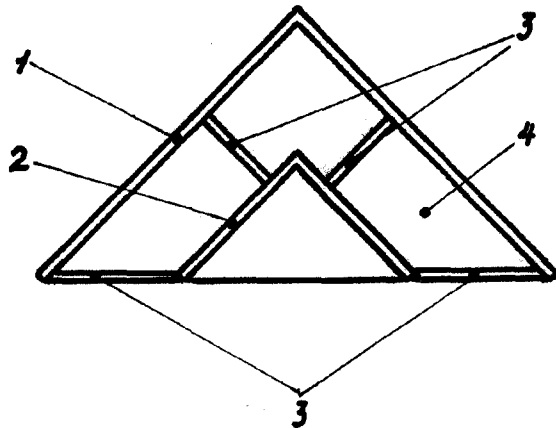
[Handwritten signature]