

№ 85288



85288

MEMORIA DESCRIPTIVA.

MODELO DE UTILIDAD.

PAIS : ESPAÑA.

DURACION : 20 AÑOS.

OBJETO : "UN UTENSILIO DE COCINA PARA TOSTAR".

=====

A nombre de : DON JOAQUIN GENIS SALA.

Residente en : CANET DE MAR (Barcelona), San Isidro 12 al 18.

Nacionalidad : ESPAÑOLA.

85288



La presente memoria se refiere como su enunciado indica a un nuevo utensilio de cocina, para tostar, que a la vez sirve de molde para obtener toda clase de emparedados o bocadillos así como postres de cocina, de una manera sencilla y cómoda a la vez que rápida.

5.-

Consiste, este tostador, en esencia, en una caja en la que se ha vaciado una forma caprichosa en sus dos partes, a fin de que lo que se encierre en ella, quede posteriormente recortado en la misma forma que presenta la caja.

10.-

Esta caja está dotada de mango de bastante longitud en sus dos tapas, mangos que en su extremo llevan unos asideros y en uno de ellos, un dispositivo a manera de charnela, que girando sobre él, abraza al contrario, a fin de dejarlos solidariamente unidos.

15.-

Por el aludido objeto se solicita el correspondiente privilegio de Modelo de Utilidad, conforme y al amparo del vigente Estatuto sobre Propiedad Industrial, a fin de garantizar a favor del recurrente el derecho de explotación exclusiva del mismo en toda España.

20.-

A continuación se hará una detallada y completa descripción del utensilio aludido, con referencia a los planos que se acompañan, en los cuales se representa a simple título de ejemplo, no limitativo, una forma preferente de realización susceptible de todas aquellas variaciones de detalle, que no altere sustancialmente las características esenciales del mismo.

25.-

cialmente las características esenciales del mismo.

85288



En dichos dibujos se ilustra;

En la figura 1, alzado lateral del utensilio.

En la figura 2, planta del mismo abierto totalmente.

En la figura 3, perspectiva del tostador cerrado.

30.- Según el ejemplo de ejecución representado, el utensilio de cocina que se preconiza, está constituido por una caja formada por dos tapas 1 y 2 de la misma forma y dimensiones, que se acoplan una sobre otra mediante una bisagra 3 existente en el borde posterior de las mismas.

35.- Estas dos tapas 1 y 2, llevan solidarios unos mangos 4 y 5 de longitud variable, pero suficientemente largos para evitar que el usuario deje sus manos cerca del fuego, en cuyos extremos, se han provisto unos asideros 6 y 7 de material aislante para mayor seguridad.

40.- En el asa 5 inferior, se ha previsto una abrazadera 8 que puede girar sobre ella, para abrazar al asa contraria dejándolas unidas.

Las dos tapas 1 y 2 de la caja, están vaciadas en sus fondos, en una forma caprichosa 9 e igual en las dos a fin de que una vez cerrada, la capacidad de la misma, sea precisamente de esta forma prevista.

45.- Organizado de esta forma el utensilio, para su utilización, se coloca dentro de él, el bocadillo, pastel o emparedado que se ha de tostar, debidamente embadurnado de mantequilla por sus caras exteriores, procediendo a cerrar la caja, solidarizando las asas por medio de la abrazadera 8, procediéndose a colocar la caja sobre el fuego, primeramente por una cara y luego por la otra, durante el tiempo necesario, hasta conseguir un tostado perfecto por las dos caras, que posteriormente una vez abierta la caja, se extrae el bocadillo, el cual

50.-

55.-



por la forma interior de la caja, saldrá recortado en la misma forma, obteniéndose una presentación más correcta.

La forma, materiales y dimensiones, podrán ser variables y en general cuanto sea accesorio y secundario, siempre que no altere, cambie o modifique la esencialidad del objeto que se describe.

REIVINDICACIONES.

1ª.- Un utensilio de cocina para tostar, caracterizado por estar constituido por una caja formada por dos tapas iguales, articuladas por una bisagra, y vaciadas en una forma caprichosa a fin de que lo que en ella se encierre tome esta forma.

2ª.- Un utensilio de cocina para tostar, según reivindicación primera, caracterizado porque ambas tapas están dotadas de un asa de gran longitud en cuyo extremo tienen unos asideros de material aislante, existiendo en uno de ellos una abrazadera giratoria sobre el mismo, que puede sujetar al contrario, a fin de solidarizarlos cuando el tostador se cierra.

3ª.- "UN UTENSILIO DE COCINA PARA TOSTAR".

Madrid, 20 ENE. 1961

JOAQUIN GENIS SALA.

P. A.



Fig. 1

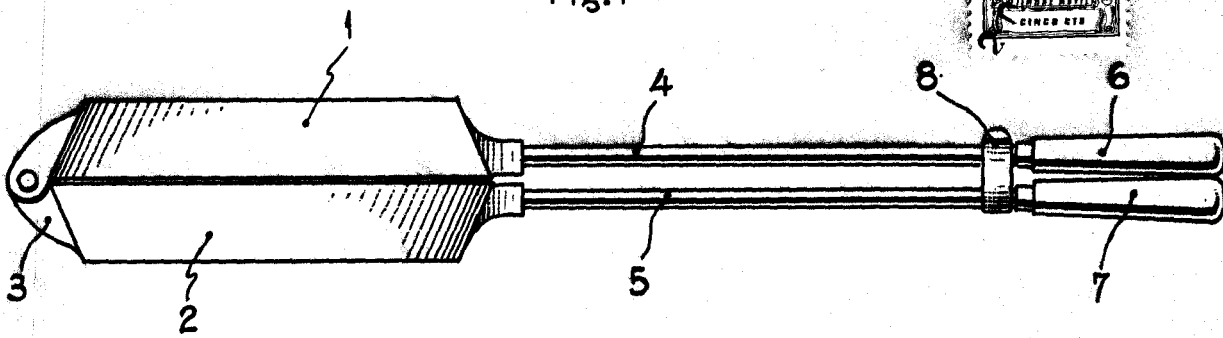

85288

Fig. 3

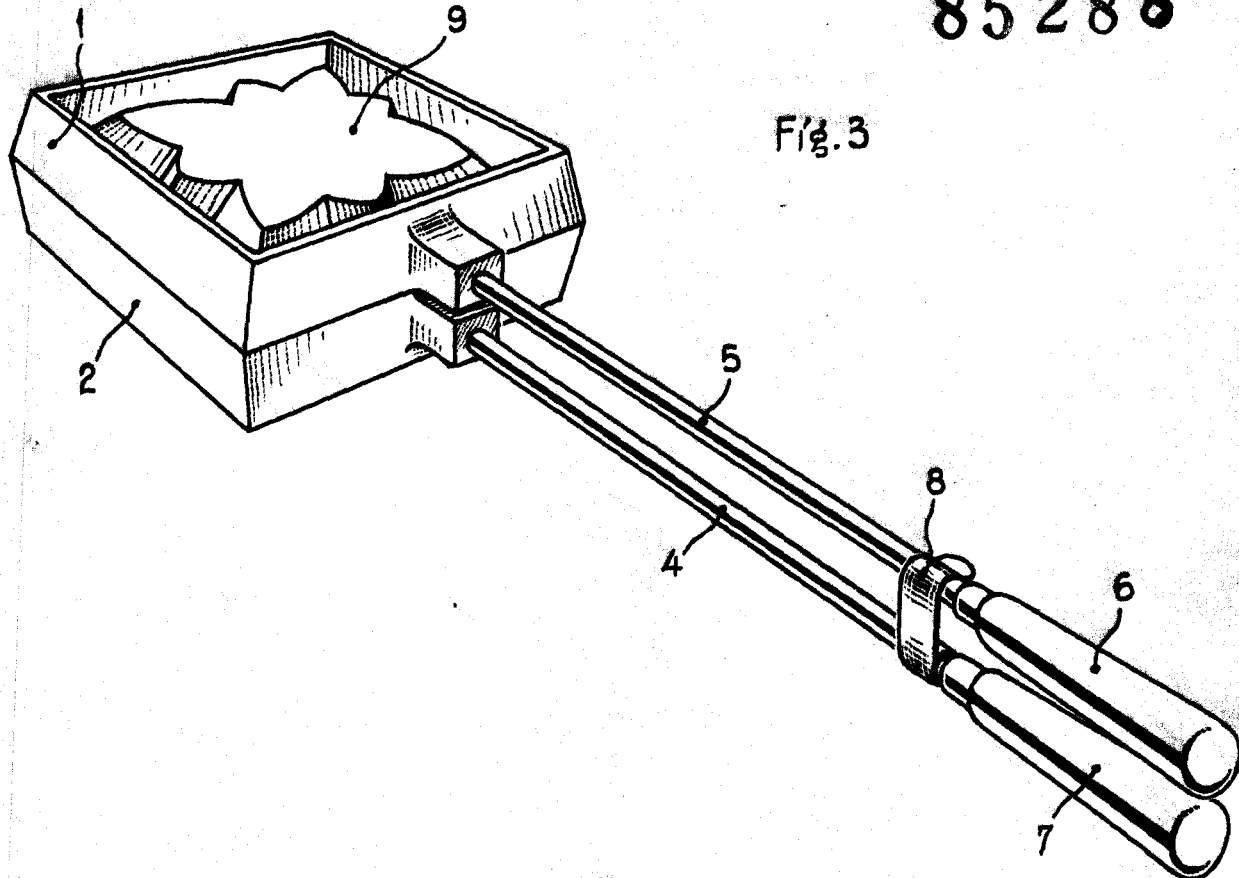
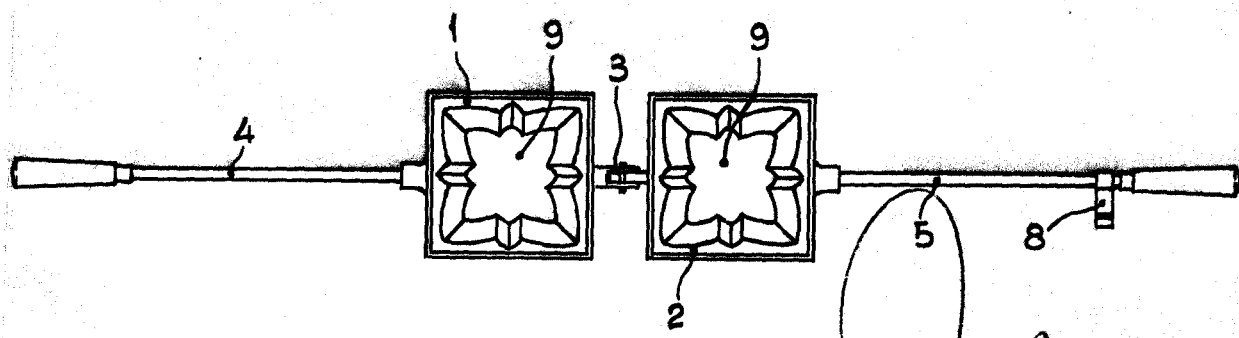

Fig. 2



Madrid, 20 ENE. 1961

P.A.

Escala variable.