

85253



85253

MEMORIA DESCRIPTIVA

que se acompaña a

la solicitud de un

MODELO DE UTILIDAD por veinte años en España, a favor de D.
MANUEL SALVADOR VILLALTA, de nacionalidad española, domici-
liado en PUERTO DE SAGUNTO (Valencia), calle del Dr. Gómez
Ferrer, número 15

por

"AMASADORA PARA COLORES DE BALDOSAS"

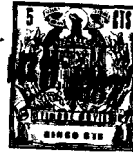

85253

La invención a que se refiere la presente Memoria constituye una novedad industrial con características y ventajas que la hacen merecedora del privilegio de explotación exclusiva que por ella se solicita, de acuerdo con las prescripciones del Estatuto vigente sobre Propiedad Industrial de fecha 26 de Julio de 1.929, texto refundido, publicado el 30 de Abril de 1.930.

Se pretende describir en la presente Memoria una amasadora para colores de baldosas que presenta la novedad de que el recipiente es semicilíndrico, ocupando el lugar del eje de revolución del cilindro, otro eje, al que se han unido solidariamente una o varias paletas radiales a las cuales transmite el movimiento pendular, que recibe por un medio adecuado, como por ejemplo por una excéntrica.

Las paletas son unos planos constituidos por un tejido debidamente armazonado.

Hasta ahora el amasado de colores para baldosas se ha efectuado a mano, lo que origina un trabajo desproporcionado a un rendimiento mínimo e imperfecto.

Para eludir estos inconvenientes, se ha ideado la amasadora para colores de baldosas a que nos estamos refiriendo, ya que mecánicamente, puede lograr un resultado mucho mas uniforme en los colores mezclados, con un esfuerzo mínimo y en menor espacio de tiempo.

Para ayudar a la descripción, se ha dibujado una amasadora para colores de baldosas perfeccionada según la estamos describiendo, en una perspectiva que compone la hoja única que se acompaña.

El recipiente se ha seccionado parcialmente para mostrar la colocación de las paletas radiales en el interior



85253

de la cubeta.

Los elementos mas esenciales de la amasadora que estamos describiendo, se han numerado en el ejemplo gráfico de acuerdo con el siguiente orden:

35

1.- Recipiente o cubeta ~~semicilíndrica~~.

2.- Eje situado en el lugar del eje de revolución del cilindro.

40

3.- Paletas radiales (en el caso gráfico una sola paleta), unida solidariamente al eje -2- que recorre la cubeta -1- con movimiento pendular.

4.- Medios de unión de las paletas radiales -3- al eje -2-.

5.- Cojinetes que ocupan los centros de los semicírculos laterales.

45

6.- Brazos de palanca que articulan el eje -2- con la excéntrica -7-.

7.- Excéntrica por cuya virtud y a través de los brazos -6- se origina el movimiento pendular de las paletas -3-.

50

8.- Soporte.

El funcionamiento de la amasadora para colores de baldosas perfeccionada a que nos estamos refiriendo es el siguiente:

55

Depositada la mezcla de la cubeta -1- se ponen en movimiento las paletas -3- accionadas por la excéntrica -7- que por la articulación -6- mueve el eje -2-. El tejido que constituye las paletas tiene una malla suficientemente clara para permitir el paso a su través de la mezcla de colores y con el movimiento de vaivén consigue homogeneizarlo.

60

De lo descrito se desprende que la amasadora pa-

85253



65

ra colores de baldosas perfeccionada a que nos estamos refiriendo presenta las ventajas de economizar tiempo y trabajo por medio de un mecanismo sin complicaciones que viene a cubrir una necesidad de la industria de fabricación de baldosas,

70

Hecha la descripción precedente, es necesario añadir que los detalles de realización de la idea expuesta pueden variar sin que por ello cambie la esencia de la invención que es lo que se desprende de los párrafos que anteceden y lo que se reivindica en la siguiente

NOTA

En resumen: El Modelo de Utilidad que se solicita ha de recaer sobre las reivindicaciones siguientes:

75

1º.- AMASADORA PARA COLORES DE BALDOSAS, caracterizada esencialmente por el hecho de estar constituida por un recipiente semicilíndrico, dotado de un eje, que ocupa el lugar de revolución del cilindro, cuyo eje recibe un movimiento oscilatorio a través de una biela articulada de una excéntrica y que transmite a unas paletas radiales solidarias de dicho eje, las cuales recorren las paredes del recipiente semicilíndrico con movimiento pendular; estando constituidas estas paletas por un tejido armazonado.

80

2º.- Se reivindica por último, como objeto sobre el que ha de recaer el Modelo de Utilidad que se solicita "AMASADORA PARA COLORES DE BALDOSAS".

85

Todo tal y como queda descrito y reivindicado en la presente Memoria que consta de cuatro hojas escritas a máquina por una sola cara y dibujos que se acompañan.

Madrid, 17 de Enero de 1.961

90

ALFONSO UNGRIA

PP. *[Handwritten signature]*



85253

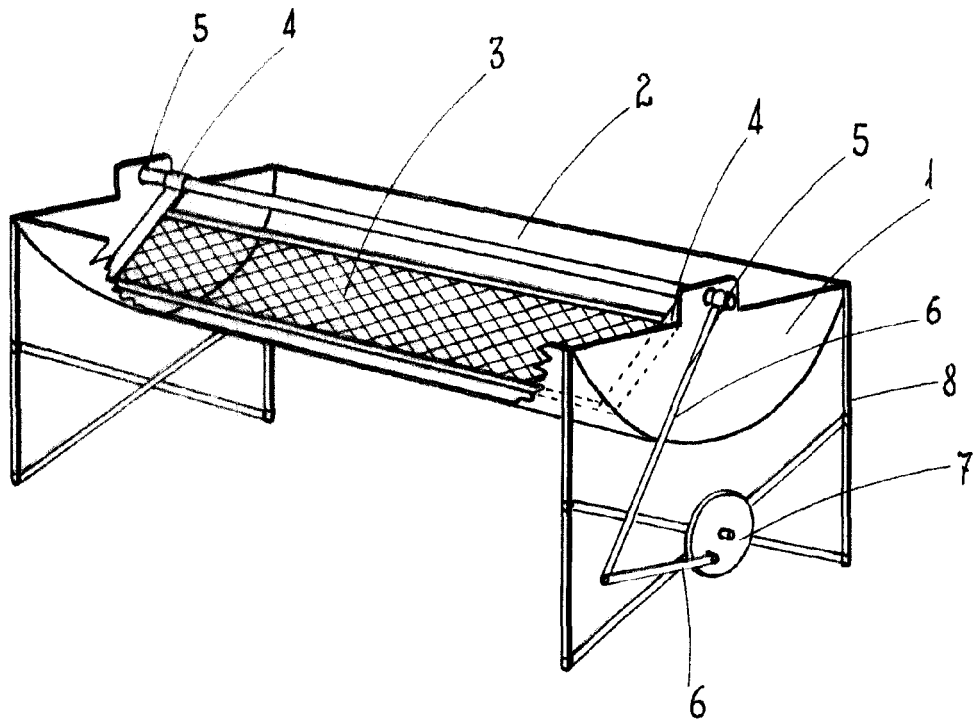

ESCALA VARIABLE

MADRID, 17 de Enero DE 1961

[Handwritten signature]