



85222

M O D E L O  
D E  
U T I L I D A D

a favor de Don Jorge GRAU PUIG, de nacionalidad española, residente en Barcelona, Calle Provenza, 275, por "LLAVERO".

- . -

MEMORIA DESCRIPTIVA

El presente modelo de utilidad se refiere a un nuevo tipo de llavero, que es sencillo, de construcción sólida y es susceptible de aumentar o reducir su capacidad con gran facilidad; tiene diversas ventajas como son las de que es barato y de muy poco peso, que unidas a las cualidades citadas anteriormente lo hacen muy útil y práctico.

5.

El llavero objeto de este modelo de utilidad consiste esencialmente en un hilo de nylon u otro material flexible y resistente algo grueso, de un largo

10.



85222

- suficiente para que al unir los extremos se forme un aro en el que se puedan ensartar diversas llaves. En este hilo están pasadas dos piezas que pueden ser también de nylon, provistas de un orificio axial con dos diámetros distintos, de los que el menor ajusta con el hilo, y el segundo es algo mayor para que en él se aloje el extremo del hilo que ha sido provisto de una cabeza ensanchada, por ejemplo por fusión del material que lo compone, de modo que impide su paso por el orificio de diámetro menor. Las dos piezas de nylon pasadas por el hilo son de diámetro adecuado para que puedan pasar por los orificios de las llaves, y están provistas de roscas complementarias para que al unirse una con otra, el llavero quede cerrado en forma de aro.
- 5.
- 10.
15. Para mayor claridad de lo expuesto, se acompaña una lámina de dibujo, en la que está representada a título de ejemplo, no limitativo del alcance del presente modelo de utilidad, una forma de realización de un llavero de las características descritas.
20. En dichos dibujos, la figura 1 es una perspectiva de un llavero en posición de cerrado, y la figura 2 representa una sección axial de los extremos o cabezas del llavero en posición abierta a escala muy aumentada.
25. El llavero ilustrado en las figuras, comprende un hilo de nylon -1- en el que están pasadas dos piezas de nylon -2- y -3- que pueden tener cualquier forma, con tal que pasen, al menos una de ellas, por los



85222

agujeros de las llaves a sujetar. Dichas piezas quedan retenidas sobre el hilo por los extremos fundidos -4- que han ocasionado una contracción del extremo del mismo con el consiguiente aumento de diámetro.

5. La pieza o cabeza -2- tiene un orificio axial -5- con tres partes distintas; una -6- que es la menor y se ajusta al diámetro del hilo -1-, la intermedia -7- que sirve de alojamiento al extremo o cabeza fundida -4-, y la mayor es la -8-, que está roscada interiormente. La otra cabeza -3- presenta un orificio -9- en sentido axial con dos partes distintas; la mayor es la -10- que comprende casi toda la pieza, y la menor -11- que se ajusta al diámetro del hilo -1- impidiendo por lo tanto la salida del extremo fundido -4- alojado en la parte -10-, cuando el llavero está cerrado. La cabeza -3- presenta además una espiga roscada -12-. El cierre del llavero se efectúa roscando la espiga -12- en la rosca -8-.

10. La utilización del llavero descrito, se deduce fácilmente de los dibujos y descripción efectuadas, y su empleo presenta las ventajas de ser barato, sólido, de muy poco peso por el material de que está construido, y de una duración muy larga. Además por no poseer partes metálicas, es imposible que se oxide; y por no presentar cantos agudos, no daña los bolsillos, cosa tan frecuente en tantos tipos de llaveros usuales. Finalmente, en caso conveniente, puede acortarse fácilmente la longitud del hilo de nylon; o también cambiarlo por
15. 20. 25.



85222

otro más largo si el número de llaves es tal que no caben holgadamente en el largo del hilo disponible.

5. Serán independientes del objeto de la presente solicitud de modelo de utilidad los tamaños, formas, materiales empleados en su construcción, así como los detalles de realización y, en general, cualquier característica constructiva o accesoria que no se aparte, altere o modifique la esencia del presente modelo de
10. utilidad.

- . -

## N O T A

Se reivindica como objeto del presente modelo de utilidad:

15. 1. Llaveró, que se caracteriza por estar formado por un hilo flexible, con sus extremos ensartados en sendas piezas terminales y provistos de ensanchamientos de mayor diámetro que las aberturas de dichas piezas, detrás de las cuales quedan retenidos, estando las citadas piezas provistas de dispositivos de acoplamiento amovible para unir los extremos
20. del hilo en forma de anillo cerrado.

2. Llaveró.

Todo ello según queda descrito y reivindicado



85222

en la presente memoria que consta de cinco hojas folia-  
das, escritas por una sola cara.

Barcelona, a 4 enero de 1961.

Jorge GRAU PUIG

p.a.

J. JORGE GRAU PUIG

Hoja única

85222

4 ENE. 1961



Fig. 1

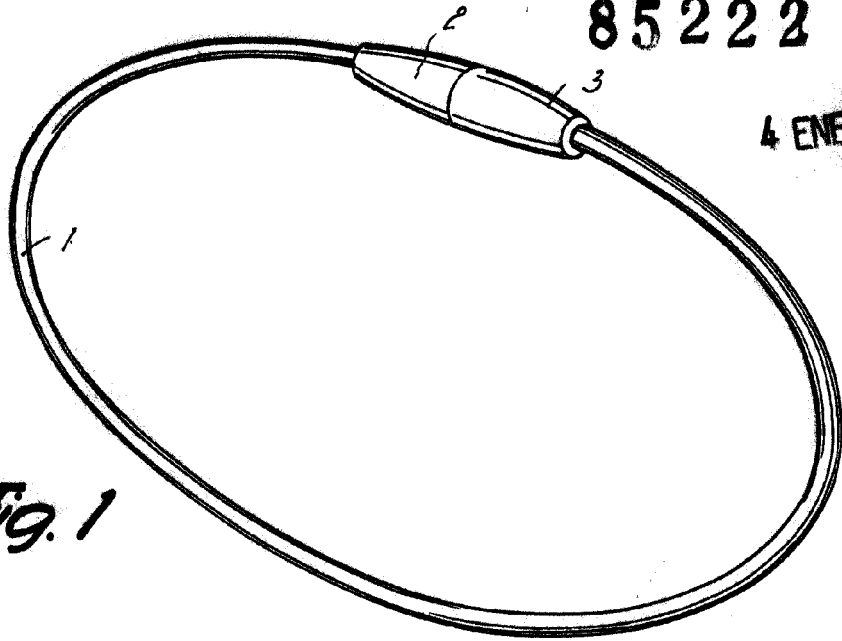
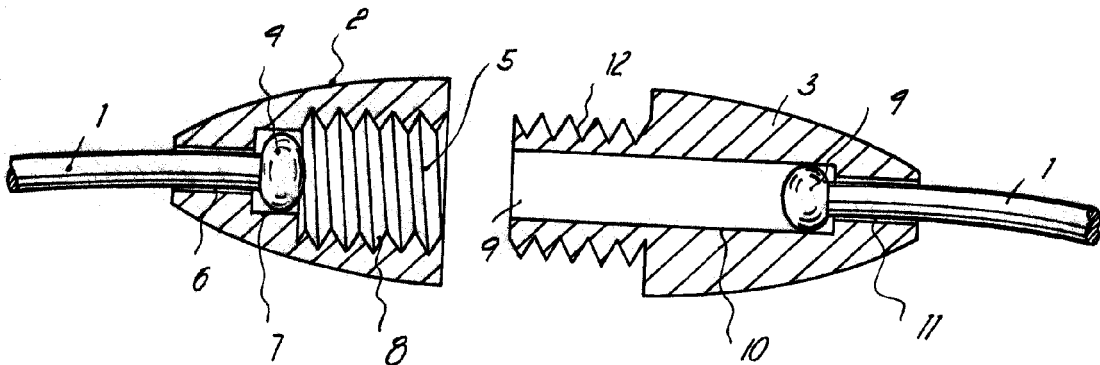

Fig. 2



Barcelona, 4 Enero 1961  
Jorge Grau Puig

f.a.

7677