

- 85218



MODELO DE UTILIDAD

a favor de

UNION VIDRIERA DE ESPAÑA, S.A. - de nacionalidad española
domiciliada en Barrio Pomar, 30 - BADALONA (Barcelona)

por:

"Vaso con asa moldurada"

-----: oOo :-----

M e m o r i a d e s c r i p t i v a

La presente patente de modelo de utilidad tiene por objeto un vaso con asa moldurada cuya novedad viene determinada por consistir en una sola pieza provista de dos depresiones en sentido vertical que son sensiblemente paralelas

85218



una a otra y que, adentrándose en el mismo cuerpo del vaso, ofrecen una correcta posición a la mano para el asido del recipiente.

5 Tal disposición dá como resultado una menor vulnerabilidad de los vasos por cuanto su asa queda inscrita en un perímetro común, facilitando asimismo su alimentación sobre estantes, repisas y en acondicionamientos diversos en los que, merced precisamente a no sobresalir ninguna parte del vaso ocupan éstos menor espacio, siendo asimismo más económica su fabricación, comparativamente a la de todos los vasos con asa conocidos hasta la fecha, por cuanto en la misma se eluden los procesos complementarios de moldeo del asa y su ulterior acoplamiento al cuerpo del vaso.

15 Las particularidades substancialmente indicadas como características del objeto que motiva este modelo de utilidad, pueden ser apreciada con mayor detalle a través de la descripción de una forma preferida de realización práctica que, a título de ejemplo no limitativo, se refiere a una hoja de dibujos que se acompaña y en los que:

20 La figura 1 muestra una vista de frente de un vaso con asa moldurada dispuesto de conformidad con la invención.

La figura 2 indica una sección en planta que corresponde a un corte practicado por la línea II-II que se señala en la figura 1.

25 La realización representada como ejemplo en la hoja de dibujos adjunta consiste en un recipiente -1-, de dimensiones variable y fabricado con materiales convenientes, cuyo perímetro queda alterado por dos depresiones en sentido vertical -2- que son sensiblemente paralelas al eje geométrico del vaso y que, siendo iguales o de distintas dimensio

30

85218



nes una de otra, penetran hacia el interior del cuerpo -1-
limitando el contorno de una moldura -3- según dimensiones
que proporcionan la correcta aplicación de los dedos y de
la palma de la mano en las cavidades -2- y en la moldura
5 / -3-, respectivamente, para el asido del vaso.

Dado que la disposición de un asa moldurada en la
forma expuesta depende únicamente del propio proceso de mol-
deo del recipiente a que figura inscrita, sus dimensiones y
situación se establecen como ampliamente variables, aunque
10 proporcionales al tamaño y forma del recipiente de que for-
ma parte inseparable.

En consecuencia, ha de comprenderse que el objeto a
que se contrae el presente modelo de utilidad no queda es-
trictamente limitado a la forma descrita y representada, si-
15 no que es susceptible de todas cuantas variaciones de detalle,
forma y dimensiones no alteren la esencialidad del presente
registro.

-----: N O T A :-----

Se reivindica como objeto del presente modelo de
utilidad:

20 1.- Vaso con asa moldurada, que se caracteriza esen-
cialmente por consistir en un recipiente que está provisto
de dos cavidades longitudinales ocupando una zona convenien-
te de su altura, las cuales penetran en el cuerpo del vaso
definiendo una moldura que queda inscrita en el mismo con-
25 torno del recipiente y que, con altura adecuada, proporcio-
na la aplicación de la palma de la mano sobre la misma que-

85218³ EN



dando condicionada la profundidad y contorno de las depresiones que limitan dicha moldura, a una correcta introducción de los dedos en las mismas.

2.- Vaso con asa moldurada.

5

Esta memoria consta de cuatro páginas escritas por una sola cara.

BARCELONA, - 3 ENE. 1961

P. A.

JOSÉ M. BOLIBAR



Fig.1

85218

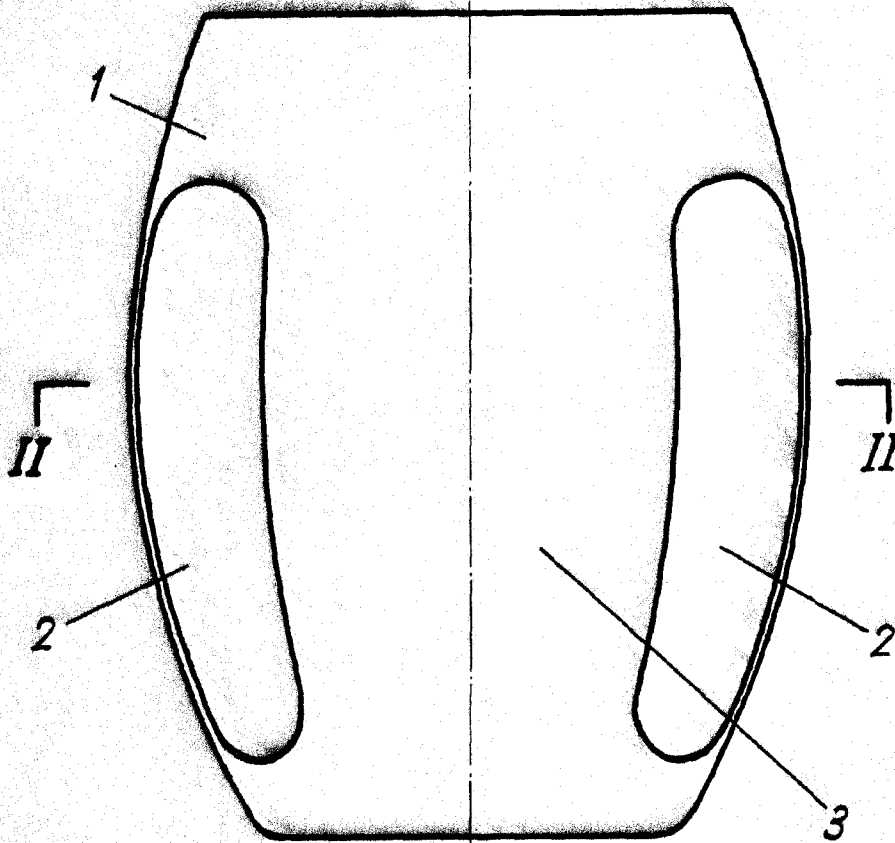
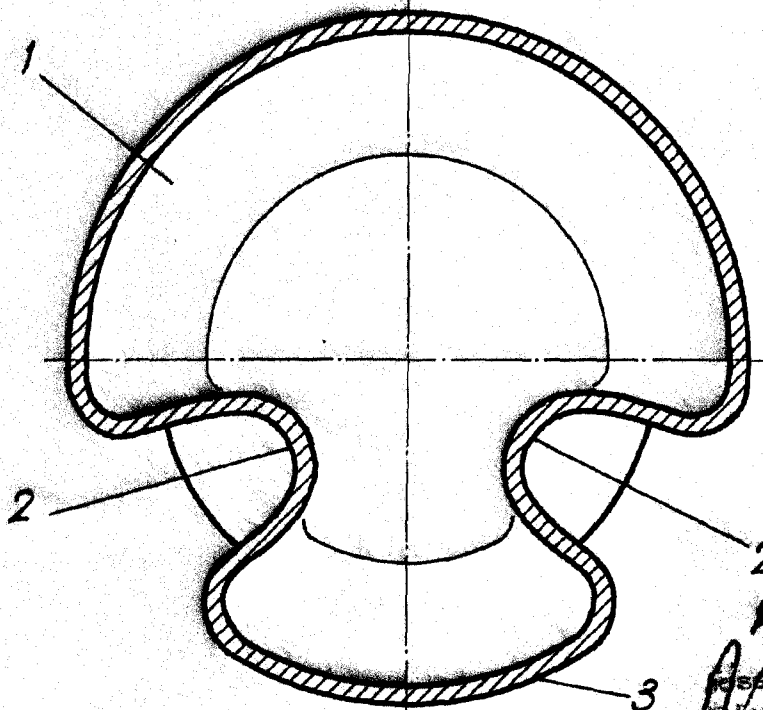

Fig.2



P.R.
[Handwritten signature]