



85217

85217

MODELO DE UTILIDAD

por 20 años

por "UNA JAULA DE PAJAROS, DE JUGUETE", a favor de D. Enrique Bassas Blas y D. Carlos de Bejar Espin, de nacionalidad española, domiciliados en Barcelona, Sardañola, 22.

=====

MEMORIA DESCRIPTIVA

5 Se describe en este Modelo de utilidad, una jaula de pájaros, de juguete, de características muy simples y originales, que indudablemente deben reportar un gran atractivo para los pequeñuelos, puesto que como es sabido, la originalidad de funcionamiento y construcción son esenciales para conseguir atraer el interés de los infantes sobre nuevos juguetes, puesto que son harto conocidos múltiples tipos de juguetes de tipo figurativo o



bien de entretenimiento, que son solamente variantes de unos tipos clásicos, sea en forma o en detalles.

Este juguete consiste esencialmente en la reproducción de una jaula para pájaros de tipo convencional, en cuyo interior se dispone la reproducción de un pájaro, preferentemente en posición de reposar sobre el piso de la jaula, el cual es de constitución hueca y lleva montado en su interior una pieza flexible en forma de bolsita de la que se prolongan dos apéndices que salen por unos orificios laterales del cuerpo, quedando dirigidos hacia atrás formando las alas. Dicha bolsita lleva una embocadura inferior en la que empalma un tubo muy delgado y de longitud variable cuyo extremo está unido a una pera flexible de insuflación de aire, que lleva montada una boquilla sonora, de modo que al accionar dicha pera, se mueven las alas de la figura del pájaro por acción del aire insuflado y además, se produce un efecto sonoro imitando de modo aproximado el trino característico de las aves canoras.

Para su mejor comprensión, se adjuntan, a título de ejemplo, unos dibujos representativos de un juguete realizado de acuerdo con el presente Modelo.

La figura 1 es una sección de la jaula y de la reproducción del pájaro y la figura 2 es una vista en perspectiva.

Según tales dibujos, este juguete consiste en una jaula de pequeñas dimensiones -1-, en cuyo interior se dispone la reproducción de un pájaro -2- en posición de estar apoyado sobre el pie -3- de la propia jaula, siendo esta figura de estructura hueca y llevando montada una pieza interior -4- en forma de bolsita flexi



ble, de la que se prolongan los apéndices laterales -5- y -6-, que salen lateralmente del cuerpo del pájaro y que quedan inclinados hacia atrás imitando las alas. Dicha pieza -4- se empalma inferiormente en la boquilla -7- de insuflación de aire, la cual está a su vez conectada con un tubito flexible -8-, de longitud variable, que comunica con la pera flexible -9-, la cual lleva montado un botón -10- con una boquilla sonora, de modo que al presionar la pera -9-, el aire insuflado en -4- provoca el movimiento de las alas -5- y -6-, a la vez que produce un sonido característico al pasar por la boquilla sonora contenida en el botón -10-.

La jaula -1- es de tipo desmontable, quedando fijado el cuerpo lateral al pie -3-, mediante el nervio de sección en media caña -11- que se introduce en una rama de sección cóncava -12- que existe en la parte superior del pie -3-.

Todo cuanto no afecte, altere, cambie o modifique la esencia de la jaula de pájaros de juguete descrita, será variable a los efectos del actual Modelo.

N O T A.

Se reivindica como objeto de este registro por Modelo de utilidad:

1.- Una jaula de pájaros, de juguete, caracterizada esencialmente por consistir en la reproducción de una pequeña jaula que lleva montada interiormente una figura imitando un pájaro, la cual lleva montada interiormente a su vez, una pieza flexible en forma de bolsita, de la que se prolongan dos apéndices en forma de alas que sobresalen lateralmente del cuerpo del pájaro, quedando conectada dicha pieza flexible, a un tubito que empalma por

17 NOV



85217

su extremo en una pera flexible de insuflación de aire, la cual lleva montada una boquilla sonora en el botón de entrada de aire.

5 Sean cuales fueren las circunstancias que concurren en la esencialidad del Modelo definido en la anterior reivindicación, cuyo objeto es:

2.- "UNA JAULA DE PAJAROS, DE JUGUETE".

Consta la presente memoria de cuatro hojas foliadas, mecanografiadas por una sola cara y del dibujo adjunto.

10 Barcelona, diecisiete de noviembre de mil novecientos sesenta.

P.A. de D. Enrique Bassas Blas y  
D. Carlos de Bejar Espin,

L. DURAN  
P. P.

c/



85217

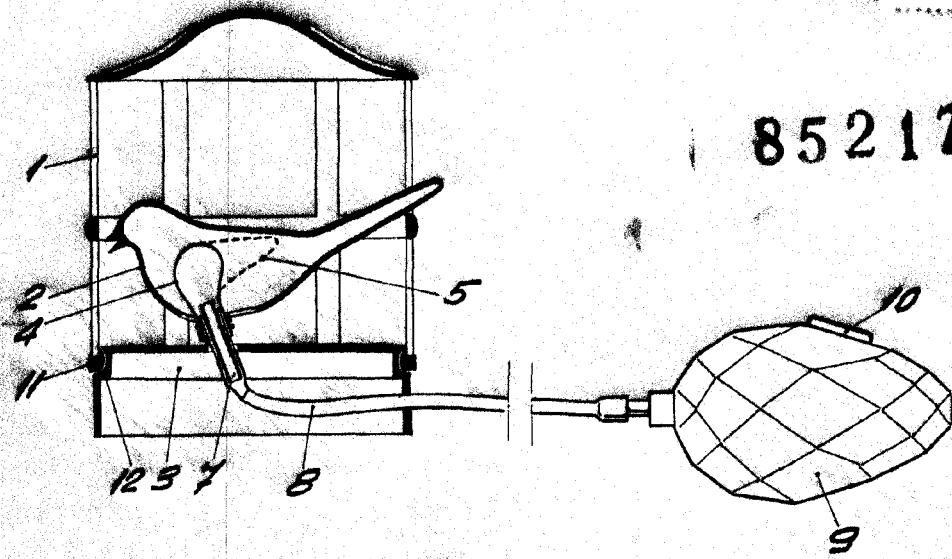

Fig. 1

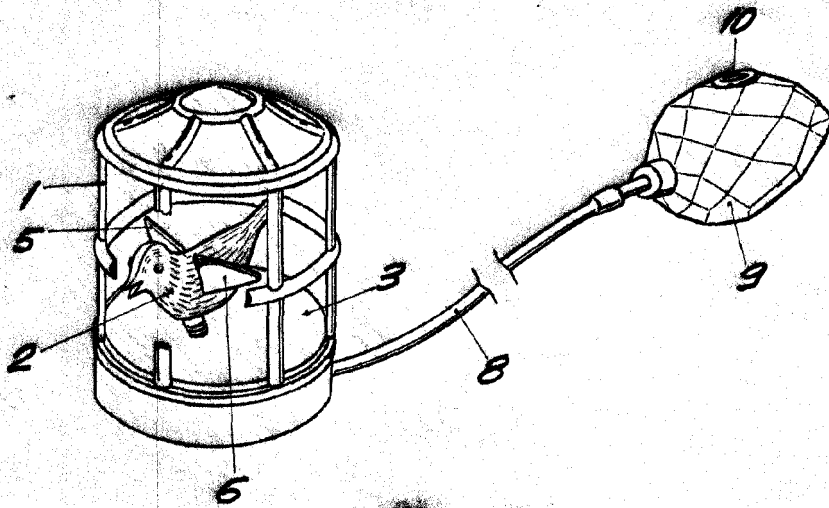

Fig. 2

BARCELONA, 17 NOVIEMBRE DE 1960

L. DURAN  
P.P.

ESCALA VARIABLE