



85202

M O D E L O
D E
U T I L I D A D

por "NUEVO JUGUETE DEPORTIVO", a favor de DON PEDRO PERE PARERA,
de nacionalidad española, domiciliado en Barcelona, Calle de
Vilana nº 10.

= . =

MEMORIA DESCRIPTIVA

El presente modelo de utilidad se refiere a un nuevo
juguete deportivo.

Consiste en un doble balancin, dispuestos longitudinal-
mente, los cuales pueden apoyar conjuntamente en el suelo
o bien uno de ellos solamente en un movimiento de avance
en vaiven cuando sobre del mismo se coloca de pié una persona
que logra este avance con un bamboleo de todo el cuerpo. Para
ello el usuario del juguete debe tener apoyados sus pies en los
dos extremos libres de cada uno de los balancines, dispuestos
uno a continuación de otro, unidos, constituyendo un único
cuerpo longitudinal.

5.

10.



85202

Con el fin de facilitar la explicación, se acompaña a la presente memoria una lámina de dibujos, en la que se ha representado a título de ejemplo un caso de realización.

En el dibujo:

5. la figura única muestra en alzado visto de frente el juguete, el cual es de observar está constituido por una única pieza longitudinal, constituida por dos balancines 1 y 2, los cuales tienen un punto de apoyo 3 y 4 respectivamente, comprendiendo estos balancines un extremo de unión 4, común a ambos y un extremo libre 5 y 6 respectivamente
10. iguales y opuestos, cuyos extremos tienen la suficiente área y una superficie ligeramente rugosa para permitir el perfecto asentamiento de los pies del usuario, el cual se aguante de pié sobre los mismos ligeramente levantado sobre el nivel del suelo, en el que apoyan los puntos 3.
- 15.

De esta forma es posible que el usuario mediante el bamboleo de su cuerpo transmitido a las piernas avance en zig-zag o con un movimiento de vaiven levantando uno de los dos puntos de apoyo y luego el otro en el balanceo de los respectivos balancines que constituyen la pieza.

- 20.
- El modelo dentro de su esencialidad puede ser llevado a la práctica en otras formas de realización que difieran en detalle de la indicada a título de ejemplo el la descripción. Podrá, pues, construirse en cualquier forma y tamaño, con los materiales más adecuados por quedar
25. todo ello comprendido en el espíritu de las reivindicaciones.

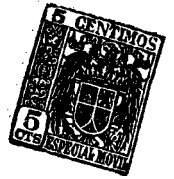

N O T A

85202

Descrito el objeto y utilidad de la invención, lo que se declara como no divulgado ni practicado en España, comprende las siguientes reivindicaciones.

5. 1. Nuevo juguete deportivo, que se caracteriza por estar constituido por dos balancines unidos por uno de sus extremos en forma rígida, de forma que constituyen una sola pieza, presentando su otro extremo libre de suficiente área para el apoyo de los pies del usuario, el cual en un movimiento de bamboleo, logra una marcha en vaiven o zig-zag por el basculado de uno de los dos balancines sobre uno de sus puntos de apoyo, mientras el otro se levanta del suelo, y así sucesivamente en el balanceo de los respectivos balancines que constituyen la pieza monobloque.
- 10.
15. 2. Nuevo juguete deportivo,
Según se describe y reivindica en la presente memoria que consta de tres páginas foliadas y escritas a máquina por una sola cara, acompañadas de una lámina de dibujos.

Barcelona para Madrid, a 31 de diciembre de 1.960.

PEDRO PÉRE PARERA.

JAIME ISERN

20.

p. a.

D. P.

G/pp.

Dn. Pedro Pere Parera

85202

Hoja única

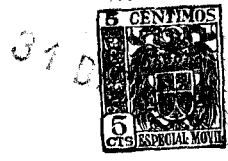

85202

A-B

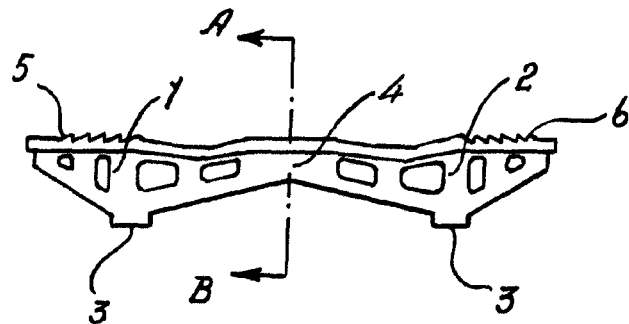

Madrid, 31 Dichre. 1960
p.p. Jaime Isern