

Nº 85 193

85 193

14 E



85 193

MEMORIA DESCRIPTIVA  
de un Modelo de Utilidad a nombre de:  
TALLERES DE ESCORIAZA, S.A., de nacionalidad española, domiciliada en ESCORIAZA (Guipúzcoa); por: "UNA CAJA PARA CERRADURAS, MEJORADA".

-----ooo000ooo-----

Todas las cerraduras de seguridad están fundamentalmente constituidas por una caja en la que se contienen los mecanismos y una tapa que cubre aquélla.

El acoplamiento de la tapa sobre la caja, se verifica  
5 por normal adaptación del primero de los cuerpos mencionados sobre el segundo, pero, como esta adaptación es más bien alojamiento, ya que la tapa suele introducirse parcialmente en la cavidad que la caja determina, en el interior de estas últimas se han de disponer unas piezas auxiliares que, oficiando de topes,  
10 regulan la penetración o encaje de las tapas, impidiendo que

14 E

85193



éstas se introduzcan con exceso y puedan presionar lesivamente el complejo mecánico que determina la funcionalidad de la cerradura.

La disposición de estos aditamentos o piezas-tope en el interior de las cajas, aumenta la mano de obra y exige un gasto mayor de materiales, ya que las mencionadas piezas auxiliares suelen consistir en unos vástagos, pilotes, arandelas o asientos trabajados independientemente y montados con posterioridad en el interior de las cajas, donde se establecen de la forma más conveniente para cumplir su función, solidarizándose a las paredes de las susodichas cajas.

El presente modelo de utilidad, está referido a una caja para cerraduras de características perfeccionadas, en la cual los topes o puntos de apoyo para la tapa están realizados sobre su propia estructura, sin necesidad de elementos adicionales.

Esencialmente, la caja objeto de este registro está constituida por un cuerpo rectangular a modo de cajetín y de estructura similar a todas las cajas para cerraduras ya conocidas, sobre cuyas paredes laterales, y junto a los cantos o bordes de las mismas, se realizan por cualquier medio mecánico unas estrías perpendiculares al fondo de la caja que, al verificarse sin arranque de viruta, dan lugar a la formación de sendas muescas o comidos de la estructura fundamental que rematan inferiormente en unos pequeños nudos o pestañas determinantes de los puntos de apoyo o topes propiamente dichos.



85193

En estos nudos o topes, realizados como se ha visto en el propio material de la caja, sin necesidad de aditamentos o piezas añadidas y mediante una muy sencilla operación mecánica, apoyará y descansará la tapa, privada de introducirse sino en la justa medida en que debe hacerlo para cubrir el mecanismo.

En el adjunto gráfico, y en su figura única, se aprecia un ejemplo de realización práctica, no limitativo y representado únicamente a fines ilustrativos, pudiéndose apreciar con suma claridad las estrías realizadas en el borde de sus paredes laterales con las excrecencias formadas en sus terminales inferiores por la viruta no arrancada al practicar las estrías que constituyen los topes o puntos de apoyo para la tapa.

Lo dicho es fiel reflejo de la invención. Debe considerarse en el sentido más amplio, nunca con criterio restrictivo, y son indiferentes las circunstancias de formas, colores, proporciones y materiales empleados, siempre y cuando no alteren ni modifiquen la sustancialidad que define al modelo.

-REIVINDICACIONES-

1.- Una caja para cerraduras, mejorada, que se caracteriza por hallarse constituida por un cuerpo rectangular a modo de cajetín sobre cuyas paredes laterales, y precisamente junto a los cantos o bordes de las mismas, se verifican por medio mecánico unas estrías perpendiculares al fondo de la caja que,



85193

60 realizadas sin arranque de viruta y en la propia materia de la estructura, determinan sendas muescas o comidos en la caja que rematan por su parte inferior, en unas excrecencias o nudos que forman a manera de topes o puntos de apoyo para la tapa que ha de cubrir el mecanismo que se contenga en la repetida caja o estructura fundamental.

65 2.- UNA CAJA PARA CERRADURAS, MEJORADA:

Tal como se describe y reivindica en la presente Memoria Descriptiva, que consta de cuatro hojas escritas a máquina por una sola cara y de sus correspondientes dibujos.

Madrid, 14 ENE. 1961

*Caro Juando*

14



85193

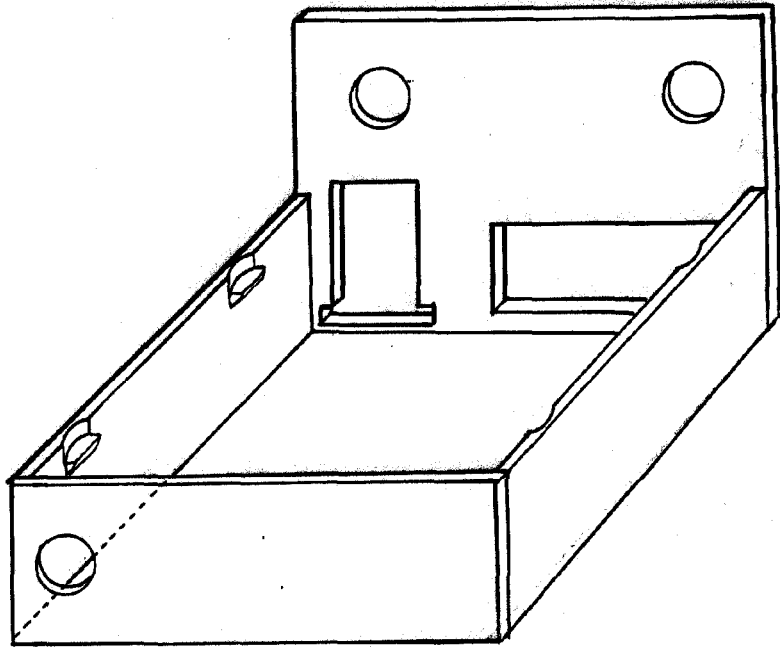

FIG. 1

MADRID 14 ENE. 1961

*Carby Guando*