



85188

MEMORIA DESCRIPTIVA

que se acompaña a

la solicitud de un

MODELO DE UTILIDAD por veinte años en ESPAÑA, a favor de D.
JORGE QUEROL FAUS, de nacionalidad española, residente en
Valencia, calle de Calvo Sotelo, 10

por

" CUNA DE MIBRE DESMONTABLE "

85188



5 La invención a que se refiere la presente Memoria constituye una novedad industrial con características ventajosas que la hacen merecedora del privilegio de explotación exclusiva que por ella se solicita, de acuerdo con las prescripciones del Estatuto vigente sobre Propiedad Industrial de 26 de julio de 1.929, texto refundido, publicado el 30 de abril de 1.930.

10 Tal como se indica en su enunciado, la protección del Modelo de Utilidad que nos ocupa, ha de recaer sobre una cuna de mimbres desmontable.

15 La cuna de mimbres desmontable, de cuya descripción nos ocupamos, presenta la novedad estar constituida por dos partes separables, las cuales se pueden acoplar por superposición. Una de estas partes es el pié o base y la otra la cuna propiamente dicha.

La pieza que forma el pié, está formada por una plataforma de cuya superficie inferior parten cuatro brazos divergentes situados en los extremos de dicha plataforma.

20 La cuna propiamente dicha esta constituida por un cesto en forma de jaula cuya base es menor en extensión a su boca y lo mismo una que otra están bordeadas por un bordón.

El bordón correspondiente a la base, es el que sirve de acoplamiento de la cuna, en la plataforma de la pieza que constituye la base.

25 De un juego de patas de la plataforma, sale hacia atrás y hacia arriba un mastil donde se acopla otro, que sirve para sustentar al cielo de cama o mosquitero y que como se ha dicho puede desmontarse.

30 De una realización práctica de la idea, han sido tomados los dibujos que componen la hoja única que acompañamos y que



85188

propuestos como ejemplo no limitativo, ayudaran a la descripción.

La figura primera nos presenta una vista en perspectiva del pié de la cuna.

35

La figura segunda muestra tambien en perspectiva, la cuna propiamente dicha.

La figura tercera es otra perspectiva de la cuna, una vez montada.

40

En el ejemplo gráfico a que nos referimos, se han numerado los elementos y detalles mas característicos, de acuerdo con un orden que simplifique la descripción.

1.- plataforma de la pieza que constituye el pié de la cuna.

2.- patas que constituyen el apoyo real del conjunto.

45

3.- parte inferior del mastil.

4.- pieza superior del mastil acoplable a la parte inferior - 3 -, y susceptible de ser portador del mosquito.

5.- Cuna propiamente dicha.

50

6.- Embarrado en forma de jaula.

7.- Bordon o barra superior, que constituye la boca de la cuna y permite fijarse a los asideros.

8.- Asideros fijos a la barra - 7 -.

55

9.- Bordón o barra inferior que sirve de acoplamiento a la cuna sobre la plataforma del pié.

Asi pues, la cuna de mimbre desmontable que nos ocupa, se monta por simple superposicion del cesto que constituye la cuna propiamente dicha, sobre la plataforma que forma el pié y se desmonta por la operacion inversa.

60

De la descripción hecha se desprende que la cuna de



85188

mimbre desmontable, tiene la ventaja de que merced a su constitución, es de manejo sencillísimo y de una elegancia de líneas perfecta.

65

Hecha la descripción precedente es necesario añadir que los detalles de realización de la idea expuesta pueden variar sin que por ello cambie la esencia de la invención, que es lo que se desprende de los párrafos que anteceden y lo que se reivindica en la siguiente

NOTA

70

En resumen: El Modelo de Utilidad que se solicita ha de recaer sobre las reivindicaciones siguientes:

75

1ª.- CUNA DE MIMBRE DESMONTABLE, caracterizada por el hecho de comprender dos partes separables y susceptibles de ser acopladas por superposición, siendo una de ellas un pié o base formada por una plataforma de la que salen cuatro brazos divergentes, dos a cada extremo de la plataforma, y dirigidos hacia abajo, mientras que la otra pieza es un cesto formado por un embarrado en forma de jaula, de base menor que su parte superior que es abierta, bordeadas ambas (base y parte superior) de un bordón o barra, constituyendo la que circunda a la base acoplamiento para la plataforma del pié.

80

85

2ª.- Se reivindica por último, como objeto sobre el que ha de recaer el Modelo de Utilidad que ahora se solicita "CUNA DE MIMBRE DESMONTABLE".

Todo tal y como queda descrito y reivindicado en la presente Memoria que consta de cuatro hojas escritas a máquina por una sola cara y dibujos que se acompañan.

90

Madrid, 13 de enero de 1.961

ALFONSO UNGRIA



85188



Figura 1ª



Figura 2ª

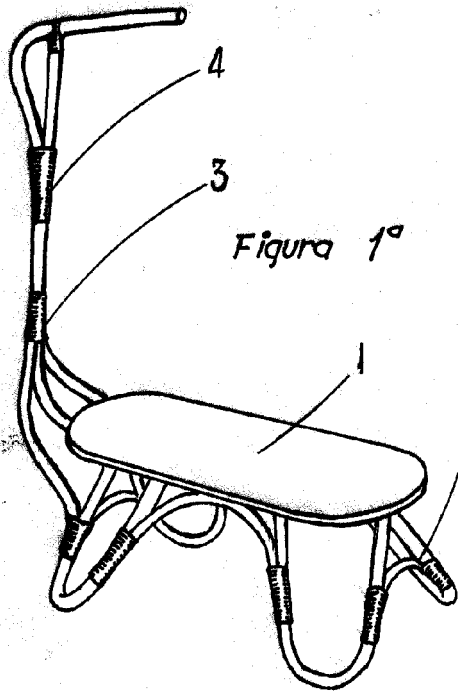

Figura 3ª

ESCALA VARIABLE

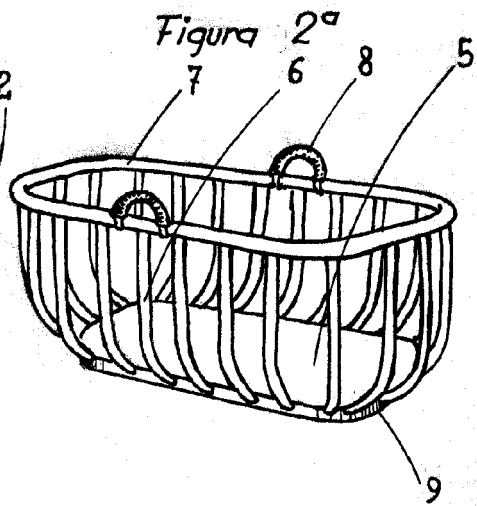
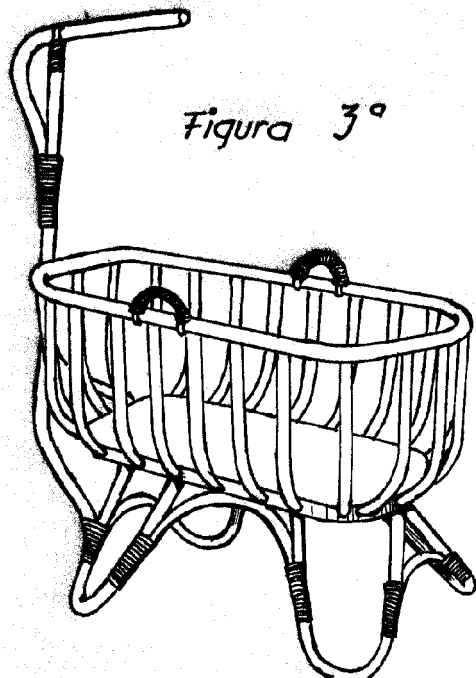
MADRID, 13 DE Enero DE 1961
ALFONSO UNGRÍA

Jorge Querol Faus