



854391

MODELO DE UTILIDAD

por "Mueble-mesa con pantalla acústica"

a favor de Don José Casado Giménez, de nacionalidad española, domiciliado en Barcelona, calle de Berlín, nº 66.

=====

5

MEMORIA DESCRIPTIVA

10

Los aparatos de televisión acostumbran a llevar los altavoces en sus partes laterales lo cual, que ya de por sí dificulta una perfecta percepción sonora, es serio inconveniente cuando por falta de espacio precisa emplazarlo en lugares estrechos quedando el altavoz muy cercano a la pared pues entonces se producen reflexiones e interferencias entre las ondas sonoras en perjuicio de la nitidez del sonido.



8.09

También es deseable muchas veces, aumentar la potencia o/y mejorar la calidad tonal ya sea del propio televisor ya sea de un aparato de radio, tocadiscos o amplificador cualquiera.

5 Se refiere el presente modelo de utilidad a un mueble-mesa que siendo apto para sostener a un televisor, o a un aparato de radio o similar cualquiera, lleva incorporados uno o más altavoces de características apropiadas para los efectos perseguidos.

10 En la hoja de dibujos que acompaña a la presente memoria, aparece representado a modo de ejemplo no limitativo en lo que respecta a forma y detalles ornamentales, un mueble-mesa según el modelo que nos ocupa, mostrándose Fig. 1, de frente; y Fig. 2, en perspectiva, sosteniendo a un televisor.

15 Particulariza el modelo de referencia, un mueble 1 de forma y utilidad cualquiera que cumpliendo además de la suya propia la función de mesa apta para sostener a un aparato de televisión 2 o de radio u otro similar, lleva incorporados formando unidad con el, precisamente en su parte frontal 3, uno o más altavoces de características apropiadas para los efectos perseguidos, los cuales, mediante conexiones según técnica, pueden funcionar en sustitución del propio o propios del aparato cuya calidad tonal se desea mejorar o/y amplificar.

20

25 En la ejecución práctica del modelo según queda descrito, podrán ser cualquiera la clase de mueble utilizado mientras cumpla además la función de mesa o soporte y todos cuantos otros detalles no afecten modificándola o cambiándola a su esencialidad.



N O T A

88169

Se reivindica como objeto del presente modelo de utilidad:

1º.- Mueble-mesa con pantalla acústica caracterizado por el hecho de constituirle un mueble de forma y utilidad cualquiera que cumpliendo, además de la suya propia, la función de mesa apta para sostener a un aparato de television o de radio o similar cualquiera, lleva incorporados precisamente en su parte frontal formando unidad con él, uno o mas altavoces de características apropiadas para los efectos perseguidos, los cuales mediante conexiones según técnica, pueden funcionar en sustitución del propio o propios del aparato cuya calidad tonal se quiere mejorar o/y amplificar.

2º.- MUEBLE-MESA CON PANTALLA ACUSTICA.

Y todo cuanto afecte a la esencialidad de lo mostrado en el adjunto dibujo y descrito en la presente memoria que consta de tres hojas foliadas y mecanografiadas por una sola cara.

Barcelona, 5 de Enero de 1.961

Don José CASADO GIMENEZ

p/a.

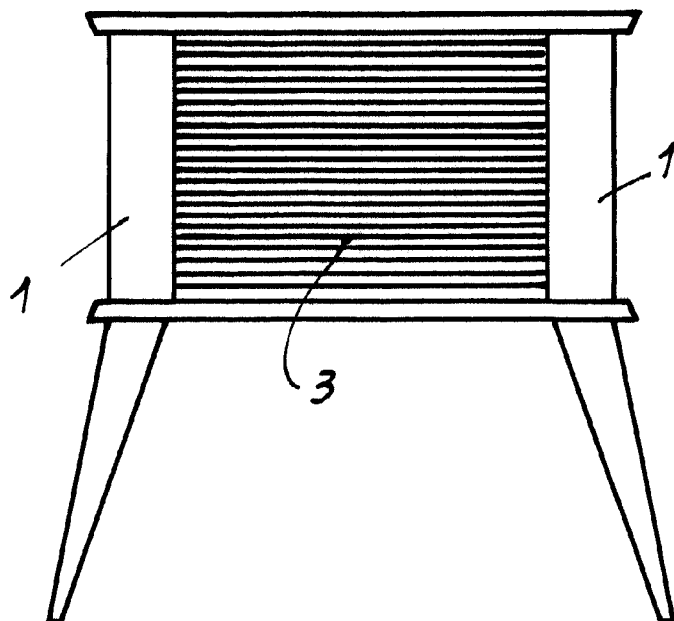

FIG. 1

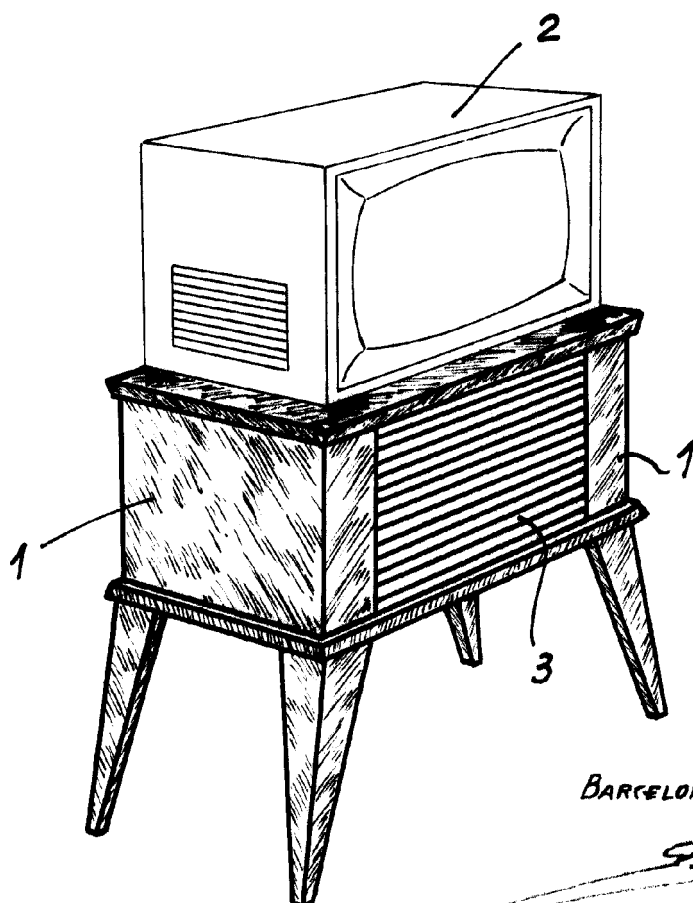

FIG. 2

BARCELONA, 7 DE ENERO DE 1961.

ESCALA VARIABLE