



85143

MODELO
DE
UTILIDAD

a favor de Don Juan SAS CONTIJOCH, de nacionalidad española, residente en Barcelona, calle Aragón, 268, bajos, por "PIEZA TUBULAR PARA LA FORMACION DE CONDUCCIONES".

- . -

MEMORIA DESCRIPTIVA

La presente invención se refiere a una pieza tubular para la formación de conducciones, cuya estructura queda reforzada exteriormente y aislada, a la par que presenta medios de sustentación sobre una superficie plana.

5.

En la construcción de tuberías subterráneas se ha tropezado siempre con serias dificultades, que atañen a la protección de la misma, por cuanto deben soportar, muchas veces, grandes presiones externas. La solidez de estas conducciones debe ser absoluta, ya que

10.

85143 29



cualquier avería, o rotura, causa, generalmente, graves trastornos debido a la dificultad que encierra su reparación y a las consecuencias que pueda acarrear una interrupción en el circuito de que forma parte la tubería.

5.

Para dar una absoluta seguridad a las conducciones de este tipo, se ha ideado la pieza objeto de la invención, que está constituida por un cuerpo hueco, cuya sección transversal está formada por dos contornos

10.

inscritos, de los cuales, el exterior, es poligonal, y su cara inferior constituye una base de apoyo de la pieza, sobre una superficie plana, cuyos dos contornos presentan puntos de contacto, alternados con zonas huecas, de las que las adyacentes a la base de apoyo están

15.

dotadas de una serie de nervios, sensiblemente radiales a modo de tornapuntas, que unen a ambos contornos, y entre los que quedan formados unas celdillas.

20.

En las aristas externas del contorno poligonal, se prevén sendas ranuras longitudinales, destinadas a alojar a estructuras de refuerzo, que además sirven para unir varias piezas longitudinalmente con enlace rígido e indeformable, mientras que en los espacios huecos internos, opuestos a la base de apoyo de la

25.

pieza, se prevén una pluralidad de tabiques de refuerzo, que unen a ambos contornos y dan lugar a la formación de una serie de celdillas.

Para la mejor comprensión de cuanto queda descrito en la presente memoria, se acompaña un dibujo

290



en el que, tan sólo a título de ejemplo, se representa un caso práctico de realización del objeto de la invención.

5. En dicho dibujo, la figura 1 es una vista en sección transversal de una pieza; y la figura 2 corresponde a una vista en perspectiva de un tramo de conducción formado por el acoplamiento de dos piezas.

10. La pieza descrita está constituida en el aludido dibujo por una estructura de hormigón, cerámica o similar cuya sección está formada por dos contornos inscritos uno externo y cuadrangular -1-, y otro interno y circular -2-. La cara inferior -3- del contorno cuadrangular -1-, constituye la base de apoyo de la pieza, lo cual facilita extraordinariamente su estabilidad.

15. Dichos contornos -1- y -2- presentan cuatro puntos de unión -4-, opuestos diametralmente, dos a dos que alternan con espacios huecos -5-. En los espacios adyacentes a la base -3- se han previsto una serie de tabiques -6-, de sección a modo de nervio sensiblemente radiales, que constituyen unos tornapuntas de refuerzo para la perfecta sustentación del contorno circular

20. -2-. Entre dichos tabiques quedan formadas unas celdas o espacios para dar ligereza a la estructura sin menoscabar su resistencia. En los espacios huecos -5- opuestos a la base -3-, existen asimismo unos tabiques -7-, que constituyen el refuerzo superior de la estructura interna de la pieza, entre cuyos tabiques quedan definidos asimismo, celdillas y que además refuerzan la

25.



85443 290

estructura para soportar presiones externas.

- En las aristas externas del contorno cuadrangular -1-, adyacentes a la base -3-, se prevén sendas ranuras -8- longitudinales, de sección angular, destinadas a alojamiento de sendas varillas -9- de refuerzo que corren a lo largo de la conducción. Asimismo en las aristas superiores se prevén otras ranuras -10-, de sección en ángulo recto, que alojan a otras varillas -11-, con la misma finalidad que las descritas.
- 5.
10. De todo lo descrito y por la observación del dibujo, se deducen las diversas ventajas y cualidades de la pieza en cuestión, siendo las más importantes: perfecta estabilidad sobre superficies planas, lo cual facilita el montaje de la conducción, a base de acoplamiento de una pluralidad de piezas iguales a la descrita. La previsión de nervios -6- y -7- confiere resistencia a la estructura, repartiendo y absorbiendo la presión que soporta la pieza en el caso de ser una conducción subterránea, si bien, gracias a los espacios libres o celdillas, la pieza es ligera y manejable. Finalmente las varillas -9- y -11- aseguran la rigidez y homogeneidad de toda la conducción y especialmente facilitan la previa unión de varias piezas.
- 15.
- 20.
25. Serán independientes del objeto de la invención, los materiales empleados en la construcción de los distintos elementos que la integran, formas y dimensiones de los mismos, y cuantos detalles accesorios puedan presentarse, siempre y cuando no afecten

290



a su esencialidad.

85 143

N O T A

Se reivindica como objeto del presente modelo de utilidad:

5. 1. Pieza tubular para la formación de conducciones, que está constituida esencialmente por un cuerpo hueco, cuya sección está formada por dos estructuras inscritas, de las cuales la exterior es poligonal y su cara inferior plana constituye un asiento para el apoyo de la pieza sobre una superficie plana, cuyos dos contornos presentan puntos de contacto, alternados con zonas huecas, delimitadas por una serie de nervios en disposición sensiblemente radial, a modo de tornapuntas, que unen a ambos contornos y refuerzan a la estructura general.
10. 2. Pieza tubular para la formación de conducciones, según la reivindicación 1, caracterizada por el hecho de que en las aristas externas del contorno poligonal se prevén sendas ranuras longitudinales para alojamiento de estructuras de refuerzo y de unión y
15. enlace longitudinal entre varias piezas iguales para
20. la propia constitución de piezas tubulares de mayor longitud.
3. Pieza tubular para la formación de condu-



ciones.

85143

La presente memoria descriptiva consta de seis
hojas foliadas, escritas a máquina por una sola cara.

Barcelona, a 29 de diciembre de 1960.

Juan SAS CONTIJOCH

p.a.

A large, stylized handwritten signature in black ink is written over the printed name 'Juan SAS CONTIJOCH' and extends to the left towards the 'p.a.' text.

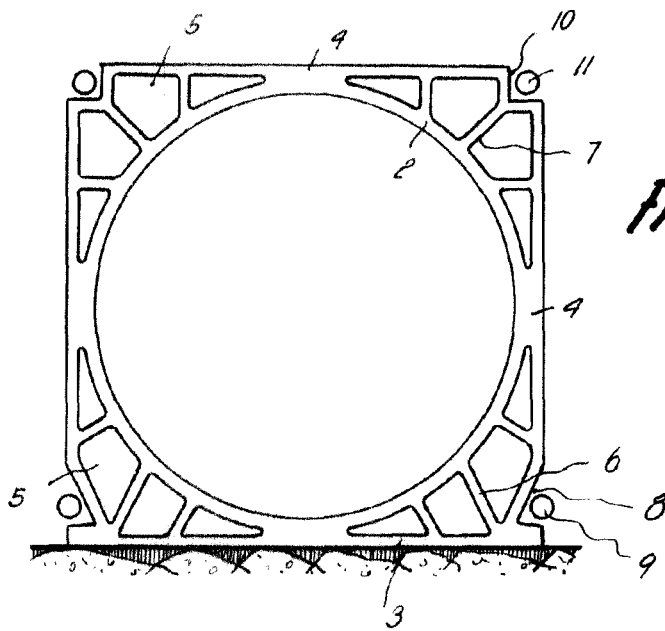
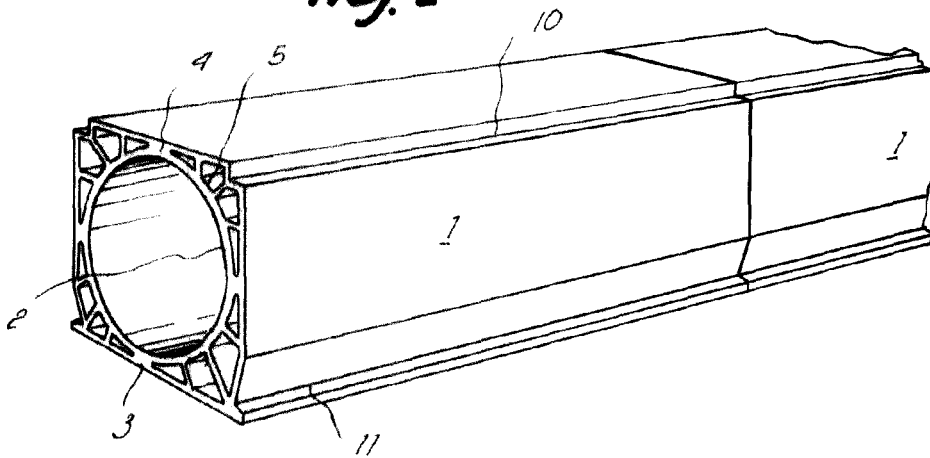

Fig. 1

Fig. 2



Barcelona, 29 Diciembre 1960

Juan Gas Contijoch

f.a.

7630