

№85116

85116



Memoria Descriptiva

Correspondiente a un MODELO DE UTILIDAD que por un periodo de veinte años, para toda España se solicita a favor de D. Francisco MUZAS TUDANCA, de nacionalidad española, con residencia en San Sebastian (Guipuzcoa) calle de Prim, nº 32, para

" UN RASPA-SIERRAS "

El presente Modelo de Utilidad, tiene por objeto la protección en España de un dispositivo raspa-sierras, herramienta ésta de gran utilidad y características totalmente nuevas en nuestra Nación, por lo que su objeto reúne ampliamente los requisitos previstos en el artículo 171 del vigente Estatuto en materia de Propiedad Industrial.

Para una mayor claridad en el objeto del presente Modelo de Utilidad, haremos la descripción del mismo, con referencia al plano que unido a la Memoria Descriptiva se acompaña.

Este raspa-sierras, está constituido por un número variable de sierras, dentadas por ambos lados, a las cuales se les ha dota-



85116



45 conjunto de sierras, dentadas por ambos lados, a las cuales se las ha previsto un ondulado especial, y cuyas sierras, se unen formando un solo bloque, por medio de una serie de remaches equidistantes, y el bloque así constituido, por su extremo libre del dentado y completamente recto, se acopla a un mango para su manejo.

Segunda: UN RASPA-SIERRAS.-

---

Tal y como queda descrito en la presente memoria que consta de tres hojas mecanografiadas, escritas por una sola cara y del plano que unido a la misma se acompaña.

Madrid a 3 de Enero de 1.961

JUAN DEL VALLE  
P.P.

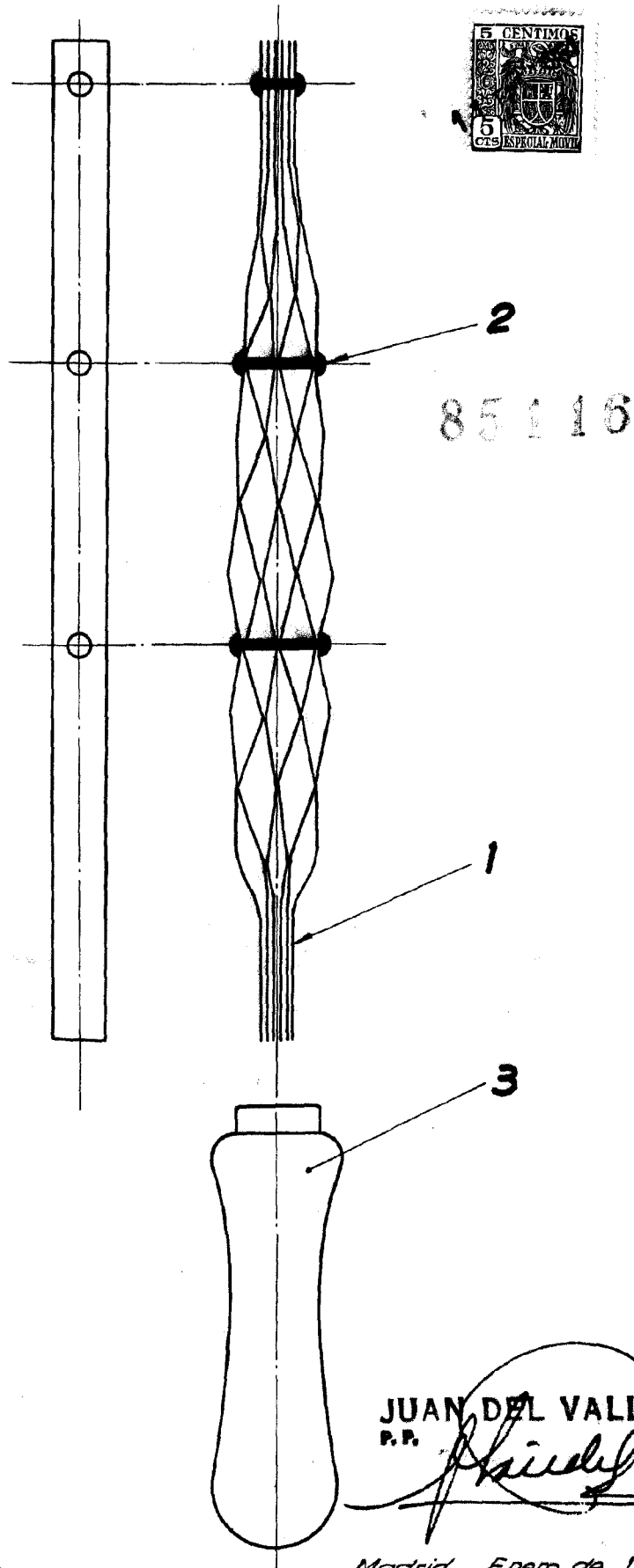

Escala variable

Madrid, Enero de 1961