

№ 85 106



85 106

MEMORIA DESCRIPTIVA

DE UNA PATENTE DE MODELO DE UTILIDAD POR VEINTE AÑOS EN ESPAÑA A FAVOR DE DON GREGORIO BALDUS ABASCAL, DE NACIONALIDAD ESPAÑOLA, RESIDENTE EN BILBAO, Irala 2.

sobre:

MATRICULA PARA VEHICULOS AUTOMOVILES, PERFECCIONADA.



85106

5.- Con la presente solicitud se trata de proteger una matrícula para vehículos automóviles, perfeccionada, con la cual y dadas sus características especiales de confección se consiguen grandes ventajas, ventajas éstas que se irán desprendiendo a lo largo de la presente descripción.

10.- Hemos de citar muy particularmente la confección inmediata de una matrícula determinada, no siendo preciso molde, ni medio de estampado ni operación mecánica que por su función u operaciones no sea posible el entregar la matrícula al propietario del coche en el momento, lo que indudablemente representa una gran ventaja.

15.- La matrícula objeto de la invención es construida sobre una superficie lisa, en la cual se disponen los números y letras necesarios, ya prefabricados de antemano y en serie, sujetos por medio de remachado, otorgando a la matrícula un ligero relieve dada la superposición de chapa de los números y letras.

20.- Para mejor comprensión de la descripción que sigue, se adjuntan dibujos a los cuales se hará constante referencia a lo largo de la misma, siempre a título de ejemplo no limitativo.

La Fig. 1ª., es un corte en sección de una matrícula donde se aprecia la disposición de los números y letras sobre el tablero de la matrícula.

25.- La Fig. 2ª., es un detalle o fragmento de matrícula vista superiormente donde se aprecia igualmente la sujeción de los signos al tablero de la matrícula.

30.- Consiste la presente invención en una matrícula para vehículos automóviles, perfeccionada, caracterizada porque sobre la superficie de fondo (1) se procede a la colocación de los números y letras (2) en forma sobrepuesta, los cuales son fijados en virtud de que los números y letras van dotados



85106

de unos remaches (3), tantos como sean necesarios, los cuales una vez se introducen por los orificios (4) practicados al efecto en la superficie (1) son remachados por el reverso quedando así formado el conjunto distintivo por adición de números sobre la chapa y sujeción por remachado.

5.-

Si bien la forma de ejecución aquí descrita constituye aplicación preferente de la presente invención, podrán introducirse modificaciones de forma y de detalle sin que por ello se altere la esencialidad de la misma, la cual se reivindica en la siguiente

10.-

NOTA

En resumen, la presente solicitud recaerá sobre las siguientes reivindicaciones.

15.-

1ª.- Matrícula para vehículos automóviles, perfeccionada, caracterizada porque sobre la superficie de fondo se procede a la colocación de los números y letras sobrepuestos, los cuales quedan fijados en virtud de que ellos son dotados de elementos de remache en cantidad suficiente para asegurar su sujeción y evitar su levantamiento.

20.-

2ª.- Matrícula, según la reivindicación anterior caracterizadas porque la superficie de fondo es perforada con tantos orificios como remaches contengan los signos en pura coincidencia, con el fin de permitir su introducción y una vez así verificar el remachado por el reverso de la citada superficie quedando así formado un conjunto de matrícula por sobreposición de los números y sujeción por remachado.

25.-

3ª.- MATRICULA PARA VEHICULOS AUTOMOVILES PERFECCIONADA.

30.-

Según se describe en la presente memoria que consta de tres hojas escritas a máquina por una sola cara y dibujos.

Madrid a 10 ENE 1961



FIG.1

85 106

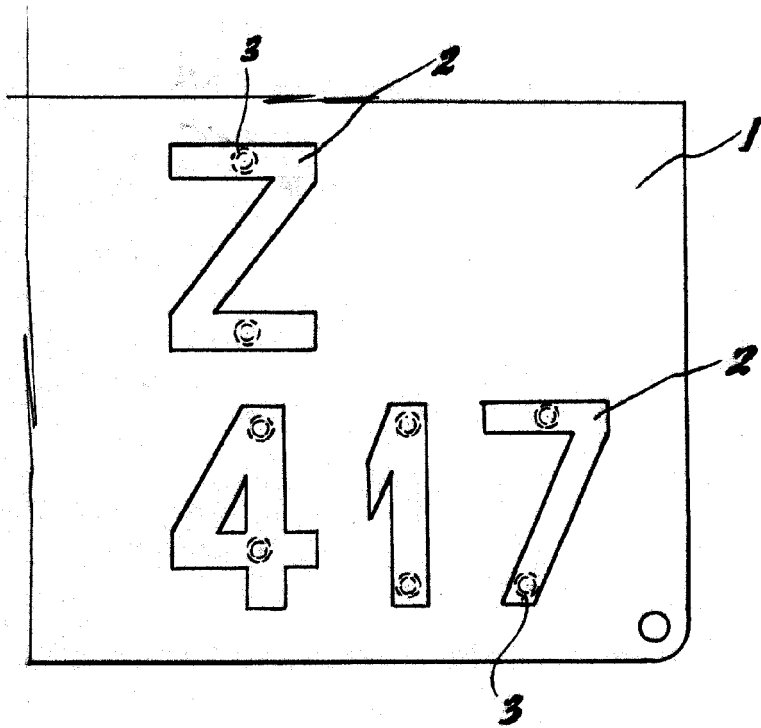
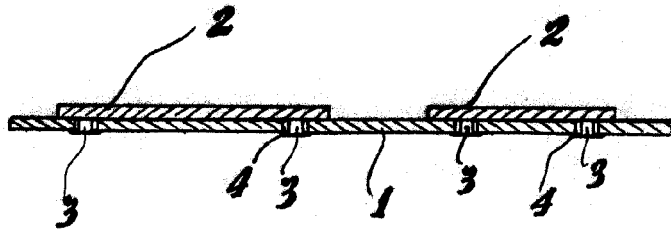

FIG.2

ESCALA VARIABLE
Madrid, de 10 ENE 1961 de 19.....