



85097

M O D E L O
D E
U T I L I D A D

por "CAJA PLEGABLE PERFECCIONADA", a favor de GRAFICAS FRAN-
CINO-TREPAT, S.A., domiciliada en Tarrasa (Barcelona) Puerta
Nueva, nº 5.

==

MEMORIA DESCRIPTIVA

El presente modelo de utilidad se refiere a una caja plegable perfeccionada.

Consiste en una sola lámina en desarrollo, la cual presenta a ambos lados unas prolongaciones en triángulo y una solapa en forma de L, operativamente dispuestas para que las piezas en triángulo constituyan los laterales de la caja y las solapas en L un marco de una de las caras, quedando operativamente dispuesta para arrollar sobre ella una doble solapa inferior prolongación del fondo de la caja, cuya doble solapa en su zona de doblado presenta hendeduras para el paso de unos extre-

5.

10.



85097 9 EN 6

5. mos doblados de la pieza en L que constituye los elementos de fijación. Por la parte superior de la lámina queda este conjunto asegurado por una prolongación superior que constituye por doblado la parte superior del marco de una de las caras, con orificios para el paso de la mano, como asa de la caja, y presentando esta prolongación superior en sus lados unas prolongaciones laterales debidamente dobladas para ceñir los laterales por la parte superior y anclarse en su extremo sobre la lámina al pasar por unas hendiduras existentes al efecto en la misma. De esta forma una de las caras queda constituyendo un marco, que puede ser recubierto por una lámina transparente.

10.

15. Con el fin de facilitar la explicación, se acompaña a la presente memoria dos láminas de dibujos en la que se ha representado un caso de realización, que se cita a título de ejemplo.

En el dibujo:

La figura 1, muestra la lámina en desarrollo.

20. La figura 2, muestra la caja en una de las fases de montaje.

La figura 3, muestra en perspectiva la caja en el momento de cerrarse.

La figura 4, muestra en perspectiva la caja por su cara posterior.

25. Haciendo referencia a las figuras, es de observar una lámina 1, la cual comprende unas prolongaciones laterales triangulares 2, que constituyen al doblarse los laterales, y estos presentan unas solapas 3 en forma de L, los cuales son doblados hacia adelante para constituir los laterales de un marco de la cara anterior, doblándose sobre de ellos la doble

30.



85097

solapa 4-5 del fondo 6, cuyas aletas extremas 7 quedan dis-
puestas contra los laterales 2 por su parte interior,

Las solapas 4-5 tienen en su borde de doblado unas
hendiduras 8, para el paso del extremo 9 de la pieza 3 que
efectúan la retención de las distintas partes montadas.

La lámina 1, por su parte superior, presenta una
prolongación 10, que se dobla sobre la lámina, presentando
ambas partes un trepado 11 para servir de asidero, y consti-
tuyendo esta prolongación 10 mediante unas aletas laterales
12-13 los elementos de ceñido de los laterales 2, siendo
el extremo de 13 en forma de pico fijado en unas hendiduras
14 de la lámina.

Las partes 3-4-10 constituyen un marco dentro del cual
se coloca como cara una lámina preferentemente transparente
para observar los productos que la caja encierra.

El modelo dentro de su esencialidad, puede ser llevado
a la práctica en otras formas de realización, que difieran
en detalle de la indicada a título de ejemplo en la descrip-
ción. Podrá, pues, construirse en cualquier forma y tamaño,
con los materiales más adecuados por quedar todo ello compren-
dido en el espíritu de las reivindicaciones.

= . =

N O T A

Descrito el objeto y utilidad de la invención, lo
que se declara como no divulgado ni practicado en España, com-
prende las siguientes reivindicaciones:

1. Caja plegable perfeccionada, que se caracteriza

85097 9 ENE



5.

esencialmente por comprender en su desar_rollo una lámina con unas prolongaciones en sus bordes que debidamente dobladas constituyen una caja triangular, con una de sus caras en forma de marco, donde es acoplada una lámina transparente para observar los productos alojados en la caja, la cual en su extremo superior o vértice presenta un trepado en forma adecuada para constituir el elemento de asido de la misma.

2. Caja plegable perfeccionada.

10.

Según se describe y reivindica en la presente memoria descriptiva que consta de cuatro hojas foliadas y escritas a máquina por una sola cara, acompañadas de dos láminas de dibujos. Madrid, a 9 ENE. 1961

GRAFICAS FRANCINO-TREPAT, S.A.

P.a.

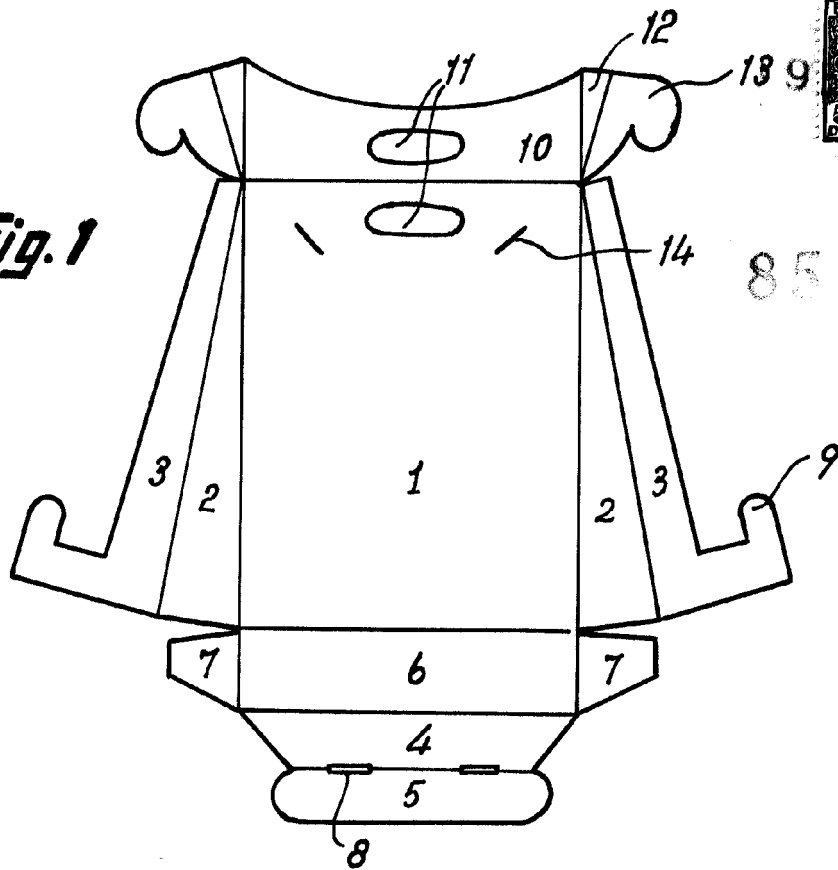
JAI ME IBERN MIRALLES

P.P.

JG/vf.

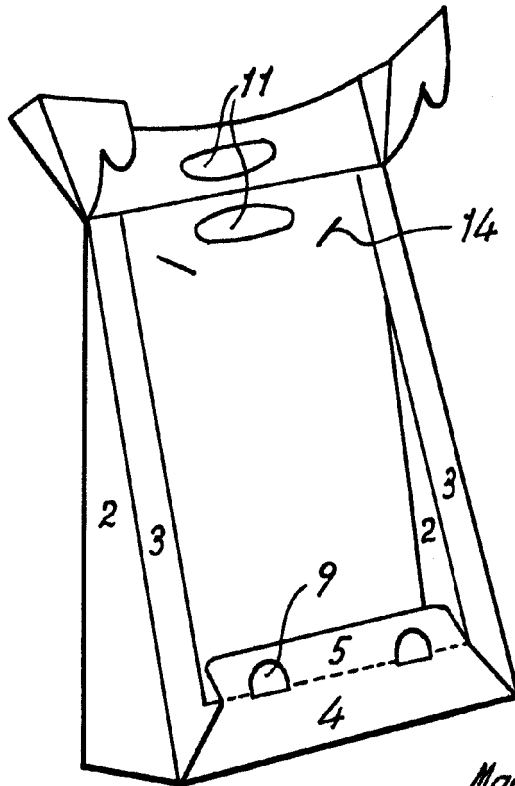


Fig. 1



85097

Fig. 2



Madrid, 9 ENE. 1961
pp. Jaime Isern



9 B 6

85097

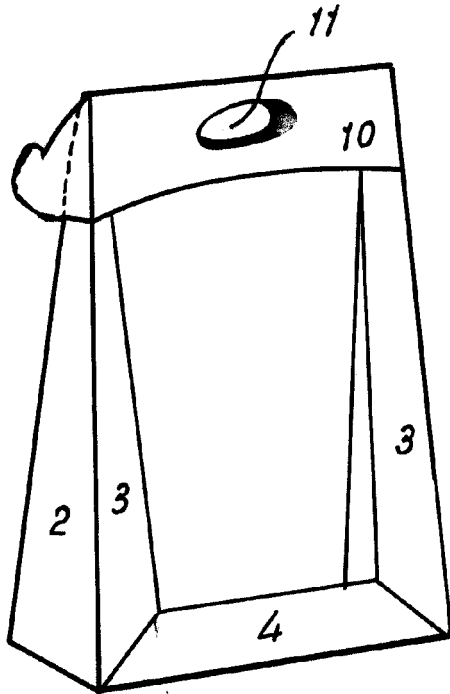


Fig. 3

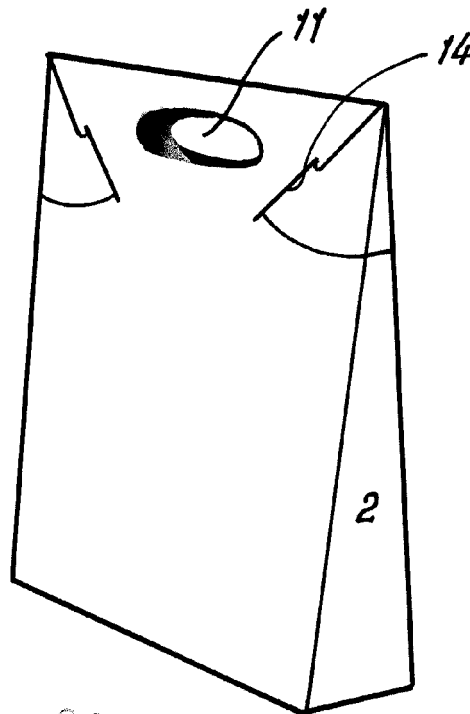


Fig 4

Madrid, 9 DE 1961
Jaime Isern

pp.

7007