



Nº 85093

85093

# MEMORIA DESCRIPTIVA

que se acompaña a la solicitud de un

..... MODELO de UTILIDAD .....

por Veinte años en España, por "TERMOBATIDORA CON DOS

BOCAS DE DESCARGA DE MASA" .....

a favor de

Don AGUSTIN-JOSE GARZON TRULA .....

domiciliado en DAIMIEL (Ciudad Real) .....

--- MS ---

1 85093 9 ENE



5.- La invención a que se refiere la presente memoria, constituye una novedad industrial con características y ventajas que la hacen merecedora del privilegio de explotación exclusiva que por ella se solicita, de acuerdo con las prescripciones del vigente Estatuto sobre Propiedad Industrial, de 26 de Julio de 1929, texto refundido, publicado el 30 de Abril de 1930.

10.- El Modelo de Utilidad a que se contrae la presente Memoria, trata como su enunciado indica de una termobatidora con dos bocas de descarga de masa molida y batida a temperatura conveniente, que ha sido especialmente concebida para conseguir que la masa de aceituna molida y batida a temperatura conveniente tenga dos salidas de la batidora a sendas piletas o maseros situados cada uno de ellos en la proximidad del cargo a efectuar.

15.- La descripción se efectúa con ayuda del dibujo adjunto a base del cual se expone la estructura de la termobatidora, al propio tiempo que su funcionamiento.

20.- En dicho dibujo se detalla la distribución de una almazara normal con termobatidora realizada según el invento, en la cual (d) son las dos bocas de descarga de la termobatidora y (e) son los dos maseros o piletas de recogida de la masa de aceituna, desde donde se coge dicha masa para hacer el cargo a los platos vagonetas (b) para su traslado a las prensas (a).

25.- La invención consiste esencialmente en disponer en la misma construcción de la boca y válvula de descarga de la masa que existen en las batidoras normales, dos bocas de salida acopladas en posición, longitud y curvatura, de tal forma que en relación con los rulos, motores, boca de carga y demás elementos de la instalación, los dos maseros queden enfrente de las posiciones de carga de los platos vagonetas.

30.- En virtud de esta especial disposición, la masa es des-

85093



5.- cargada en la proximidad del plato vagoneta que está cargándose; de tal forma que los operarios pueden colocarse en la forma más favorable para ir cargando los capachos pues pueden elegir la mano que más les convenga; siendo factible reducir la anchura de la nave de la almazara porque quedan los maseros más unidos a los rulos.

10.- Hecha la descripción precedente hemos de añadir que los detalles de realización de la idea expuesta, pueden variar, sin que por ello cambie la esencia de la invención que es la que se desprende de los párrafos que anteceden y la que se reivindica en la siguiente

NOTA

En resumen: El Modelo de Utilidad que se solicita, recaerá sobre las reivindicaciones que siguen:

15.- 1ª.- TERMOBATIDORA CON DOS BOCAS DE DESCARGA DE MASA, caracterizada porque tiene en la misma construcción de la boca y válvula de descarga de la masa, dos bocas de salida acopladas en posición, longitud y curvatura, de tal forma que en relación con los rulos, motores, boca de descarga y demás elementos de la instalación, los dos maseros queden enfrente de las posiciones de carga de los platos vagonetas a los fines de que la masa sea descargada en la proximidad del plato vagoneta que se está cargando, lo que permite a los operarios colocarse en la forma más favorable para ir efectuando la carga, ya que en virtud de esta especial disposición es posible elegir la mano que más convenga, al propio tiempo que puede reducirse la anchura de la nave de la almazara ya que quedan los maseros más unidos a los rulos.

25.- 2ª.- Se reivindica por último como objeto sobre el que ha de recaer el Modelo de Utilidad que se solicita: "TERMOBATIDORA CON DOS BOCAS DE DESCARGA DE MASA".

30.- Todo conforme se describe y reivindica en la presente memoria, que consta de tres páginas mecanografiadas y dibujos que se

85093

8 ENE 1961



acompañan a la misma.

Madrid, a 9 de Enero de 1.961

ALFONSO UNGRIA

5.-

815093

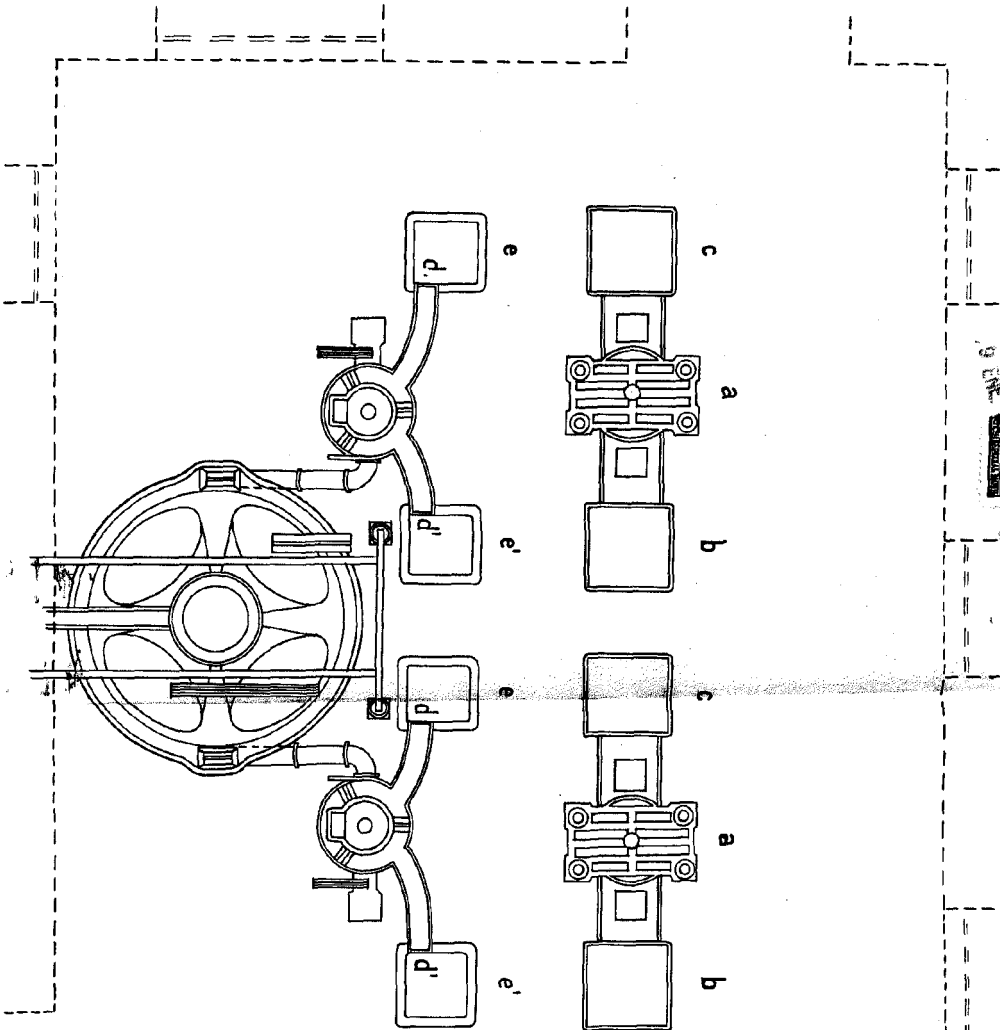

ESCALA VARIABLE  
de <sup>9</sup> Madrid  
de <sup>1961</sup> ALFONSO UNGRIA  
P. 11