

85069

190



85069

MODELO DE UTILIDAD

por 20 años

por "UNA BOQUILLA DIFUSORA PARA DUCHAS, PERFECCIONADA",
a favor de Buxeda, S.A., de nacionalidad española, domi
ciliada en Barcelona, Consejo de Ciento 295.

=====

MEMORIA DESCRIPTIVA

Se describe en este Modelo de utilidad, una boquilla
difusora para duchas, perfeccionada, que presenta inte-
resantes características en cuanto a la facilidad con que
puede ser llevada a cabo la limpieza de la pieza distri
5 buidora de agua de la misma, la cual como es sabido, acos
tumbra a obstruirse frecuentemente a causa de los depó-
sitos de caliza.

Esencialmente consiste esta boquilla difusora en un
cuerpo envolvente sensiblemente troncocónico, el cual es



tá conectado superiormente mediante una unión de rótula al grifo de entrada de agua y que lleva montado en su interior, un vástago portador del disco distribuidor de agua, el cual ajusta interiormente en una amplia abertura del propio cuerpo envolvente. Dicho vástago puede ser accionado hacia abajo por medio de un dispositivo de ex-
5 céntrica montado en el interior del cuerpo envolvente y dotado de una manecilla exterior de accionamiento. Mediante esta disposición se puede separar en un momento
10 dado el disco distribuidor de agua, del borde inferior del cuerpo envolvente, de modo que quedan libres sus ranuras laterales, por las cuales pasa el agua, pudiendo ser limpiadas cómodamente. Una vez llevada a cabo esta operación el mismo dispositivo de excéntrica lleva el
15 disco distribuidor de agua a su posición original.

Para su mejor comprensión, se adjunta, a título de ejemplo, un dibujo representativo de una boquilla difusora para duchas, realizada de acuerdo con el presente Modelo.

20 La figura 1 es una sección completa de dicha boquilla, según su eje, y la figura 2 es una vista inferior de la misma.

Según tales figuras, esta boquilla difusora está constituida esencialmente en un cuerpo envolvente -1-,
25 de forma sensible troncocónica, el cual es abierto por ambas bases, quedando articulado por su parte superior, con una esfera -2-, que lleva un paso diametral -3- para el agua, procedente del grifo superior -4- unido a la propia esfera, la cual asienta sobre una arandela -5-
30 alojada en el interior del cuerpo -1- y queda fijada en posición por medio de un collar roscado -6- constituyen

19 D



do el conjunto de piezas descrito, una unión de rótula que permite la inclinación en ángulo del cuerpo -1- con relación al grifo -4-.

5 Dicho cuerpo -1- lleva montado coaxialmente, el vás
tago -7- unido inferiormente al disco -8- distribuidor
de agua, con intermedio de las arandelas -9- y -10- y la
tuerca inferior -11-. Por su parte superior, dicho vás-
tago -7- está unido excéntricamente a un pasador -12-
que posee una manecilla exterior de control -13-. De es
10 te modo se hace posible el que el disco -8- pueda ser
desplazado hacia abajo separándose del borde -14- del
cuerpo -1- dotado de cierta conicidad, con lo cual las
ranuras laterales -15- que el disco -8- posee, pueden ser
fácilmente limpiadas, volviendo a su posición original
15 en el momento deseado, mediante el accionamiento de la
manija -13-.

El vástago -7- queda guiado longitudinalmente para
que su desplazamiento sea rectilíneo y según el eje del
cuerpo -1-, para lo cual, se dispone un tabique -16- en
20 dicho cuerpo -1-, en el cual queda guiado el vástago -7-
poseyendo dicho tabique unos orificios -17- para el paso
de agua hacia el disco distribuidor -8-.

Todo cuanto no afecte, altere, cambie o modifique la
esencia de la boquilla descrita, será variable a los efec
25 tos del actual Modelo.

N O T A.

Se reivindica como objeto de este registro por Mode
lo de utilidad:

1.- Una boquilla difusora para duchas, perfeccionada, ca
30 racterizada por consistir en un cuerpo envolvente unido
por su parte superior mediante una articulación de rótu
la, con el grifo de entrada de agua, y llevando montado



5 un disco inferior de distribución de agua, solidario de un vástago de accionamiento montado en el propio cuerpo envolvente y accionable por mediación de una excéntrica mediante un eje dotado de una manecilla exterior, permiti
5 tiendo la separación del disco de agua de su asiento del cuerpo envolvente para efectos de limpieza.

10 2.- La propia boquilla de la reivindicación anterior, caracterizada porque el vástago solidario del disco distribuidor de agua queda guiado por un tabique transversal del cuerpo envolvente, dotado de orificios de paso del agua y poseyendo superiormente una excéntrica accio
10 nada por un pasador dotado de una manecilla exterior.

15 Sean cuales fueren las circunstancias que concurren en la esencialidad del Modelo definido en las anteriores reivindicaciones, cuyo objeto es:

3.- "UNA BOQUILLA DIFUSORA PARA DUCHAS, PERFECCIONADA".

Consta la presente memoria de cuatro hojas foliadas, mecanografiadas por una sola cara y del dibujo adjunto.

20 Barcelona, diecinueve de diciembre de mil novecientos sesenta.

P.A. de Buxeda, S.A.,

L. DURAN
P. P.



19

83069

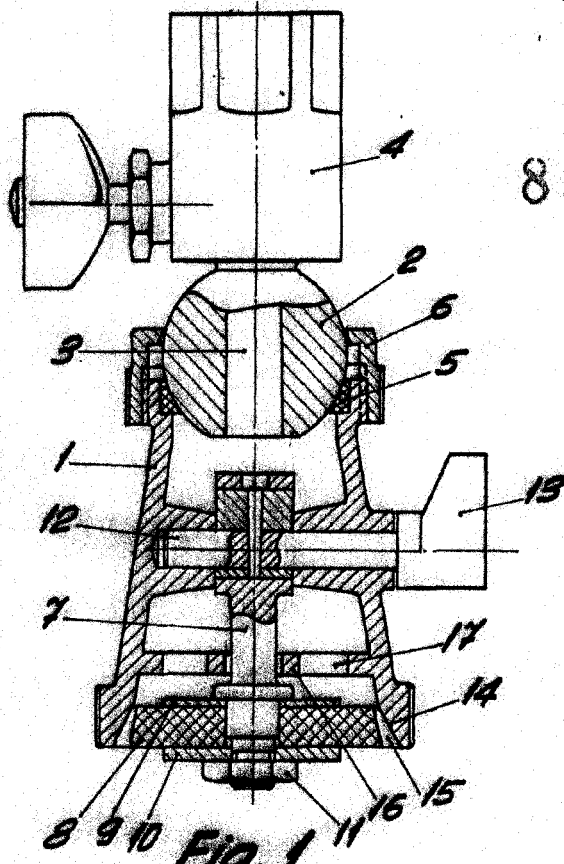

Fig. 1

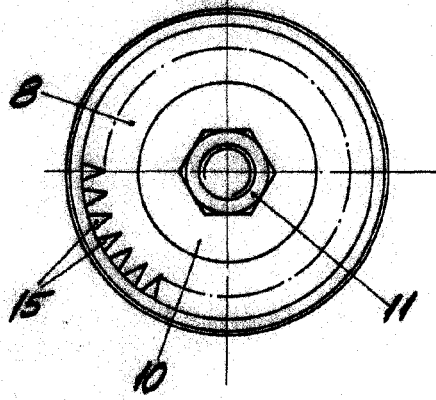

Fig. 2

BARCELONA, 19 DICIEMBRE DE 1950
L. DUFAR
P.P.

ESCALA VARIABLE