



C.G.

- 1 -

85059

Memoria Descriptiva

para

un Modelo de Utilidad
por veinte años en España

a favor de

Don Sixto Moreno González
- de nacionalidad española -

residente en

MADRID, (Barrio Concepción)
Avenida Donostiarra 16-12-2ª

por:

« TIRA PREGINTO PORTA - PAQUETES ».



2.-

85059

5
7 5

El presente modelo de utilidad se refiere a una tira precinto porta-paquetes, que al mismo tiempo que sirve para precintar la atadura de un paquete, presenta, formando parte de ella, el asa que facilita su manejo o transporte.

10

El dispositivo que se reivindica consiste en una tira adherente por uno de sus lados, y provista, en la misma cara en que lleva la sustancia que sirve para pegarla, de un cordón, hilo o cinta suficientemente fuerte, colocado según el eje longitudinal de la tira, y que a intervalos regulares sale al otro lado de dicha tira, formando el asa.

15

Esa salida de las asas al exterior de la tira, se efectúa por unas ranuras practicadas según el eje de la tira, entre los puntos por los cuales sale el asa, en cuyos puntos la tira tiene unos orificios en forma de triángulos equiláteros, uno de cuyos lados es perpendicular al eje de la tira y sirve de apoyo a la cinta o análogo que sale al exterior.

20

La tira engomada, en esa boca de salida del cordón al exterior, lleva refuerzos transversales de cartón u otro material apropiado, con unas muescas cuya forma coincide con la parte de triángulo dispuesta transversalmente respecto a la tira, para servir de apoyo a la cinta o análogo.

25

Las tiras precinto así dispuestas, pueden presentarse en carrete, formado alrededor del correspondiente núcleo; y, a intervalos regulares, presentan perforaciones transversales que facilitan el separar de ella la parte nece-



3.-

85059

sería para cada aplicación.

Concretaremos las características de la disposición que se reivindica, con referencia a las adjuntas figuras, que corresponden únicamente a una forma de ejecución, sin carácter alguno limitativo, que se presenta a título de ejemplo de realización con el fin indicado, ya que la forma, dimensiones y materiales con que se fabriquen las distintas piezas, serán en cada caso las que se estimen pertinentes, para la aplicación concreta de que se trate, sin que tales variaciones, así como las que puedan hacerse en detalles de presentación u organización, afecten a la esencialidad reivindicada, por lo que las tiras precinto porta-paquetes que se fabriquen, de acuerdo con la idea general reseñada, y cualquiera de esas modificaciones, no serán sino variantes, igualmente comprendidas y protegidas por el presente registro.

La fig. 1 presenta la vista por la parte superior de un trozo de precinto porta-paquetes, establecido de acuerdo con lo que se reivindica.

La fig. 2 muestra el perfil en alzado del mismo.

La fig. 3 corresponde a su vista por la parte inferior.

La fig. 4 ilustra el conjunto de un carrito porta-precintos.

La fig. 5 muestra como un trozo de la tira indicada, sirve para precintar un paquete atado y proporciona esa al mismo.



4.-

85059

Con referencia a dichas figuras y a los números que sobre ellas designan las partes y detalles de los elementos representados, que interesan a los fines de esta memoria, la descripción de los mismos es como sigue:

5 El dispositivo que se reivindica está constituido por una tira de papel 1, cubierta de goma o sustancia adhesiva por su parte posterior 9, en la cual está adherida en toda su longitud la cinta 8, que sobresale al exterior por los huecos triangulares 2, formando el asa 4, efectuando tal salida por la ranura longitudinal 3.

10 A intervalos regulares, mayores o menores según la aplicación de que se trate, van practicadas transversalmente las muescas 5 y vaciados 7, que dan lugar a las partes estrechas 6, de unión entre trozos consecutivos de la tira engomada, y que determinan una fácil línea de rotura de la misma.

15 En la proximidad de los orificios triangulares 2 de salida de la cinta, van dispuestos los refuerzos constituidos por los trozos de cartulina o material similar 10, los cuales también presentan un pequeño vaciado 11, que se corresponde con el 2, reforzando el lado del mismo en que apoya la cinta.

20 La tira precinto se presenta de un modo mas conveniente en rollos 12, formados alrededor del taco 13 de madera u otro material adecuado.

25 Finalmente, en la fig. 5 se aprecia un paquete 15 atado mediante la cuerda o análogo 14, yendo la at



5.-

85059

dura cubierta por la tira 1, que al mismo tiempo que constituye el precinto, presenta el asa 4 que facilita el manejo del paquete.



6.-

85059

N O T A.-

El presente Modelo de Utilidad comprende las siguientes reivindicaciones:

5 1.- Tira precinto porta-paquetes, caracterizada porque presenta una superficie adherente por uno de sus lados, y está provista, en la misma cara en que lleva la sustancia que sirve para pegarla, de una cinta fuerte, colocada según el eje longitudinal de la tira, y que a intervalos regulares sale al otro lado de dicha tira, formando el asa.

10 2.- Tira precinto según lo reivindicado en el punto anterior, caracterizada porque la salida de las asas al exterior de la tira, se efectúa por unas ranuras practicadas según el eje de la tira, entre los puntos por los cuales sale el asa, en cuyos puntos la tira tiene unos orificios en forma
15 de triángulos equiláteros, uno de cuyos lados es perpendicular al eje de la tira y sirve de apoyo a la cinta que sale al exterior.

20 3.- Tira precinto según lo reivindicado en los puntos anteriores, caracterizada porque la tira engomada, en cada boca de salida de la cinta al exterior, lleva un refuerzo transversal, con una muesca cuya forma coincide con la parte de triángulo dispuesta transversalmente respecto a la tira, y sirve de apoyo a la cinta o análogo.

25 4.- Tira precinto según lo reivindicado en los puntos anteriores, caracterizada porque presenta, a inter-



7.-

85059

valos regulares, perforaciones transversales que facilitan el separar de ella la parte necesaria para cada aplicación, y va dispuesta en carretes formados alrededor de un núcleo central.

5

5.- Tira precinto porta-paquetes.

Según se describe y reivindica en la presente memoria descriptiva y se ilustra con los dibujos que a la misma se acompañan.

10

Consta esta memoria de siete hojas foliadas y escritas a máquina por una sola de sus caras.

Madrid, a 5 de Enero de 1961.

FIG. 1

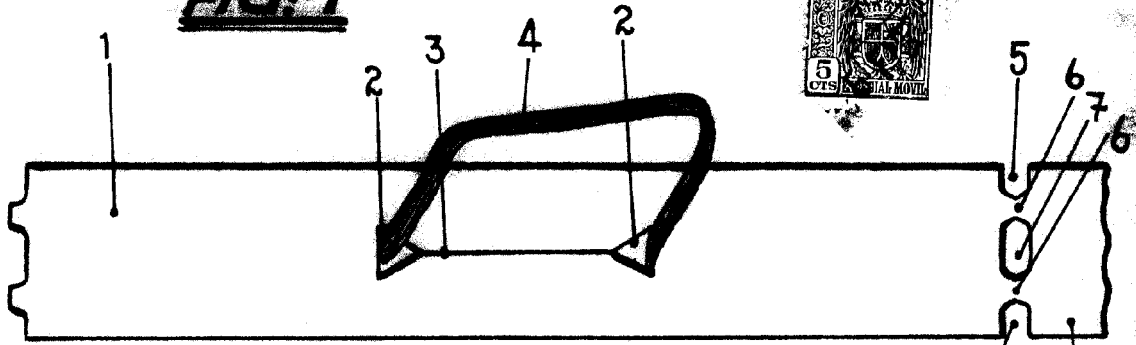

FIG. 2

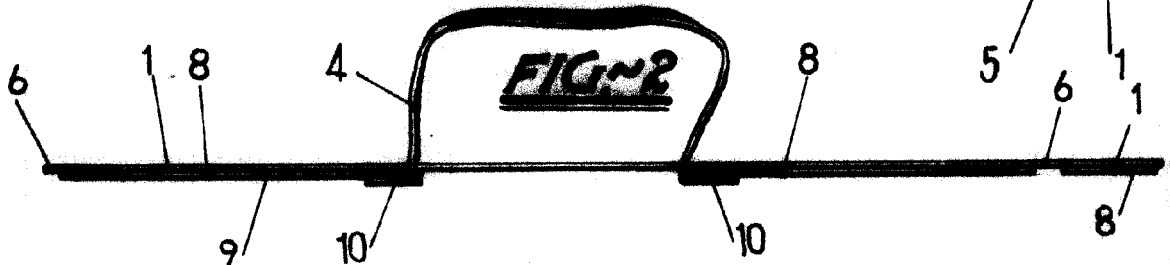

FIG. 3

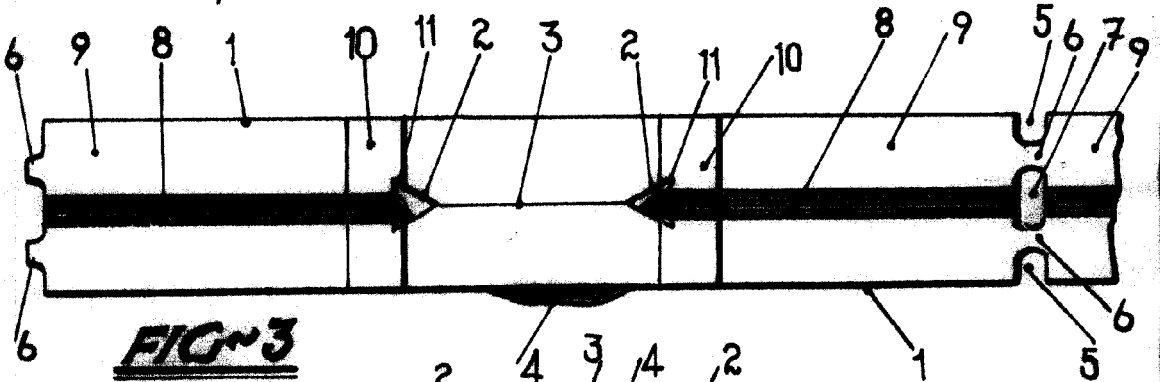

FIG. 4

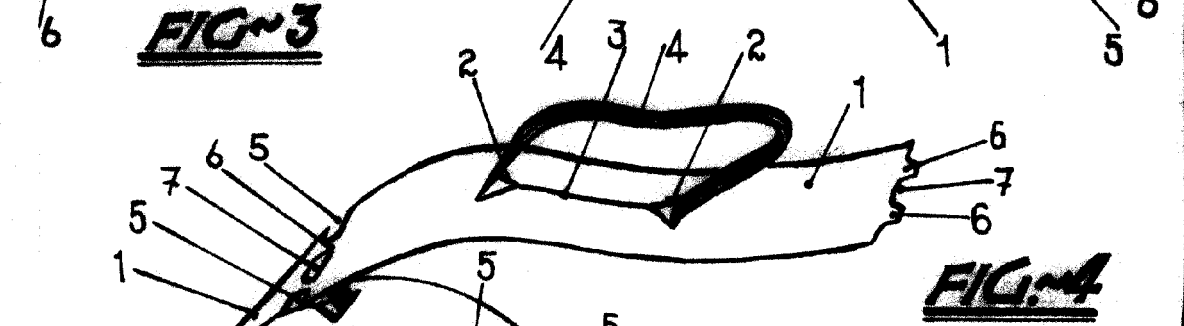
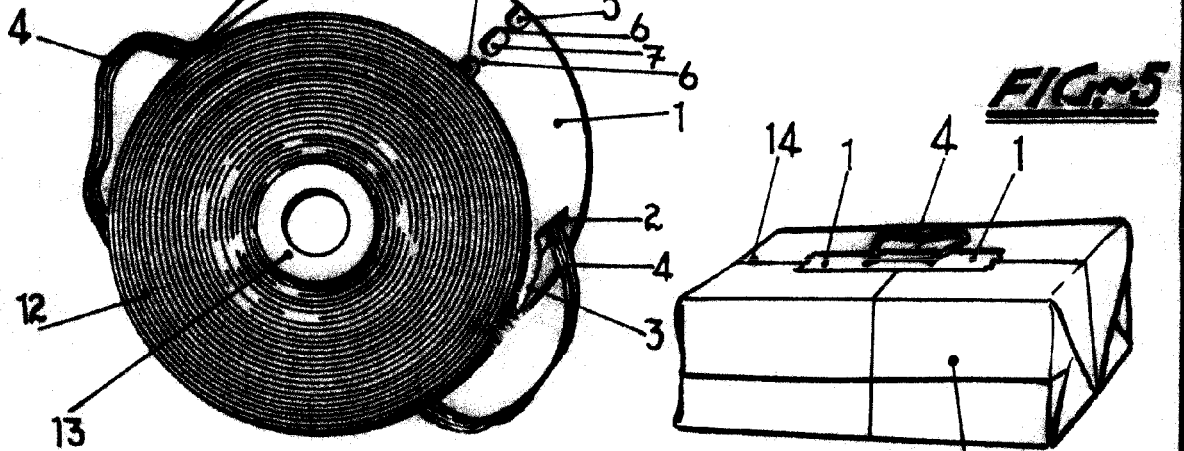

FIG. 5



ESCALA VARIABLE

Clumb

1123