

3 ENE. 1962

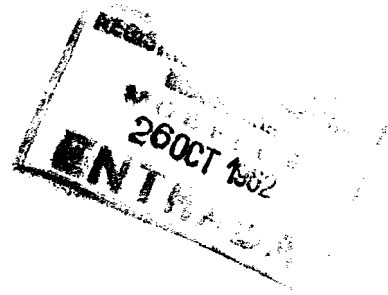

85038.



MEMORIA DESCRIPTIVA  
para solicitar  
M O D E L O D E U T I L I D A D  
e n  
E S P A Ñ A  
por VEINTE años

por "GRIFO ESPECIAL DE PASO DE GASOLINA, PARA MOTOCICLETAS"

A nombre de:

Don Salvador SELLES FUJADAS, Don Rodolfo SANCHEZ COSTA y  
Don Pablo CABALLERO SANCHEZ, de nacionalidad española,  
domiciliados en:

BARCELONA, calle Anna nº 204, bajos

\*\*\*\*\*

El objeto de la presente solicitud de modelo de  
utilidad, se refiere a un grifo especial, de paso de gaso-  
lina, para motocicletas, cuyas características de novedad  
le confieren la cualidad de aportar, a la función a que  
se destina, las siguientes ventajas:

5

a.- Posibilita su construcción en materiales  
termomoldeables, especialmente en super poliamida y aná-  
logos, lo que se traduce en una alta precisión de ajuste  
y eliminación total de porosidades y subsiguientes es-  
capes.

10

85038

3 ENE



b.- Su facilidad de fabricación permite construirlo a precio económico, dentro de la mayor solidez y seguridad.

15

c.- Es inalterable e insoluble en los carburantes y grasas empleados en motociclismo.

En el adjunto plano se ha representado, a título de ejemplo, un grifo especial construido de acuerdo con los principios enunciados.

20

La figura 1 representa el grifo en alzado frontal.

La figura 2 representa el grifo en sección lateral, según A-A de la figura 1.

25

Como puede apreciarse, el grifo consta de un cuerpo (1) moldeado cuya parte superior queda dentro del depósito de combustible (2) y que presenta dos conductos, uno (3) de paso normal y otro (4) de salida de reserva a través de filtros (5), seleccionándose el paso por un plato moldeado (6) provisto de canales en ángulo (7), fijándose el plato, con tolerancia de giro, por la tuerca tensora (8), accionándose el plato por la manecilla (9).

30

La disposición de fijado mediante la tuerca tensora (8) posibilita el empleo del material superpoliamídico con las notables ventajas que esto proporciona.

35

Este modelo es realizable en cualesquiera tamaños adecuados, siendo susceptible de toda clase de modificaciones de detalle que no alteren su fundamento.

-o- NOTA -o-

40

Los puntos de invención propia y nueva que se presentan para que sean objeto de este modelo de utilidad, en España, por veinte años, son los siguientes:

3 ENE. 1961



8.0033

45

50

1ª.- Grifo especial de paso de gasolina, para motocicletas, caracterizado por que consta de un cuerpo tubular, cuya parte superior posee dos entradas tubulares concéntricas con tomas a diferente nivel y protegidas por una envolvente dotada de ventanas provistas de tela metálica, presentando el cuerpo conductos que divergen, uno proveniente de la toma a nivel alto y otro proveniente de la toma a nivel bajo, pudiendo establecerse comunicación de estos conductos, discriminatoriamente, con el de salida mediante un mando selector constituido por un manipulador que lleva dos conductos en ángulo comunicantes por el vértice y accionado por una maneta, el cual mando se aplica por tuerca de aprieto y junta estanca.

55

2ª.- "GRIFO ESPECIAL DE PASO DE GASOLINA, PARA MOTOCICLETAS".

Tal ybcomo se ha descrito en la memoria que antecede, representado en el dibujo que se acompaña y para los fines que se han especificado.

60

Consta la presente memoria descriptiva de tres hojas escritas a máquina por una sola cara.

Madrid, 3 de Enero, de 1961

85038

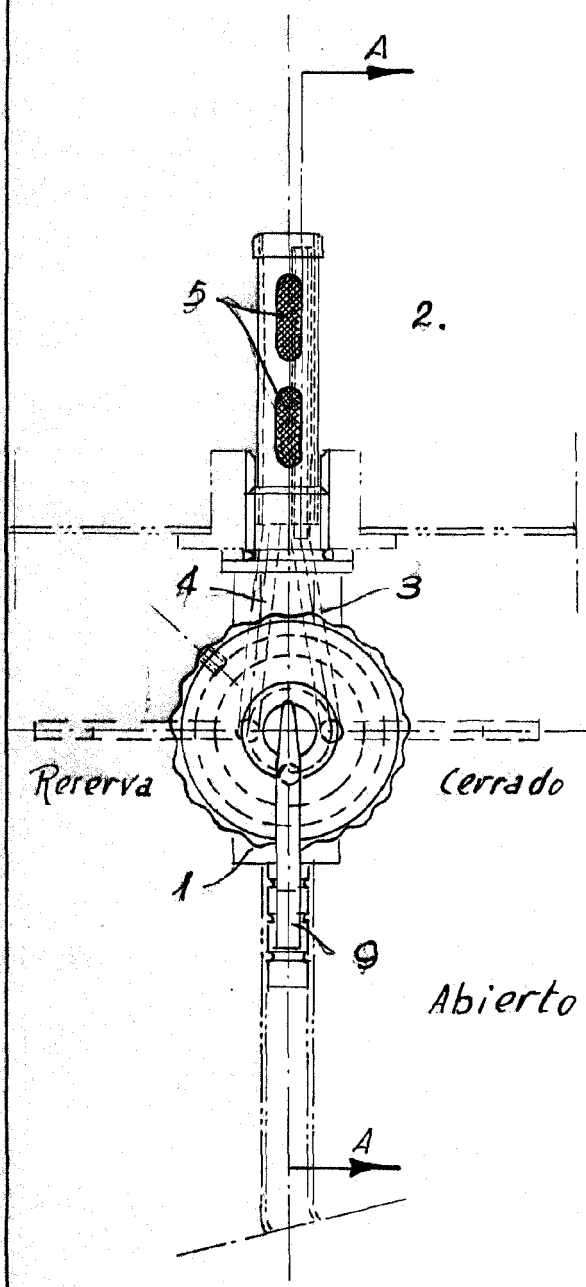

FIG. 1

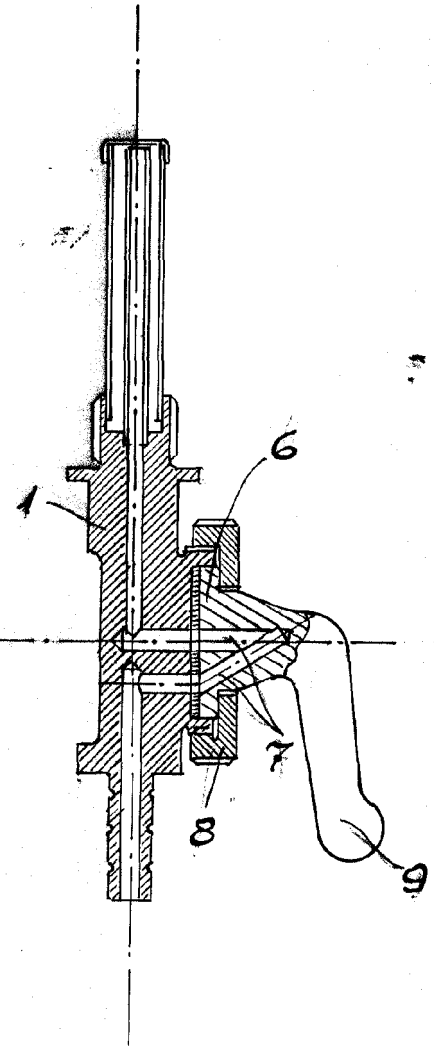

FIG. 2

*Lavin*

ESCALA VARIABLE