

H/V.



2

85021

- 1 -

Memoria Descriptiva

para

un Modelo de Utilidad,
por veinte años en España

a favor de

D. Tomás Pérez Rodríguez

- de nacionalidad española -

residente en

Bilbao (Vizcaya)

José M^a Escuza, 18

por:

" DISPOSITIVO SUPLEMENTARIO PARA PANTALONES DE DEPORTE "



F2

2.-

1 85021

5 El presente modelo de utilidad se refiere a un dispositivo suplementario para pantalones de deporte, también utilizado para baño, especialmente a los establecidos de una sola pieza, que, mediante la disposición que se reivindica, pasan a estar formados por dos piezas; una de tejido análogo a los actualmente utilizados, y otra de tejido elástico, que forma la parte correspondiente a la entrepierna, y que por su elasticidad se gradúa y adapta perfectamente al contorno del usuario.

10 Tal disposición permite la mayor libertad para toda clase de movimientos, sea cualquiera el ejercicio que se realice, al propio tiempo que sujeta y protege la parte indicada, constituyendo una prenda más cómoda, de mejor conjunto estético y gran sencillez.

15 Esa pieza elástica, que caracteriza la disposición a que nos referimos, puede también colocarse en los costados y bajos del pantalón en forma distinta, siempre que cumpla el cometido expresado.

20 Es decir, dentro de las reivindicaciones que se establecen pueden fabricarse dispositivos suplementarios para pantalones de deporte, de las formas, tamaños y materiales que se juzguen adecuados, según la aplicación concreta de que se trate, sin que tales variaciones, así como las que puedan introducirse en detalles de su presentación y organización,
25 afecten a la esencialidad reivindicada, por lo que los pantalones de deporte que se fabriquen, dentro de la idea general



2

3.-

85021

reseñada, con cualquiera de esas modificaciones, no serán sino variantes, igualmente comprendidas y protegidas por el presente registro.

5 En esta idea, las adjuntas figuras corresponden únicamente a una forma de ejecución, sin carácter alguno limitativo, que se presenta a título de ejemplo de realización, para concretar cuanto se dice en esta memoria descriptiva.

10 La fig. 1 presenta, en proyección en alzado visto de frente, el detalle característico de la parte inferior de la prenda, que constituye el refuerzo elástico de la misma.

La fig. 2 muestra la vista de perfil de dicho refuerzo.

15 La fig. 3 ilustra la vista desde la parte interior del refuerzo elástico en forma de trapecio.

Con referencia a dichas figuras y a los números que sobre ellas designan las partes y detalles del dispositivo representado, que interesan a los fines de esta memoria, la descripción del mismo es como sigue:

20 La característica a que nos referimos, es el refuerzo de tejido elástico 5, que se coloca en la parte inferior del pantalón, uniéndolo mediante el remate 7 a la parte anterior 1 de dicho pantalón, y por el remate 9 a la posterior 8 del mismo, indicándose en 6 los cosidos de ambos remates.

25 En 4 se señalan los bordes laterales del citado refuerzo elástico 5, reforzado mediante los cosidos 3,



F 2

4.-

85021

y en 2 las emboaduras del pantalón que continuan el conterno
de ese borde 4.



5.-

N O P A.-

1 85021

El presente modelo de utilidad comprende las siguientes reivindicaciones:

5 1.- Dispositivo suplementario para pantalones de deporte, caracterizado porque está constituido por una pieza de tejido elástico y forma trapecial, que se intercala entre la parte anterior y posterior del pantalón, sustituyendo a la entrepierna usual del mismo, y se cose a dichas partes por los bordes correspondientes a la base mayor y a la base menor de la pieza trapecial.

10

2.- Dispositivo suplementario para pantalones de deporte.

Según se describe y reivindica en la presente memoria descriptiva y se ilustra con los dibujos que a la misma se acompañan.

15

Consta esta memoria de cinco hojas foliadas y escritas a máquina por una sola cara.

Madrid, a

2 ENE. 1961

FIG. 1

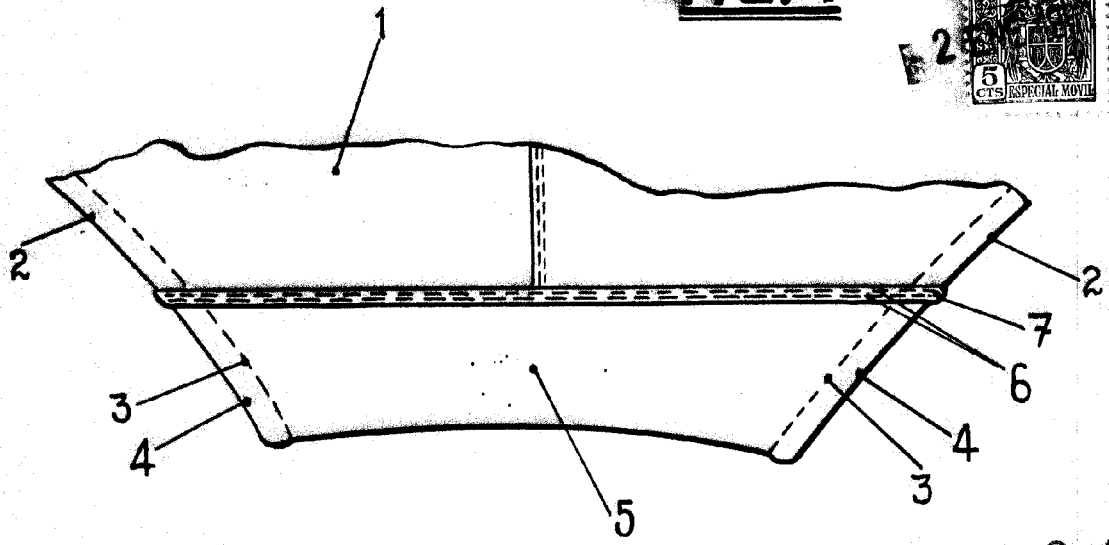
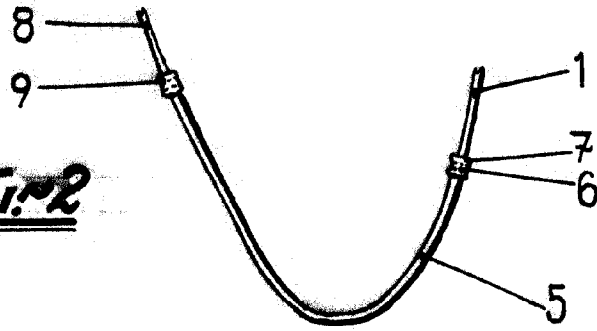

FIG. 2



85021

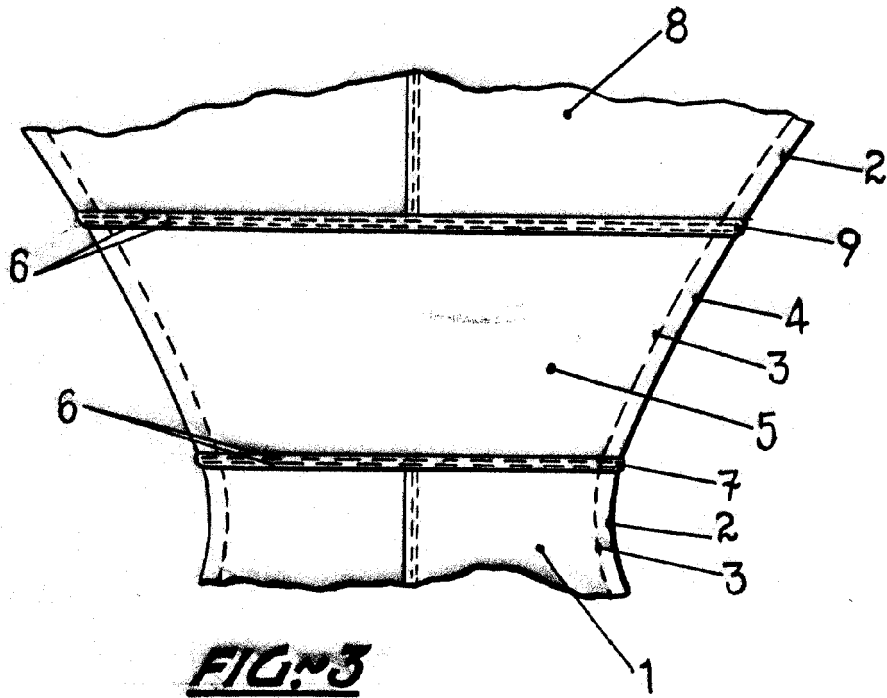

FIG. 3

ESCALA VARIABLE

Alvarez