



84990

MEMORIA DESCRIPTIVA

Correspondiente a la solicitud de registro de un Modelo de Utilidad que, por veinte años se solicita para España a favor de Don Carmelo TEJEL HUERTA y Don José AZCARRAGA MARTINEZ, de nacionalidad española, residentes en Zaragoza, Carretera de Castellón núm. 58.- -

p o r

" RODAMEN PARA VAGONETAS DE EJES CUADRADOS "

Se reivindica la protección jurídica prevista en el vigente Estatuto sobre Propiedad Industrial, para un nuevo modelo de rodamen para vagonetas de ejes cuadrados, cuyas características y perfeccionamientos con relación a cuanto sobre la materia se conoce en la actualidad en el mercado nacional hasta el momento presente, le hacen acreedora al privilegio de explotación exclusiva por el plazo preceptuado en el mencionado cuerpo legal.

84990

10 - E



10 En las hojas de planos que se acompañan se representa un posible caso de realización en la práctica el cual se cita a título de ejemplo ilustrativo en la redacción de la presente memoria.

Haciendo referencia a la numeración convencional dada en las dos hojas de planos a los distintos elementos y piezas componentes del objeto industrial, a continuación se detalla su construcción y características.

15 Está integrado por un eje de sección cuadrangular (1) de gran solidez, cuyo eje presenta en posición equidistante de su centro geométrico, dos resaltes (2) que sirven de tope a dos soportes (3) en forma de "T", de sujeción al bastidor de la vagoneta.

20 Estos soportes presentan su cuerpo mecanizado con un asentamiento circular (4) y un orificio pasante (5) de sección también cuadrangular, en cuyos orificios queda situado el eje con cierta holgura permitiéndolo pequeños desplazamientos que proporcionan a las cuatro ruedas el perfecto apoyo y adaptabilidad sobre las
25 vías con el mínimo esfuerzo, evitando en un gran porcentaje el riesgo de vuelco.

Las ruedas van montadas sobre cojinetes de rodillos cónicos en correspondientes prolongaciones cilíndricas (6) previstas a ambos extremos del eje, quedando los rodamientos protegidos contra la penetración de materias extrañas por tapas (7) fijas a
30 las ruedas con tornillos prisioneros.

Se hace la salvedad de que los detalles accidentales de tamaño, forma y dimensiones, así como los materiales utilizados en su construcción son de naturaleza accesoria sin que su varia-

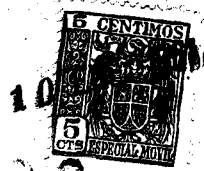

84990

35 ción o alteración desvirtúe o modifique la esencialidad que caracteriza y distingue el presente Modelo de Utilidad.

N O T A

40 EN RESUMEN: El presente Modelo de Utilidad, que por veinte años se solicita para España, ha de recaer sobre las siguientes reivindicaciones:

45 1ª.-Rodamen para vagonetas de ejes cuadrados, que se caracteriza por estar constituido por un eje de sección cuadrangular en el que a distancias equidistantes de su centro, quedan previstos resaltes en los que hacen tope dos soportes de sujeción al bastidor de la vagoneta; cuyos soportes van montados en prolongaciones, igualmente cuadrangulares, del eje con cierta holgura, lo que permite el perfecto apoyo de las cuatro ruedas en las vías evitando peligro de vuelco a la vagoneta.

50 2ª.-Por último, se reivindica la protección jurídica prevista en el vigente Estatuto sobre Propiedad Industrial que por veinte años se solicita para España,-----

p o r

" RODAMEN PARA VAGONETAS DE EJES CUADRADOS "

55 Todo conforme queda expresado en esta Memoria descriptiva que consta de tres folios escritos a máquina por una sóla de sus caras y planos que se acompañan.

Madrid, 10 de Enero de 1961.-

P.A.,
PEDRO FELIX MARR
E.P.



10
84990

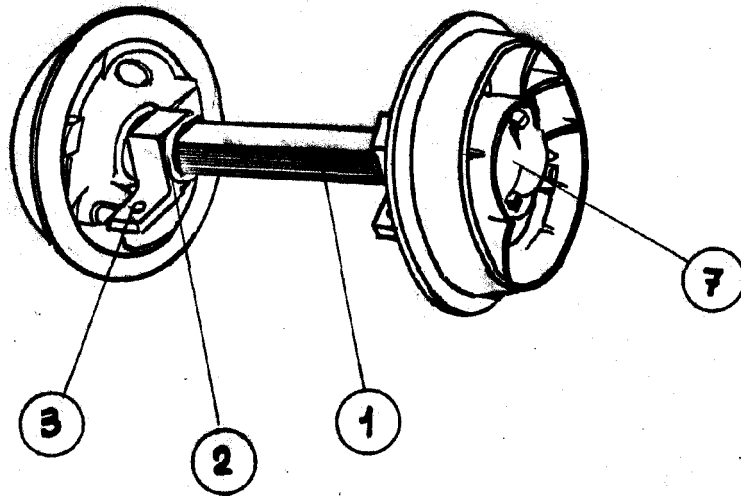

Escala variable

Madrid, 10 ENE. 1961

P.R.

PEDRO FERRER
P.R.



10

84990

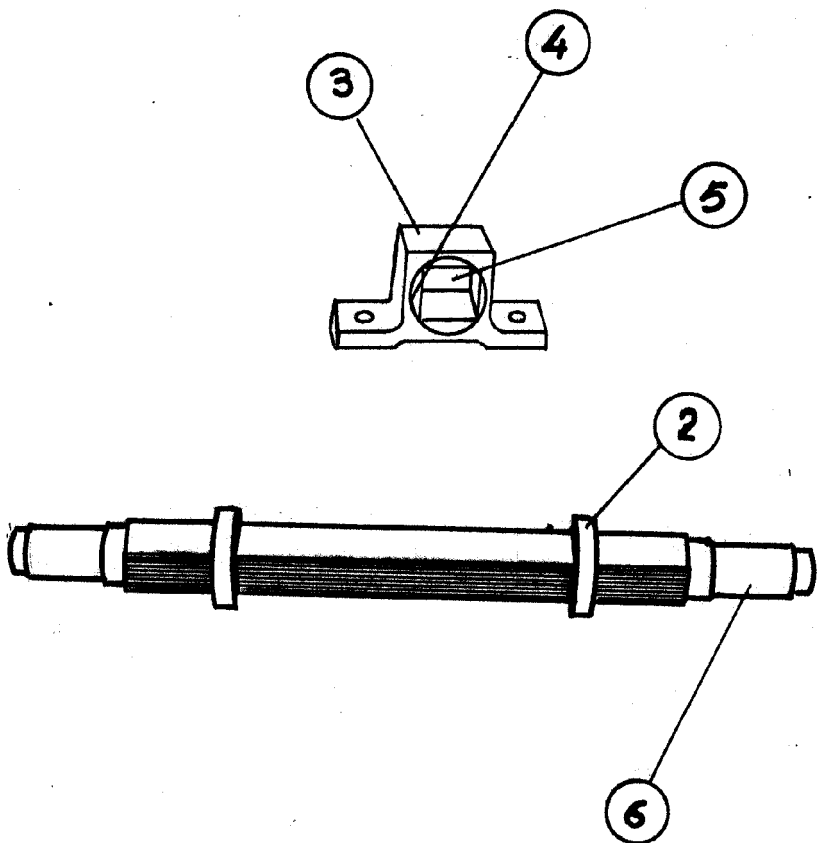

Escala variable
Madrid, 10 ENE. 1961
P.R.

PEDRO FELIPE MORA
P.R.