

84968



84968

MODELO DE UTILIDAD

por VEINTE años

cuyo privilegio se solicita para España y todos sus territorios y plazas de soberanía, a favor de :

PRODUCTOS TRACTOR, S.A.

entidad española, domiciliada en Villafranca del Panadés (prov. de Barcelona), calle Parlamento, núm. 2, relativo a :

"EXPOSITOR PARA PRODUCTOS EXPENDIBLES"

=====



MEMORIA DESCRIPTIVA 84968

El presente Modelo de Utilidad se refiere, como se indica en su enunciado, a un expositor para productos expendibles. - - - - -

- 5. Para facilitar el mostrado de ciertos productos que suelen expendirse envasados en cajitas, envueltos con papel o lámina de material protector, o simplemente al descubierto si su naturaleza lo consiente, suelen emplearse diversas disposiciones que permiten alojar ordenadamente a un cierto número de aquellos productos, a la par que cumplen con la misión expositora, todo lo cual es muy apropiado para uso en establecimientos comerciales y también para reclamo en lugares de exposición. - - - - -
- 10.

- 15. Estos dispositivos expositores se construyen en formas muy diversas, atendiendo a las características de los diferentes productos, y a otros criterios. También se emplean diversidad de materiales, distintas maneras de alojar, mostrar y extraer aquellos productos, por lo que en cada caso se ofrecen determinadas ventajas o surgen ciertos inconvenientes. - - - - -
- 20.

- 25. Lógicamente, un dispositivo dispuesto para contener y mostrar artículos destinados a la venta, debe reunir el máximo de condiciones prácticas y publicitarias a fin de que surta efectos beneficiosos. Por todo ello debe ser de fácil acomodación, apto para contener un apreciable número de artículos de fácil extracción y reposición, que estos artículos queden directamente expuestos a la observación de los presuntos compradores, realzar en todo caso su aspecto



87338

llamativo, suficientemente sólido sin comprometer su ligereza y líneas de aspecto sugestivo; no debe descuidarse el reservar un espacio para inscripciones alusivas al producto contenido, así como características, precio, etc. - - -

30.

Si bien se vienen utilizando dispositivos expositores en los que se presentan buen número de las referidas condiciones, no se ha atendido siempre a su totalidad, o, en todo caso, no se ha logrado que además sea posible la construcción a un precio asequible suficiente para alcanzar grandes cantidades que permitan una amplia difusión en el ámbito comercial. - - - - -

35.

El expositor para productos expendibles según se presenta en este Modelo de Utilidad, se caracteriza por el hecho de constar de un número múltiple de varillas verticales rígidas, unidas en sus extremos a otras varillas horizontales, una de las cuales sigue el contorno perimétrico del conjunto, determinando unos espacios o departamentos aptos para recibir superposiciones de artículos diversos de dimensiones adecuadas a estos espacios, los cuales son susceptibles de presentar conformaciones diversas para admitir asimismo artículos de tamaños varios, estando formados los fondos de cada espacio por medio de fragmentos de varilla entrecruzados. - - - - -

40.

45.

50.

En la parte superior del conjunto se aplica un marco de varilla que delimita un plano destinado para colocar un cartel publicitario, el cual se sostiene sujeto por medio de unas pinzas distribuidas por el contorno del marco, estando los extremos de la citada varilla unidos a

55.



84968

la estructura de varillas que forman los departamentos. -

60. En la parte inferior del dispositivo expositor se aplican unos soportes constituidos por unas angulaciones de varilla, unidas a la estructura que forma los departamentos, adecuadas para apoyarse sobre la superficie del lugar en que es expuesto el dispositivo de referencia. - -

65. Cada una de las piezas rectas que forman la estructura del expositor es susceptible de estar constituida por un fragmento de varilla, realizándose el acoplamiento entre ellas mediante soldadura en sus puntos de coincidencia mutua. - - - - -

70. Las ventajas sobresalientes del presente expositor residen en su facilidad de fabricación, aún aprovechando recortes sobrantes de otra producción, por lo que se obtiene a un menor costo, en la ligereza de peso, comodidad de colocación y extracción de los artículos expuestos, mayor visibilidad para estos artículos, los cuales hallan correcta distribución en atención a sus tamaños, y un aspecto esbelto, simple y agradable. - - - - -

80. Para facilitar la comprensión de las ideas expuestas, dando a conocer al mismo tiempo diversos detalles de orden constructivo, se describe seguidamente una forma de realización del presente Modelo de Utilidad haciendo referencia a los planos que acompañan a esta memoria, los cuales, dado su fin primordialmente ilustrativo, deberán ser interpretados como desprovistos de todo alcance limitativo respecto a la amplitud de la protección legal que se soli-

84968



cita. En los dibujos : - - - - -

85. Figura 1, es una vista, en perspectiva del dispositivo expositor. - - - - -

Figura 2, es una vista del expositor, según una sección II-II realizada en la figura 1. - - - - -

90. Con referencia a dichas figuras y a los números que sobre las mismas indican cada uno de los detalles del objeto representado, su descripción es como sigue a continuación. - - - - -

95. El expositor (1) del presente ejemplo, está compuesto por un conjunto de varillas verticales (2), unidas por otras horizontales (3) en la parte inferior, y por otras angulares (4) en la parte superior. Algunas de las varillas verticales son realizadas por piezas individuales, mientras otras son formadas por varillas dobladas proporcionando dos varillas unidas por un tramo intermedio horizontal (5). - - - - -

100. En la base inferior del conjunto de varillas verticales, otra varilla (6) las contornea, y unas angulaciones (7), unidas a ella, sirven de soporte para el expositor. - - -

105. El fondo de cada departamento está formado por medio de unos recortes de varilla entrecruzados (8), y de modo que uno o más de sus puntas estén unidas a los restantes elementos del conjunto que determina el dispositivo. - - -

Las varillas verticales (2) están dispuestas según una distribución que permite enmarcar unos departamen-

84968



110. tos adecuados para contener los productos a exponer. Es-
 tos departamentos pueden preverse en distintas anchuras
 para facilitar la presentación de artículos en tamaños di-
 versos. Esta división en departamentos puede apreciarse me-
 jor en la figura 2. - - - - -

115. Finalmente, en la parte superior del conjunto se
 ha aplicado un soporte (9) a modo de marco para contener
 una placa o lámina anunciadora alusiva al producto, como
 complemento muy idóneo a la finalidad del expositor; en e-
 lla figurará con mayor o menor criterio artístico, imáge-

120. nes, leyendas, precios, etc. Este soporte lo forma también
 una varilla, de contorno circular en este caso, cuyos ex-
 tremos (10) están unidos a una de las piezas horizontales
 (3). Para sujetar la placa anunciadora están dispuestas
 unas pinzas (11) distribuidas por el marco, adecuadas para

125. mantener con suficiente firmeza y permitiendo el recambio de
 la placa en caso necesario. Para completar la sustentación
 del soporte (9) se ha previsto unas piezas adicionales (12)
 entre el mismo y una pieza horizontal (3); en este ejemplo
 todo el soporte anunciador ha sido realizado en una sola

130. pieza. - - - - -

Es de notar que la unión rígida entre cada pieza
 de las que constituyen el soporte ha sido obtenida por sol-
 dadura, mediante una breve intervención suficiente para re-
 lizar la unión, teniendo en cuenta que el dispositivo no e-
 135. tará en ningún caso sometido a esfuerzos considerables. -

El presente expositor es apto para contener dive-
 sidad de productos de los que suelen expendirse en comer-
 cios de víveres, droguerías, farmacias, perfumerías, etc.

81088



140. en los cuales se consigue destacar la presencia de aquellos artículos. Es también un eficaz auxiliar para el vendedor por facilitar la extracción y entrega del producto, así como por poder ofrecer directamente a la observación de los clientes los artículos aconsejables en cada caso particular, o poder facilitar con mayor comodidad referencias sobre preguntas formuladas. - - - - -

145. - - - - -

Por cuanto se ha expuesto se comprenderá que con el presente expositor se alcanzan todas las ventajas citadas en el comienzo de esta memoria, eludiéndose, por ende, los inconvenientes en ella apuntados. - - - - -

150. Habiendo descrito suficientemente las características, ventajas y aplicación del expositor según el presente Modelo de Utilidad, debe hacerse constar, en resumen, que en el mismo podrán introducirse cuantas variantes de detalle la experiencia y la práctica puedan aconsejar, en

155. -cuanto a dimensiones ,número de piezas integrantes, materia les empleados en la construcción de las mismas, forma de acoplamiento mútuo y demás circunstancias accesorias, siempre que con ello no se desvirtúe su esencialidad, que es la que se concreta en la primera de las reivindicaciones

160. que siguen, ya sea considerada aisladamente, ya sea considerada junto con una o varias de las reivindicaciones restantes. - - - - -

N O T A

165. Se declaran de novedad, utilidad y propiedad para España y todos sus territorios y plazas de soberanía, las siguientes : - - - - -



84968

REIVINDICACIONES

170. 1.- Expositor para productos expendibles, caracterizado por el hecho de constar de un número múltiple de varillas verticales rígidas, unidas en sus extremos a otras varillas horizontales, una de las cuales sigue el contorno perimétrico del conjunto, determinando unos espacios en forma de departamentos aptos para recibir superposiciones de artículos expendibles, cuyas dimensiones guardan relación con aquellos departamentos, por lo que estos últimos son susceptibles de ser realizados en conformaciones diversas según los tamaños de los referidos artículos, estando formados los fondos de los departamentos por medio de fragmentos entrecruzados de varillas análogas a las restantes del dispositivo. - - - - -
- 175.
- 180.

185. 2.- Expositor para productos expendibles, según la anterior reivindicación, caracterizado porque en la parte superior del mismo se aplica un marco de varilla que delimita un plano destinado a contener un cartel publicitario el cual se sostiene sujeto por medio de unas pinzas unidas al marco, siendo los extremos de este marco solidarios del resto del dispositivo. - - - - -

190. 3.- Expositor para productos expendibles, según la reivindicación primera, caracterizado porque en la parte inferior del mismo se aplican unos soportes formados por unas angulaciones de varilla solidarias del resto del dispositivo, adecuados para sostener el conjunto apoyado sobre una superficie. - - - - -

- 4.- Expositor para productos expendibles, según

84968



195. las reivindicaciones anteriores, caracterizado por el hecho de que cada pieza que forma un tramo recto del conjunto es susceptible de estar constituida por una pieza de varilla, realizándose el acoplamiento entre ellas mediante breve soldadura en los puntos de mútua coincidencia. - - - - -

200. 5.- "EXPOSITOR PARA PRODUCTOS EXPENDIBLES". - - - - -

Todo ello según se describe y reivindica en la presente memoria, que consta de nueve hojas, foliadas y mecanografiadas por una sola de sus caras, y de una lámina de dibujos que la ilustra.

BARCELONA, 17 DIC. 1960

P. A.

Fig. 2

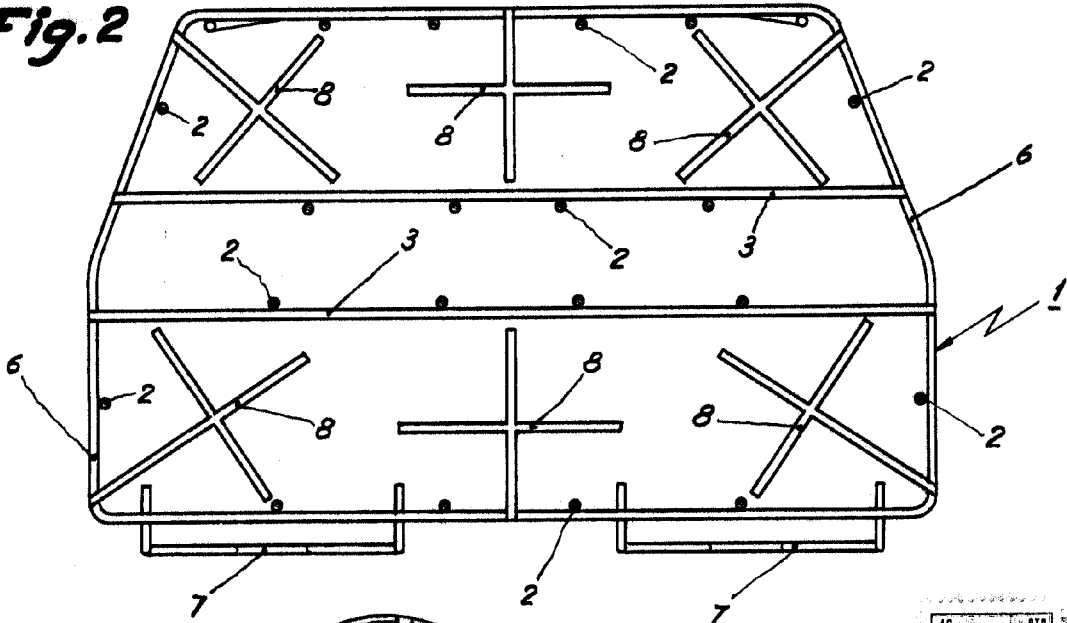

Fig. 1



BARCELONA, 17 DIC. 1960

P. A.

Quay

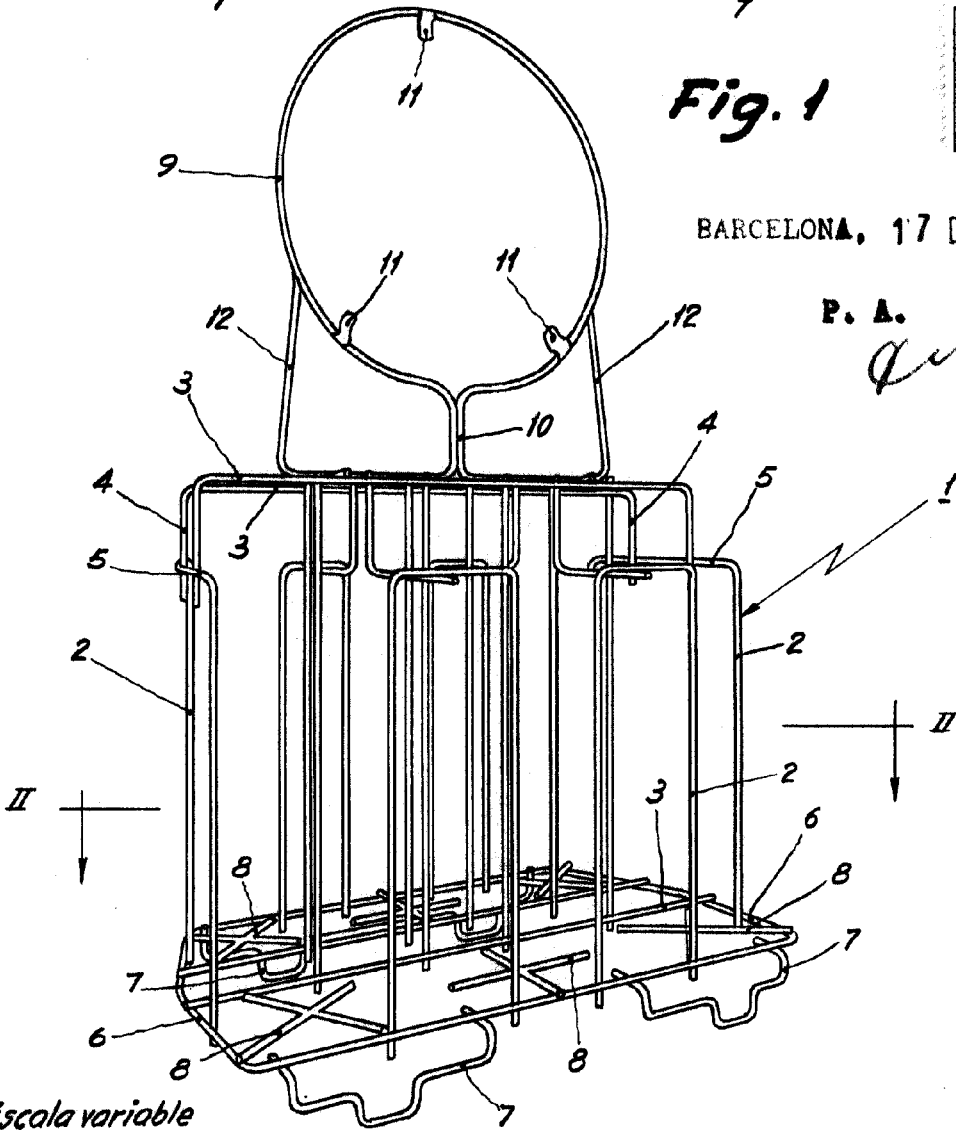

Escala variable