



84951

84951

MODELO DE UTILIDAD

por 20 años

por "UN SOPORTE GIRATORIO PARA LA EXHIBICION DE OBJETOS LAMINARES", a favor de D. Sebastián Marqués Llari, de nacionalidad española, domiciliado en Barcelona, Martín Molins, 10.

=====

MEMORIA DESCRIPTIVA

5 Este Modelo de utilidad se refiere a un soporte giratorio para la exhibición de objetos laminares, como tarjetas postales y similares, pudiendo aplicarse asimismo a discos fonográficos y otros, presentando especial característica, la de permitir disponer de un volumen de objetos exhibidos mucho mayor que con los dispositivos de soporte actualmente conocidos, en un espacio más reducido, consiguiéndose ello además, con un mejor efecto estético.



Esencialmente consiste en un armazón dotado de un eje central de giro sobre un pie inferior, cuyo eje posee múltiples brazos radiales en su parte superior y en su parte inferior, los cuales poseen unos pequeños pivotes extremos para el montaje de unos armazones secundarios de tipo prismático de número variable de caras, los cuales pueden girar alrededor de los pivotes de soporte, que determinan un eje que coincide con el geométrico de cada armazón prismático, cuyas caras presentan múltiples alojamientos para los objetos a exhibir.

Para su mejor comprensión, se adjuntan, a título de ejemplo, unos dibujos representativos de un soporte giratorio realizado de acuerdo con el presente Modelo.

La figura 1 es una sección de un elemento prismático de armazón, la figura 2 representa la parte superior en detalle del mismo, la figura 3 es una vista en perspectiva del elemento de armazón completo y la figura 4 es una vista en perspectiva del armazón principal de soporte.

Según tales dibujos, este soporte consiste esencialmente en un eje -1- giratorio sobre el pie de soporte -2-, cuyo eje posee los brazos radiales inferiores -3- y superiores -4-, los cuales poseen en sus extremos, unos pivotes -5- y -6-, para el montaje de los elementos de soporte -7-, los cuales son prismáticos rectos, preferentemente de tres o cuatro caras, presentando una estructura de marcos rectangulares -8- en todas sus caras, los cuales poseen unas alas laterales -9- inclinadas hacia fuera, que determinan junto con los travesaños inferiores -10-, los alojamientos para los objetos a exhibir.

Dichos armazones -7- poseen unas placas superiores -11- e inferiores -12- para su montaje en los pivotes -5-



y -6-, resultando giratorios sobre sus ejes geométricos, a la vez que el conjunto de los brazos -3- y -4- de soporte, son giratorios sobre el eje central -1- y por tanto, también giran alrededor del eje -1- los armazones -7-.

5 Todo cuanto no afecte, altere, cambie o modifique la esencia del soporte descrito, será variable a los efectos del actual Modelo.

N O T A.

10 Se reivindica como objeto de este registro por Modelo de utilidad:

1.- Un soporte giratorio para la exhibición de objetos laminares, caracterizado por consistir en un eje central, giratorio sobre un pie inferior, dotado de múltiples brazos radiales tanto en su parte inferior como superior, los cuales poseen unos pivotes extremos entre los que se montan unos armazones prismáticos giratorios sobre dichos pivotes y que poseen una estructura de múltiples marcos en sus caras, con aletas laterales para la retención de los objetos a exhibir.

20 Sean cuales fueren las circunstancias que concurren en la esencialidad del Modelo de utilidad, definido en la anterior reivindicación, cuyo objeto es:

2.- "UN SOPORTE GIRATORIO PARA LA EXHIBICION DE OBJETOS LAMINARES".

25 Consta la presente memoria de tres hojas foliadas, mecanografiadas por una sola cara y del dibujo adjunto.

Barcelona, nueve de diciembre de mil novecientos sesenta.

P.A. de D. Sebastián Marqués Llari,

L. DURAN
P. P.

84951

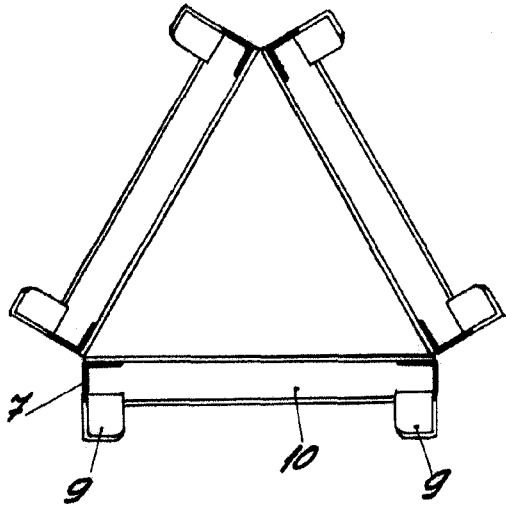

Fig. 1

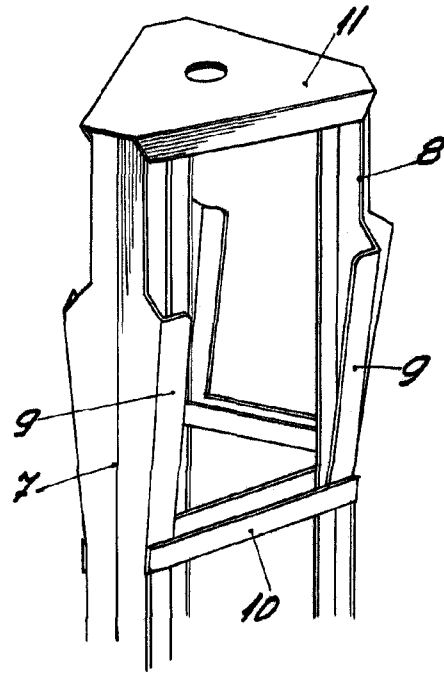

Fig. 2

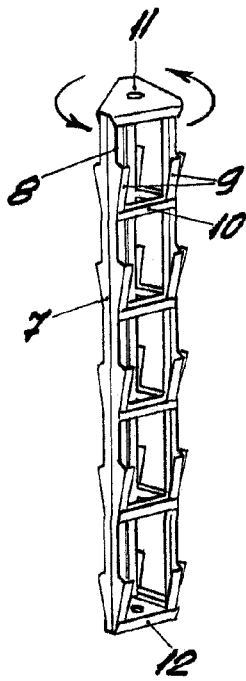
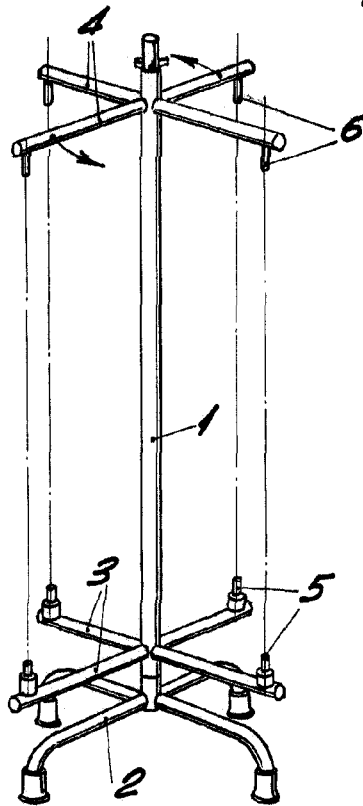

Fig. 3



BARCELONA, 9 DICIEMBRE DE 1960

Fig. 4

L. DURAN
P.P. [Signature]