

84910



M.U.- 84910

MEMORIA DESCRIPTIVA

CORRESPONDIENTE A UN MODELO DE UTILIDAD, QUE SE SOLICITA POR VEINTE AÑOS, PARA TODO EL TERRITORIO NACIONAL Y SUS COLONIAS, A FAVOR DE ARCAS GRUBER, S.A. DE NACIONALIDAD ESPAÑOLA, RESIDENTE EN BILBAO, Uhagón, 2 y 4, por:

BANCO DE TRABAJO PERFECCIONADO

- - - - -

La presente invención se refiere a un banco de trabajo perfeccionado de características estructurales y de forma completamente nuevas.

5. Los bancos de trabajo utilizados corrientemente se caracterizan por estar contruidos de madera, de líneas más o menos bastas y desprovistos de toda armonía o elegancia, aparte de que debido a la materia empleada suelen ser excesivamente pesados y de difícil transporte, siendo además materialmente imposible mantener de acuerdo con las normas mo



dernas la debida limpieza en los mismos. Por otra parte, los bancos de esta naturaleza, están expuestos a menudo a deterioros ocasionados por quemaduras, desgaste de la superficie sobre la que se realiza el trabajo, etc., y que vienen a perjudicar la perfecta terminación del trabajo que se realiza sobre ellos. En la inmensa mayoría de las ocasiones la falta de cuidado al depositar los útiles de trabajo en los bancos constituidos por madera, produce mellas en la materia lo suficientemente profundas como para producir arañazos al elemento trabajado, si no dolorosos si lo suficientemente molestos para obligar al operario a trabajar con menor rendimiento y mucha molestia. También resta rapidez en el trabajo la introducción indeseada de tornillos, piezas pequeñas que se incrustan en las ranuras mencionadas en el párrafo anterior que obligan a tener al alcance del usuario herramientas accesorias puntiagudas para sacar de los huecos los elementos introducidos, con perdida de tiempo y perjuicio del material.

El nuevo modelo de banco de trabajo que se preconiza en el presente instrumento se caracteriza esencialmente, por la total imposibilidad de que sufra deterioros, tanto en su superficie como en su estructura en general. Su constitución permite mantenerlos en inmejorables condiciones de limpieza, aleja todo peligro de quemaduras, por ser incombustible, posee una resistencia mayor que los de madera, y la superficie de trabajo no está expuesta a hendiduras, grietas, etc., que vayan en contra de la perfecta terminación de un trabajo. Por otra parte, su aspecto es más ornamental y su coste más económico. Todas éstas ventajas favorecen la rapidez en el trabajo a efectuar y una terminación del mis-

84910



mo en inmejorables condiciones, lo que convierte al objeto constitutivo del presente modelo de Utilidad en un útil de trabajo inquestionablemente apto para la industria a que se destina.

5. Para una mejor comprensión del invento presente se ha ilustrado en el adjunto dibujo un ejemplo de realización preferido del invento, dado a título simplemente informativo y no limitativo, y en el cual se detallan todas y cada una de las partes que lo forman y la relación que guardan entre si.

10.

En la citada hoja de dibujos se aprecian las siguientes referencias:

15. Un banco de trabajo 5, constituido por una superficie laminar 1, que va soportada por dos laterales 6, que soportan en su parte inferior un entrepaño 4, y que puede estar dicho banco de trabajo provisto o no de unos cajones 3; Sobre la superficie laminar 1, del banco 5, puede adaptarse un tornillo de ajuste 2,

20.

Este banco de trabajo está construido en su totalidad con chapa de acero de 1,5 y 5 m/m., de espesor, cuya chapa se trabaja en prensa plegadora para darle la rigidez adecuada. Las diferentes piezas que forman la estructura del banco se sueldan a la eléctrica con el fin de conseguir la mayor rigidez. La parte más sobresaliente del banco de trabajo, radica en la manera y forma de estar construido, puesto que como consecuencia de haberse estudiado eficientemente y probado su acción resultante de cada uno de los dobleces de la chapa empleada, la fortaleza de los bancos es extraordinaria y sus líneas originales y modernas que tienden a proporcionar en conjunto un mueble de trabajo de aca-

25.

30.



bado perfecto y rendimiento máximo.

Es decir que con chapas relativamente delgadas, y debido a los plegados de las mismas, se consiguen unos bancos más fuertes y rígidos que los fabricados con gruesos tablo-  
nes de madera y siendo más ligeros, de duración teóricamente indefinida, y de mayor resistencia al desgaste que estos últimos. Y a todas estas ventajas enumeradas se une la economía de su costo que convierten al banco de trabajo preconizado en la presente invención, como el instrumento ideal para el fin para que ha sido previsto.

5.

10.

Como es natural, podrán ser añadidas cuantas modificaciones de tamaño, forma, material, se estimen necesarias, siempre y cuando no alteren la esencialidad del invento, cuya descripción ha sido dada a título simplemente ilustrativo y no limitativo, estando al alcance del amparo que protege la invención las adiciones señaladas.

15.

REIVINDICACIONES

20.

25.

30.

1ª.- Banco de trabajo perfeccionado, caracterizado porque consta de una estructura de material laminar rígido e incombustible, que lleva en su parte superior una superficie de trabajo constituida por una plancha que presenta en su parte posterior un plegado en ángulo recto hacia arriba que hace de tope, y en su parte anterior y en opuesta dirección otro plegado también en ángulo recto en forma de U, estando soportada dicha superficie por dos paneles laterales de forma rectangular, cuyos bordes laterales y parte inferior se hallan también plegados en forma de U, y estando la estructura de dichos paneles laterales reforzada por la inserción lateral de un entrepaño de idéntica estructura a la plancha laminar que forma la superficie de trabajo y con la



que guarda una orientación paralela.

5. 2ª.- Banco de trabajo perfeccionado, según se reivindica en el punto 1ª, caracterizado porque las diferentes partes de que consta el banco se encuentran unidas por soldadura a la eléctrica y la materia prima que las forma está trabajada en prensa plegadora para darles a los diferentes elementos constitutivos del banco la rigidez adecuada.

10. 3ª.- Banco de trabajo perfeccionado según se reivindica en los puntos anteriores, caracterizado porque en la parte frontal y anterior del banco lleva sendos cajones, cuyas guías y soportes se hallan aplicados en la cara inferior de la plancha que constituye la superficie de trabajo.

4ª.- BANCO DE TRABAJO PERFECCIONADO

Todo ello según se describe en el cuerpo de esta memoria se reivindica en su nota que representa a título de ejemplo en el adjunto dibujo.

Esta memoria consta de 5 hojas foliadas y mecanografiadas a dos espacios por una sola de sus caras.

Madrid, 15 NOV. 1900

*M. S. S. S.*



84910

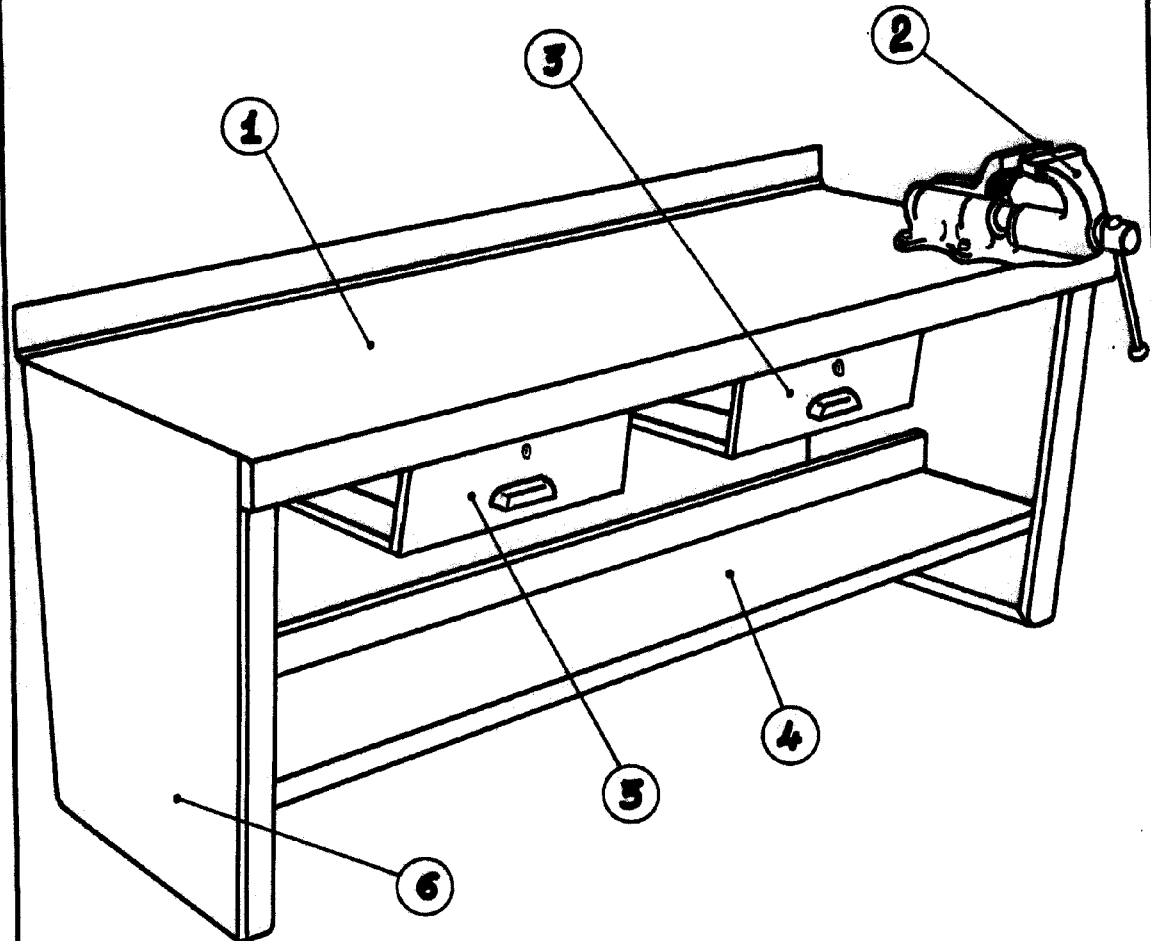

MADRID, 27 DIC 1960

*M. S. S. S.*

ESCALA VARIABLE