



84872

M O D E L O
D E
U T I L I D A D

para "VEHICULO DE JUGUETE", a favor de DON BUENAVENTURA CERVELLO ARBOS, domiciliado en BARCELONA, Pelayo, núm. 20.

- . -

MEMORIA DESCRIPTIVA

El presente modelo de utilidad se refiere a un vehículo de juguete.

5. Consiste en un coche deportivo del tipo conocido con el nombre de "go-car", el cual presenta una superficie recta, en la que se ha moldeado el asiento, y en su parte posterior el motor, y presentando sobre de este asiento el volante que sujeta el volante con las manos, comprendiendo un eje delantero de ruedas en la parte anterior inferior de la superficie, y en la parte posterior el eje trasero, el cual presenta un punto de tepe y arrellado del extremo de un resorte

10.



montado sobre del eje, y sujeto por su otro extremo a la superficie, de forma que mediante una manivela saliente de una de las ruedas traseras es posible arrellar, y tensar el resorte que constituye el elemento motor al dejar el vehículo sobre del suelo, comprendiendo estas ruedas traseras una cubrición antideslizante, tal como goma, para precurar el arrastre o desplazamiento del vehículo, sin posible patinado.

5. Con el fin de facilitar la explicación, se acompaña a la presente memoria una lámina de dibujos en la que se ha representado un caso de realización que se cita a título de ejemplo.

En el dibujo:

10. La figura 1, muestra en planta por su cara posterior una vista del vehículo.

15. La figura 2, muestra en alzado lateral el vehículo.

La figura 3, muestra en alzado sección diametral una rueda posterior.

La figura 4, muestra en planta el vehículo, visto por su cara superior.

20. Haciendo referencia a las figuras es de observar que el vehículo está constituido por una placa moldeada 1, que representa la forma de un vehículo deportivo del tipo conocido por "go-car", el cual presenta en el asiento un pilette y en su parte inferior están los dos ejes de ruedas, siendo

25. el anterior normal y el posterior 2, comprende sobre del mismo un resorte en hélice 3, limitado entre un plano saliente 4 del eje y un tope 5 de sujeción de un extremo del resorte, mientras el otro extremo está anclado dentro de la plataforma 1 en el punto 6, de forma que al girar el eje de ruedas se arrella el resorte 3 que queda en tensión constituyendo

30.



000720

el elemento motor del eje posterior al desenrollarse.

Para el accionado del eje de ruedas posterior existe en una de las ruedas una manivela 7, que es la que provoca el arrollamiento del resorte.

5. En estas ruedas posteriores 8, está previsto un encaje para una banda circular 9 de material antideslizante, preferentemente goma que es la que apoya directamente contra el suelo para evitar que el vehículo patine.

10. El modelo, dentro de su esencialidad, puede ser llevado a la práctica en otras formas de realización que difieran detalle de la indicada a título de ejemplo en la descripción, a las cuales alcanzará igualmente la protección que se recaba. Pedrá, pues, construirse en cualquier forma y tamaño, con los materiales más adecuados por quedar todo ello comprendido en el espíritu de las reivindicaciones.

15.

= . =

NOTA

Descrito el objeto y utilidad de la invención, lo que se declara como no divulgado ni practicado en España comprende las siguientes reivindicaciones:

20a 1. Vehículo de juguete, que se caracteriza esencialmente por representar un coche deportivo del tipo llamado "go-car" pilotado, el cual presenta sobre su eje posterior de ruedas un resorte helicoidal que constituye el elemento motor al ser arrollado y tensado, presentando este eje un saliente de tope para evitar el desplazamiento del resor-

84872



te a lo largo del mismo, y siendo el resorte anclado por un extremo al eje y por el extremo opuesto al vehículo, parte fija, comprendiendo este elemento para producir el arrollado del resorte una manivela fija a una de las ruedas posteriores, cuyas ruedas presentan en su periferia un entrante o asineto para la fijación de una banda de material antideslizante que es el que toma contacto con el suelo.

5.

2. Vehículo de juguete.

10.

Según se describe y reivindica en la presente memoria que consta de cuatro hojas, foliadas y escritas a máquina por una sola de sus caras, acompañadas de una lámina de dibujos.

Madrid, a 23 DIC. 1960

BUENAVENTURA CERVELLO ARBOS

p. a.

RECEIVED
F.P.

JG/.mp.

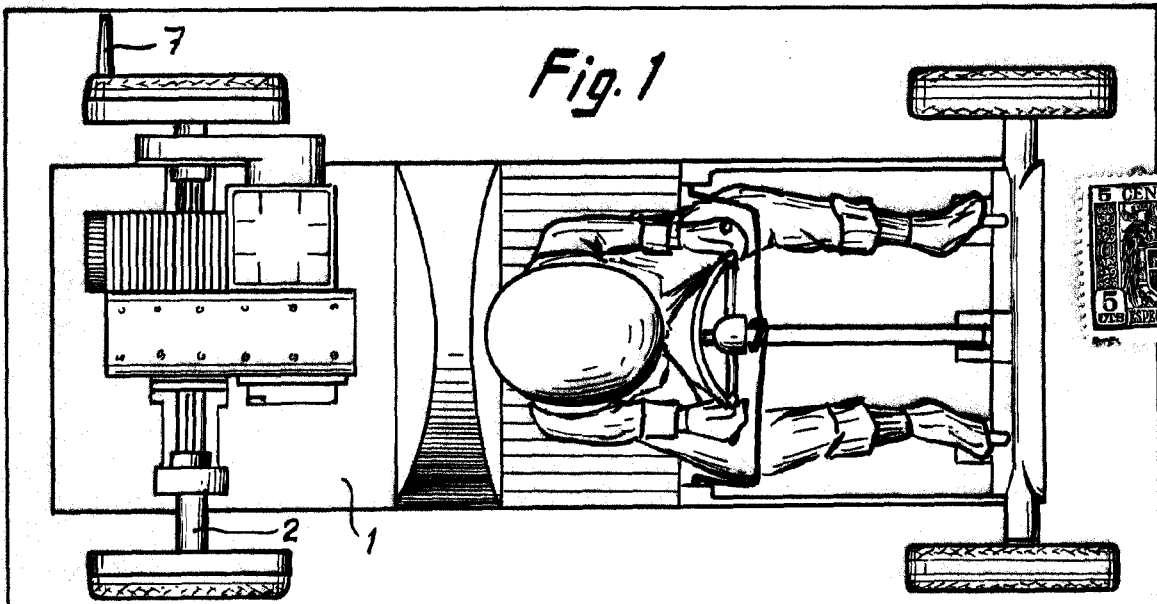

Fig. 1

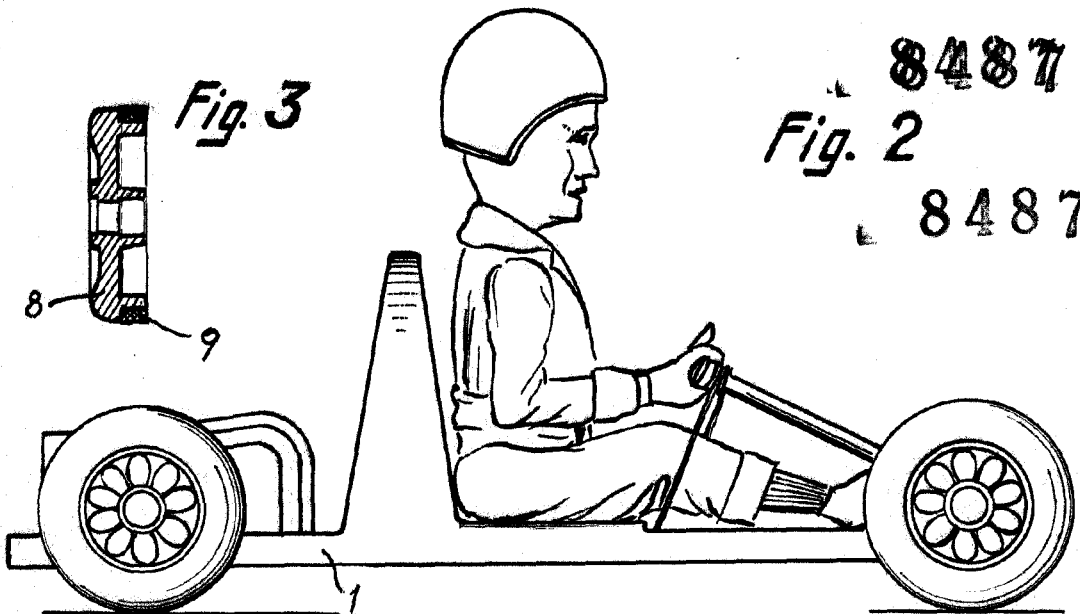

Fig. 3

84872
Fig. 2

84872

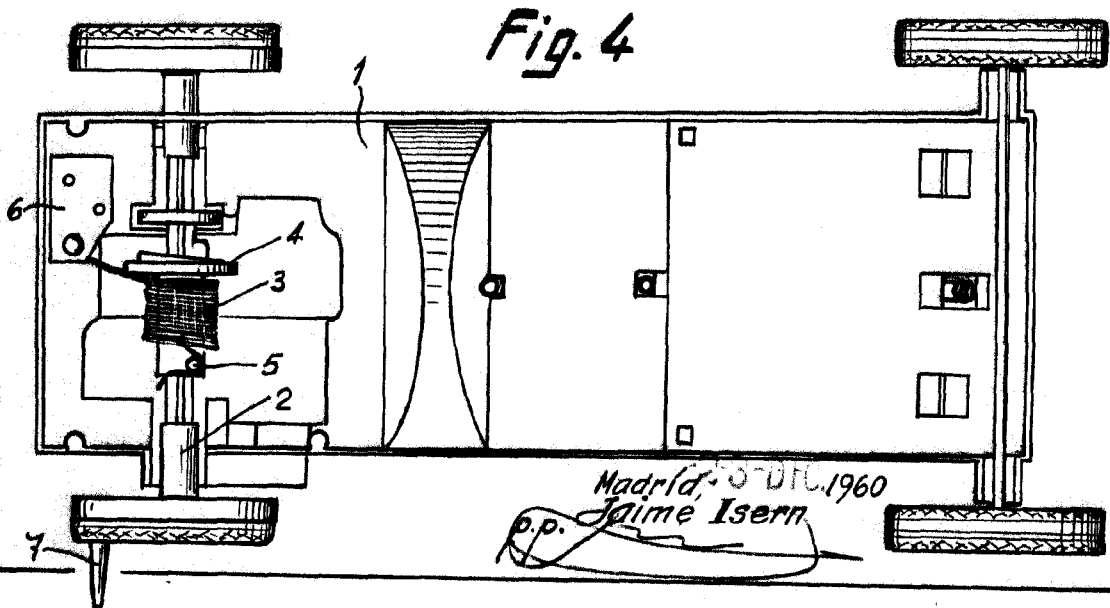

Fig. 4

Madrid, 5-DIC-1960
p.p. Jaime Isern