



84868

M O D E L O
D E
U T I L I D A D

para "ELEMENTO ESCRITOR DE BOLA RETRACTIL", a favor de DON VICENTE TEJEDO ROYO y DON JOSE SALVADOR VILLANUEVA, residentes en BARCELONA, calle de Arte, núm. 80.

= . =

MEMORIA DESCRIPTIVA

El presente modelo de utilidad se refiere a un elemento escritor de bola retractil.

- Consiste en una carcasa tubular cilíndrica, con asiento intercalado, cerca de su embocadura inferior en el
5. que apoya un resorte de expansión, operativamente dispuesto entre este asiento y un saliente del depósito tubular interno que lleva la tinta, cuyo depósito termina en su parte inferior en el correspondiente final a bola, siendo el depósito por su otro extremo apoyado en el fondo de un
10. botón desplazable, con tres patas salientes entre las que

87808



5. queda guiado el depósito, siendo las tres patas, la central para, mediante una uña saliente, quedar retenida en las dos posiciones de operación en sendas ventanas de la carcasa, y las patas laterales, presentando salientes para ser guiadas por bordones salientes verticales de la pared interna de la carcasa e impedir que el botón gire.

10. Para la colocación del botón en sus dos posiciones mediante la uña retentora de la pata central, se ha previsto que el chip de retenida de la carcasa sobre los bordes de bolsillos, actúe por sus punto de presión sobre la uña, de forma que la desplace hacia adentro y desengatille para que el resorte mande el botón hacia su posición superior, con retenida de la uña en la otra ventana.

15. Dicha forma de actuación determina que siempre que se coloque en su bolsillo el elemento escritor por el grosor de la tela se mande de la uña hacia arriba por desengatillado, si esta operación de desengatillado no se había efectuado previamente.

20. Con el fin de facilitar la explicación, se acompaña a la presente memoria una lámina de dibujos en la que se ha representado un caso de realización que se cita a título de ejemplo.

En el dibujo:

25. La figura 1, muestra en sección longitudinal el conjunto del elemento escritor.

La figura 2, muestra en perspectiva un botón de accionado de este elemento escritor.

30. Haciendo referencia a las figuras, es de observar que el elemento escritor comprende una carcasa cilíndrica tubular 1, abierta por ambos extremos, en la que se ha pre-

23 DIC.



87868

visto en la parte superior un clip 2 de sujeción, cuya parte extrema de presión 3 es enfrentada a una ventana 4, existiendo además encima de esta una segunda ventana 5.

5. Por la parte inferior la carcasa es de forma ahusada e intermitente presenta un escalón o asiento 6 para el extremo de un resorte helicoidal de expansión 7 montado sobre un tubo de depósito 8 de tinta, el cual presenta un saliente en forma de aleta 9 que limita el resorte 7 por el otro extremo, de forma que éste en su posición de reposo mantiene la punta con la bola escritora 10 escondida. En su posición comprimida de resorte 7, el extremo 10 sobresale por el extremo inferior de la carcasa; estas dos posiciones están determinadas por la situación de un botón 11, saliente por el extremo superior de la carcasa que empuja el depósito tubular 8 o carga, siendo esta carga mantenida en su posición contra el botón al presentar este tres patas inferiores, una central 12, y dos laterales 13, las cuales solo tiene movimiento de deslizamiento, determinado por las presiones sobre del botón, pero no de giro al presentar las patas 13, unos salientes 14 guiados por bordones de la pared interna de la carcasa.

15. La pata central 12 tiene una uña saliente 15 que en sus dos posiciones se encuentra en una de las dos ventanas 4 y 5, según que la punta 10 salga o no por la extremo inferior.

25. El modelo, dentro de su esencialidad, puede ser llevado a la práctica en otras formas que difieran en detalle de la indicada a título de ejemplo en la descripción. Podrá, pues construirse en cualquier forma y tamaño, con los materiales más adecuados por quedar todo ello comprendido dentro del espíritu de las reivindicaciones.

30.

23 D



N O T A

84868

Descrito el objeto y utilidad de la invención, lo que se declara como no divulgado ni practicado en España, comprende las siguientes reivindicaciones:

- 5. 1. Elemento escritor de bola retractil, que se caracteriza esencialmente por comprender una carcasa tubular, la cual presenta dos ventanas debajo del clip de sujeción, una inmediatamente superior a la zona de apriete y la otra enfrentada a esta zona, comprendiendo el botón, interno a la carcasa, que desplaza la carga portadora del extremo escritor, una uña, para su engatillado a estas ventanas en sus dos posiciones de punta saliente y oculta, siendo el desengatillado de la ventana inferior producida por la propia flexión del clip que empuja el diente o uña, que al desengatillar, produce el desplazamiento por un resorte de expansión montado sobre la carga y limitado por una saliente de ésta y un asiento de la pared interna de la carcasa cuya pared a la altura de las patas prolongación del botón entre las que queda fija la parte superior de la carga, presenta unos bordones de guía para unos salientes de las patas externas, para impedir el giro del botón, al propio tiempo que la pata central presenta la uña de retención en su extremo inferior para dar a ésta la flexibilidad necesaria para el desengatillado.

2. Elemento escritor de bola retractil.

- 25. Según se describe y reivindica en la presente memoria que consta de cuatro hojas, foliadas y escritas a máquina por una sola de sus caras, acompañadas de una lámina de dibujos.

Madrid, a 28 DIC. 1970

p. a.

JAVIER MARTÍNEZ GALLES
P.R.

JG/.mp.

23 B



Fig. 1

84868

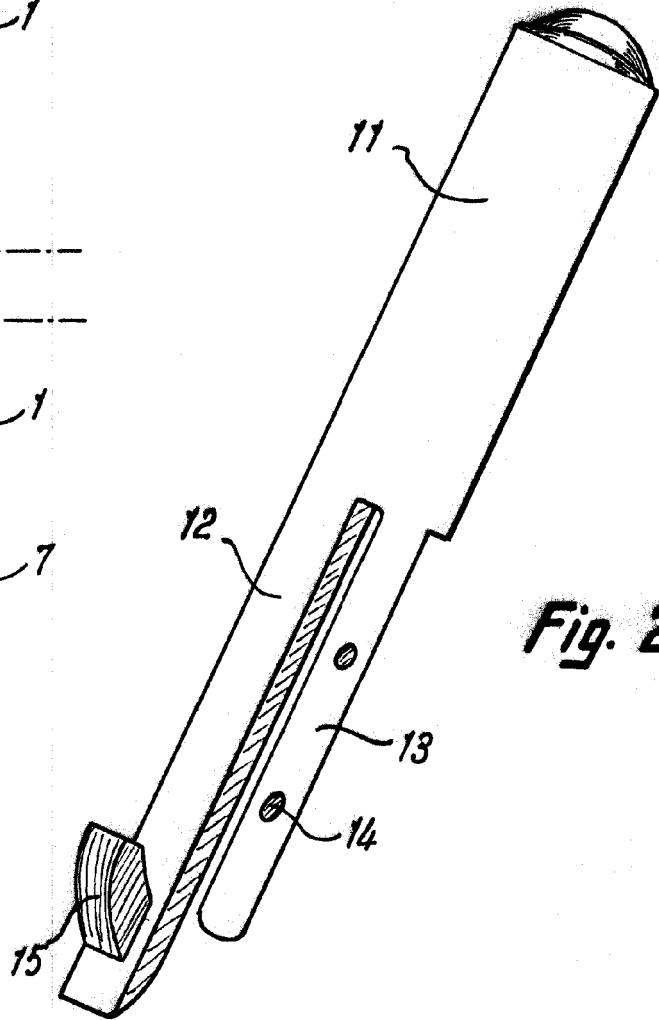
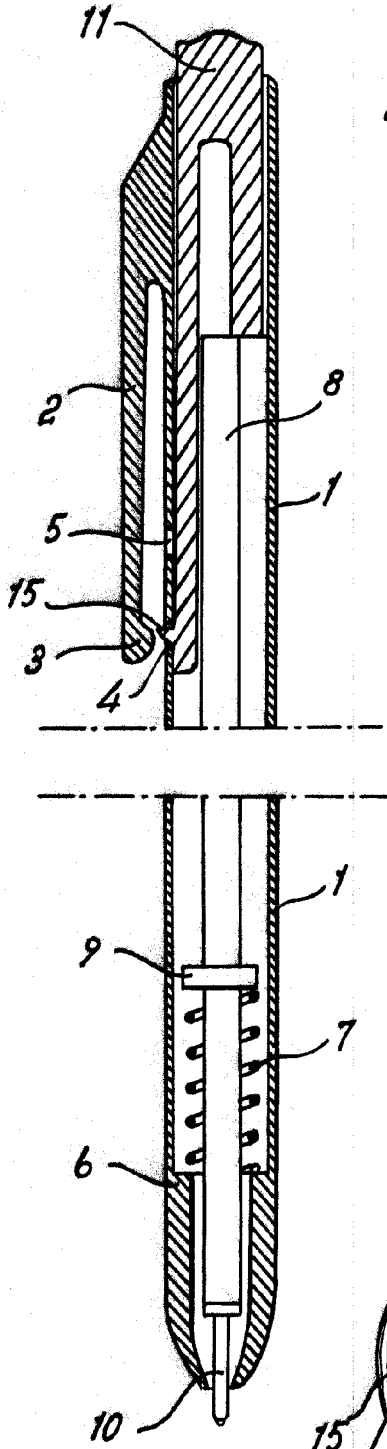

Fig. 2

Madrid, 23 DIC. 1960
Jaime Isern

J. Isern