



14 D

84844

M O D E L O
D E
U T I L I D A D

a favor de Don Francisco PUJOL PUJOL, de nacionalidad española, residente en Barcelona, Calle Aragón, 186, por "PASATIEMPO DE DADOS CORREDIZOS".

- . -

MEMORIA DESCRIPTIVA

La presente invención se refiere a un pasatiempo de dados corredizos, cuya especial característica reside en la simplicidad constitutiva, lo cual beneficia extraordinariamente la economía del artículo.

5. Los pasatiempos a base de dados corredizos son muy interesantes, tanto para pequeños como para mayores, ya que su manipulación y las múltiples combinaciones que pueden realizarse con los signos de que están provistos los dados, atraen poderosamente la atención, tanto más cuanto que el pasatiempo ocupa muy poco
- 10.



84844

volumen y puede realizarse en cualquier ocasión, ya que puede llevarse cómodamente en el bolsillo.

El del objeto de la invención está constituido esencialmente por una placa soporte, debidamente enmar-

5. cada, cuyo fondo presenta una pluralidad de ranuras entrecruzadas, paralelas y equidistantes, de sección transversal en cola de milano, pudiendo deslizarse a lo largo de dichas ranuras, tanto transversales como longitudinales, una pluralidad de dados, provistos en su cara inferior de un saliente de sección correspondiente a la de las ranuras, y que se introduce en las mismas, presentando uno de los lados del marco de la placa, una abertura, para el montaje de los dados, cerrada mediante una reglilla que ajuste perfectamente, adherida una vez montados todos los dados.
- 10.
- 15.

Para la mejor comprensión de cuanto queda descrito en la presente memoria, se acompaña un dibujo en el que, tan sólo a título de ejemplo, se representa un caso práctico de realización del objeto de la invención.

- 20.
- 25.
- En dicho dibujo, la figura 1 es una vista en perspectiva del pasatiempo una vez montado, la figura 2 corresponde a una vista en planta sin los dados, la figura 3 es una sección por la línea III-III de la figura anterior, con los dados colocados; la figura 4 es una vista parcial en perspectiva de la placa con la reglilla separada y uno de los dados, asimismo separado; siendo la figura 5 una vista en perspectiva



84844

inferior de un dado.

- El pasatiempo descrito está constituido en el aludido dibujo por una placa -1- debidamente enmarcada, cuyo fondo está dotado de una pluralidad de ranuras entrecruzadas -2-, de sección en cola de milano, paralelas y equidistantes, que dan lugar a la formación de una pluralidad de salientes cuadrados -3- y de forma troncopiramidal invertida. A lo largo de estas ranuras pueden deslizarse una pluralidad de dados -4-, que ocupan la totalidad de la superficie de la placa -1-, excepto un espacio igual a su contorno. Dichos dados -4-, presentan en su cara inferior un saliente -5- de sección correspondiente a las ranuras -2-, en el interior de las cuales se introduce, guiando el desplazamiento de los dados e impidiendo su salida.

- En uno de los lados del marco de la placa -1-, se prevé una abertura -6-, que permite la entrada de los dados al montar el pasatiempo, cerrando dicha abertura, una vez colocados, la reglilla -7-, adherida definitivamente, de forma que es imposible la salida de los dados.

- La descripción realizada y la observación del dibujo permite comprender la sencillez de fabricación del pasatiempo, toda vez que la placa, con sus ranuras pueden obtenerse por moldeo, en una sola pieza. Esto es muy importante por cuanto hasta el presente la realización de la placa con sus ranuras equidistantes y paralelas reportaba considerables problemas.



14 D

84844

Además de la sencillez, puede observarse como la correspondencia entre ranuras -2- y salientes -5- de los dados, asegura su deslizamiento, transversal o longitudinal, impidiendo siempre que los dados salgan de aquéllas.

5. Finalmente, la abertura -6- permite colocar los dados -4- con toda comodidad, cerrándose después mediante la reglilla -7-, que no ofrece dificultad alguna para su colocación.

10. Serán independientes del objeto de la invención, los materiales empleados en la construcción de los distintos elementos que la integran, formas y dimensiones de los mismos y cuantos detalles accesorios puedan presentarse, siempre y cuando no afecten a su esencialidad.

15.

- . -

N O T A

Se reivindica como objeto del presente modelo de utilidad:

20. 1. Pasatiempo de dados corredizos, que está constituido esencialmente por una placa moldeada, debidamente enmarcada, provista en su fondo de una pluralidad de ranuras entrecruzadas, paralelas y equidistantes, de sección en cola de milano, a lo largo de las cuales pueden deslizarse, transversal y longitu-



84844

dinalmente, una pluralidad de dados, provistos de un saliente en su cara inferior, de sección correspondiente a la de las ranuras, en las cuales se introduce, pudiendo deslizarse pero siendo imposible su salida de las mismas.

2. Pasatiempo de dados corredizos.

La presente memoria consta de cinco hojas foliadas escritas a máquina por una sola cara.

Barcelona, a 14 de diciembre de 1.960

Francisco PUJOL PUJOL

p.a.

J. FRANCISCO PUJOL PUJOL

Gloja única



84844

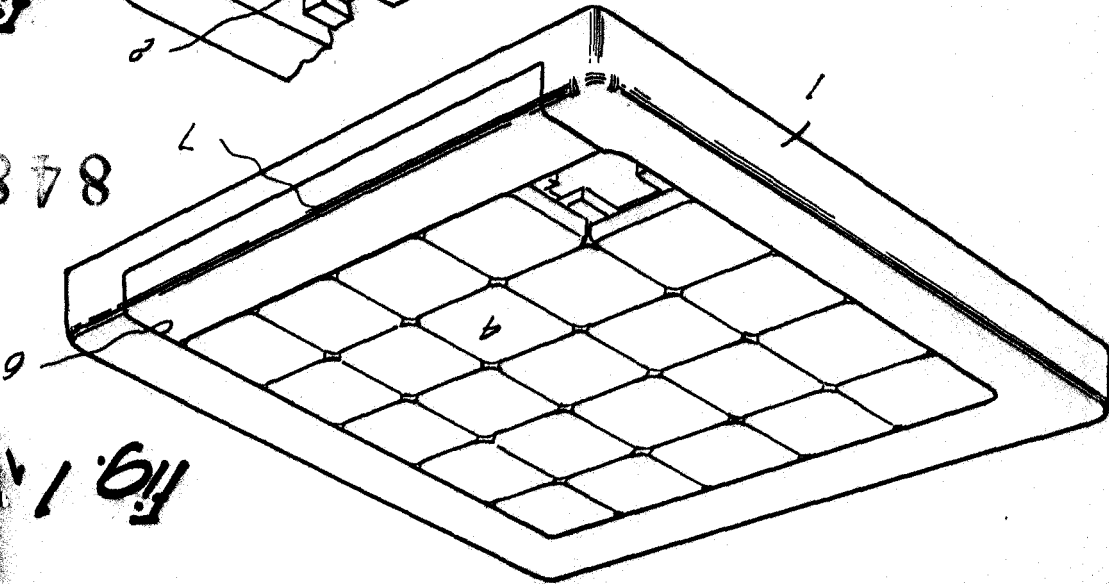

Fig. 1

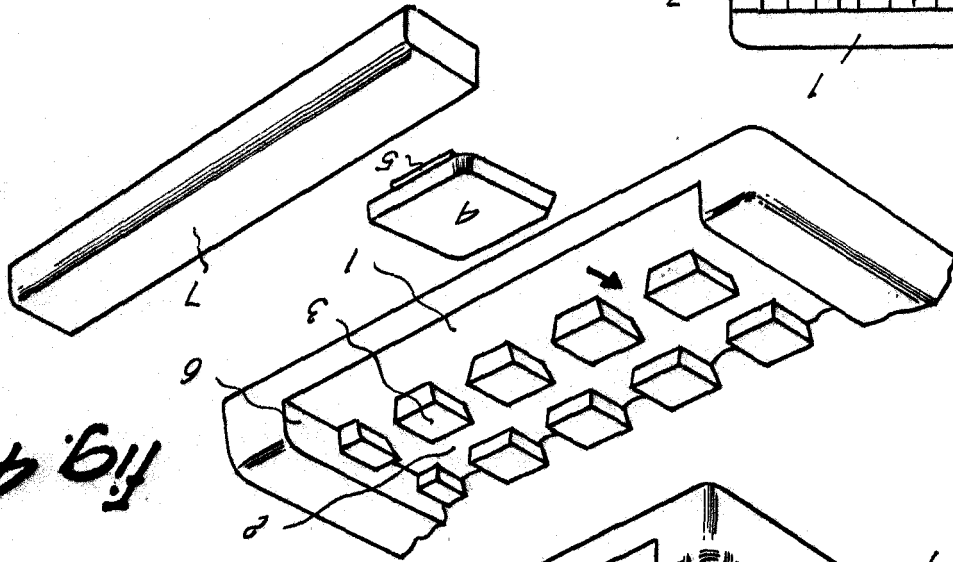

Fig. 2

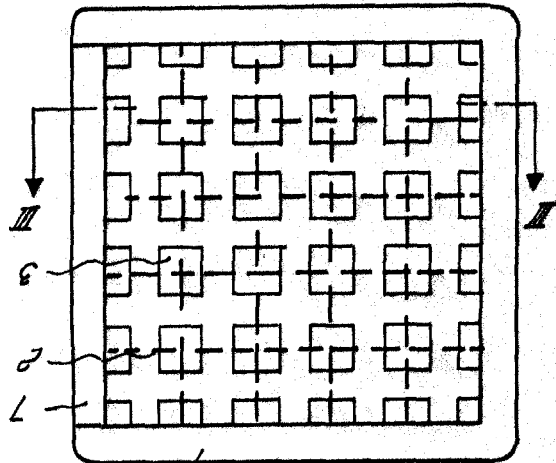

Fig. 3

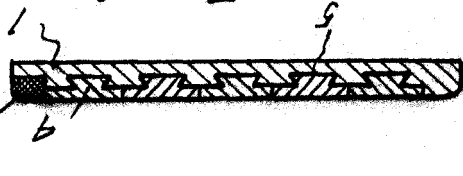
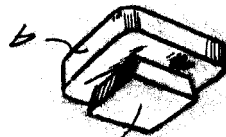

Fig. 4



Barcelona, 14 Diciembre 1960
Francisco Pujol Pujol
A.P.