

84818

84818



MEMORIA DESCRIPTIVA

---

---

Correspondiente a la solicitud de registro de Modelo de Utilidad que, por veinte años, se solicita para España y sus Colonias, a favor de Don Benito MANSO ALONSO, de nacionalidad española, residente en San Sebastián, Paseo de Colón, --núm. 7, 5º, -----

p o r

\* PRECINTADOR PERFECCIONADO \*

---

---

EL precintado de paquetes mediante tiras de papel engomado es de uso corriente, pero su aplicación presenta dificultades para lograr una perfecta adherencia en tiempo reducido, a cuyo fin se han ideado diversos dispositivos que, por su complicación y no reunir las características adecuadas a su finalidad no han dado el resultado apetecido.

Para evitar estos inconvenientes, se ha estudiado y rea-

AM 8/218

84818 20 DIC



10

lizado el precintador perfeccionado que constituye el objeto de la presente Memoria descriptiva, una de cuyas posibles formas de realización se representa en los dibujos adjuntos, como simple ejemplo aclaratorio sin carácter limitativo.

15

La Figura muestra en alzado y perspectiva un precintador que lleva incorporados los perfeccionamientos de que se trata.

20

Como puede verse en la figura, el eje (1) de la bobina (2) de papel engomado, provisto de una tuerca de apriete que permite variar a voluntad la velocidad de salida de la tira, atraviesa dos paredes discoidales (3-4) que por uno de sus sectores se prolonga en dos aletas rectangulares con un saliente en su vértice infero-anterior, en el que va montado un rodillo (8) de material elástico, destinado a presionar la tira de papel engomado sobre el paquete a precintar.

25

Por encima de este rodillo va montado otro de material esponjoso (5), la superficie del cual pasa rozando la cara interna de una placa (9) unida a los dos bordes de las aletas y a la que va unido perpendicularmente un tubo-depósito (10) cerrado por un tapón (11) y provisto en su fondo anterior de un pequeño orificio por el que pasa el líquido, agua o adherente si no lo lleva la tira de papel, al rodillo esponjoso (5).

30

35

Sobre estos dos rodillos (5) y (8) va una placa basculante (7), que por su extremo inferior remata en una serreta o borde dentado, con el fin de cortar la tira con ayuda de una prolongación (7') de la pieza (7), y, tras doblarse por el eje de basculamiento, remata por el extremo opuesto a la altura de la placa (9), dejando entre los bordes de una y

84818

20 D



40

otra pieza un espacio (6) por el que se hace pasar la tira de papel, que se humectará a su paso sobre la esponja (5), -siguiendo el trayecto indicado en línea de puntos, es decir, bajo la placa (7), por encima del rodillo esponjoso (5) y -bajo el rodillo (8).

45

Como los rollos de la tira de papel pueden variar en capacidad y en anchura, se ha previsto para lo primero unas -tiras (13), que pueden disponerse en el interior de las paredes (3-4) o sobresaliendo de éstas, como se muestra en el dibujo, en la prolongación del diámetro en que se encuentran las aletas rectangulares portarodillos y el eje del rollo -puede atravesar dichas paredes por orificios (14) situados en el mismo diámetro y que no son el central (1).

50

55

Cuando la cinta tiene menor anchura que la que separa -- las paredes (3-4), se coloca entre ellas y el rollo, a uno o a ambos lados según la anchura, unas piezas supletoras, -no representadas, consistentes en un fleje que se dobla en sus extremos en direcciones contrarias formando un diedro -recto y de mayor longitud en un extremo que en el otro y en su centro lleva un rehundido circular y dos perforaciones -bajo el mismo destinado el primero al paso del eje del ro-- llo y los otros al de la esponja, estando situados a las -- distancias que determinan las perforaciones (14).

60

65

Como puede apreciarse por cuanto queda dicho, el precin-- tador de que se trata perfecciona notablemente los ya cono-- cidos, dada la simplicidad de construcción y manejo, puesto que consiste éste simplemente en deslizar la tira de papel sobre el paquete retirando el aparato con el mango-depósito paralelo a su superficie y, en el punto que se desee, cor-- tando la tira con la serreta de la pieza (7), y es igualmen-- te sencillo el montaje de los rollos de papel, con la posi--



70

bilidad de poderse utilizar de diferentes medidas en un mismo aparato.

75

Claro es que el ejemplo de realización descrito y representado podrá variar en detalles secundarios de materia, -- forma y dimensiones, sin que tales cambios lleven aparejada una correlativa alteración de sus principios fundamentales según quedan expuestos.

N O T A

80

EN RESUMEN: El Modelo de Utilidad que, por veinte años, -- se solicita para España y sus Colonias, ha de recaer sobre las siguientes reivindicaciones:

85

1ª.- " PRECINTADOR PERFECCIONADO ", que se caracteriza -- por formarlo dos placas discoidales, dispuestas paralelamente, que se prolongan por un sector en sendas aletas rectangulares de las que sobresale el vértice antero-inferior, en el cual va montado entre ambas un rodillo de material elástico y por encima, en distinto plano y con ejes paralelos un segundo rodillo de material esponjoso que recibe y absorbe el líquido contenido en un mango-depósito, unido perpendicularmente a una placa que une ambas aletas y provisto de un fino orificio, al que pasa rasante la esponja, y cerrado -- por el extremo opuesto mediante un tapón de goma.

90

95

2ª.- " PRECINTADOR PERFECCIONADO ", según reivindicación 1ª, que se caracteriza porque en las dos placas discoidales y en el mismo diámetro en que se prolonga en las aletas por ta cilindros, lleva unas perforaciones que permiten el paso del eje del rollo de cinta precintadora, lo que permite variar la colocación del eje según la longitud de la cinta, -- posibilidad que se complementa mediante dos pletinas que -- pueden sobresalir a voluntad del borde del disco, siendo -- así mismo factible utilizar rollos de anchura diferente, me

100



848 1820 D

diante la colocación de unos suplementos, formados por unas pletinas que doblan sus extremos en diedros rectos de sentido inverso y diferente longitud, estando perforadas a las distancias correspondientes a los orificios para paso del rollo.

105

3a.- " PRECINTADOR PERFECCIONADO ", según reivindicaciones anteriores, que se caracteriza porque la cinta pasa entre el rollo esponjoso y una placa, basculante sobre un eje y conveniente doblada, que remata por el extremo de salida de la tira en una serreta dentada que coopera, para el corte de la cinta, con un saliente de la referida placa.

110

4a.- Por último, se reivindica como objeto sobre el que ha de recaer el Modelo de Utilidad que, por veinte años, se solicita para España y sus Colonias,

115

p o r

" PRECINTADOR PERFECCIONADO "

Todo conforme queda expresado en la presente Memoria descriptiva que consta de cinco hojas escritas a máquina por una sólo cara y dibujos que se acompañan.

120

Madrid,

20 DIC. 1960

P.A.,

*[Handwritten signature and scribbles]*



84818

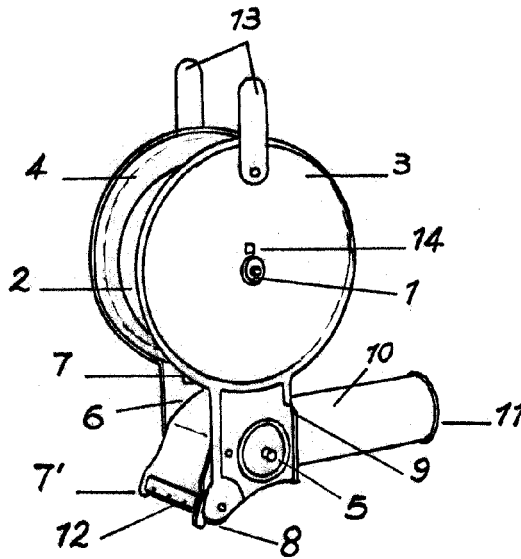

ESCALA VARIABLE  
MADRID, 20 DIC. 1960  
P.A.