

MEMORIA DESCRIPTIVA

Correspondiente a la solicitud de registro de Modelo de Utilidad que, por veinte años, se solicita para España y sus Colonias, a favor de Don Benito MANSO ALONSO, de nacionalidad Española, residente en San Sebastián, Paseo de Colón, n.º. 7, 2º;

p o r

\* PULVERIZADOR PERFECCIONADO \*

Los pulverizadores actualmente conocidos presentan el inconveniente de que son de forma complicada y costosa fabricación, no realizando su función satisfactoriamente en la mayor parte de los casos por fallos en su mecanismo.

5

Para evitar estos inconvenientes y lograr un pulverizador eficaz y al mismo tiempo económico, se ha estudiado y realizado el pulverizador perfeccionado que constituye el

84817<sub>20</sub> D16



10

objeto de la presente Memoria descriptiva, una de cuyas posibles formas de realización se representa en los dibujos adjuntos, dados como simple ejemplo aclaratorio sin caracter limitativo.

15

El dibujo muestra una de las dos partes simétricas que constituyen el pulverizador, vista en alzado y por su parte interna, es decir, que resulta la sección axial del mismo.

20

En cada una de estas mitades simétricas, realizadas en material moldeado y ligeramente flexible, se distinguen dos partes: una el pulverizador propiamente dicho (1), que es un cuerpo cilíndrico, de mayor diámetro el inferior destinado a montar en la boca del frasco, y el superior en el cual van los conductos de aspiración (2), que penetra algo en el cuerpo inferior y al cual se adapta el tubo de aspiración (3), que penetra en el frasco hasta las proximidades de su fondo, y los de toma de aire (4) e insuflación (5), el cual comunica un entrante (6) con el dispositivo de impulsión de aire (7).

25

Este, unido al pulverizador formando una sola pieza, adopta la forma de dos camletas enfrentadas con una perforación (9) en su centro geométrico y unidas entre sí mediante un aro (8). Rodeando la citada perforación (9) llevan un resalte discoidal (10), que sirve de apoyo al extremo de un muelle espiral (11), que mantiene separadas las dos paredes del fondo de las camletas (7), de modo que al cesar la presión digital sobre las mismas recuperan su forma por la tensión del mismo.

30

35

Como puede verse, el pulverizador descrito es de la máxima sencillez y de fácil y económica fabricación, por realizarse por moldeo, al mismo tiempo que resulta higiénico y limpio por no alterar el material el líquido que pulveriza,



40

ventajas no logradas con otros pulverizadores conocidos y -  
que constituyen, por tanto, una novedad en su género.

Claro es que el ejemplo de realización descrito y repre-  
sentado, podrá variar en detalles secundarios de materia, -  
forma y decoración, sin por ello apartarse de sus princi-  
pios fundamentales según quedan expuestos.

45

N O T A

EN RESUMEN: El Modelo de Utilidad que, por veinte años, -  
se solicita para España y sus Colonias, ha de recaer sobre  
las siguientes reivindicaciones:

50

1a.- " PULVERIZADOR PERFECCIONADO ", que se caracteriza  
por estar realizado en dos partes moldeadas simétricas, ca-  
da una de las cuales unidas forma dos partes, el pulveriza-  
dor propiamente dicho, constituido por un cuerpo cilíndrico  
de dos diámetros diferentes, en el superior de los cuales -  
van los conductos de toma de aire y absorción del líquido, -  
adoptándose a este último un tubo semirígido que penetra en  
el frasco, sobre la boca el cual monta la parte inferior de  
mayor diámetro, teniendo este cuerpo unido la otra parte, -  
que se forma por la unión con un aro de dos cazoletas perfo-  
radas en sus centros, a cuyas perforaciones rodea un resal-  
te discoidal que sirve de apoyo a los extremos de un resorte  
helicoidal, que mantiene separadas las dos partes tan pron-  
to cesa sobre ellas la presión digital empleada para la pul-  
verización.

55

60

65

2a.- Por último, se reivindica como objeto sobre el que  
ha de recaer el Modelo de Utilidad que, por veinte años, se  
solicita para España y sus Colonias, -----

p o r

" PULVERIZADOR PERFECCIONADO "

Todo conforme queda expresado en la presente Memoria des

84817



70

criptiva, que consta de cuatro hojas escritas <sup>20 DIC.</sup> máquina por una sola cara y dibujos que se acompañan.

Madrid,

20 DIC. 1960

P.A.,



84817

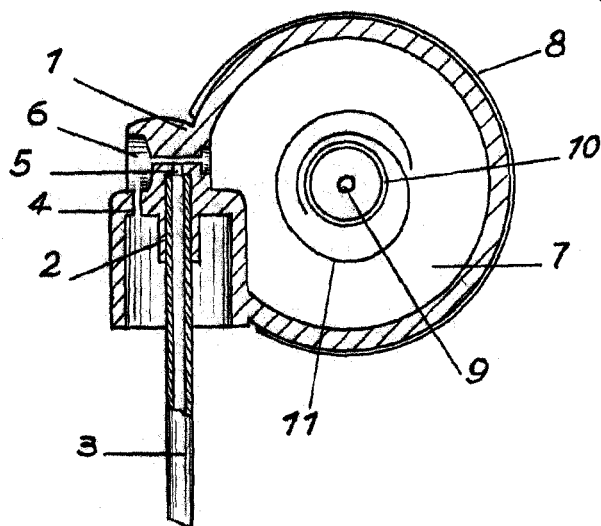

ESCALA VARIABLE  
MADRID, 20 DIC. 1960  
P.A.