

Nº 84816

84816

20



MEMORIA DESCRIPTIVA

---

---

Correspondiente a la solicitud de registro de Modelo de Utilidad que, por veinte años, se solicita para España y sus Colonias, a favor de Don Benito MANSO ALONSO, de nacionalidad española, residente en San Sebastián, Paseo de Colón, -núm. 7, 5º, -----

p o r

"TAPON VERTEDEDOR SIMPLIFICADO"

---

---

Hay un gran número de productos para cuyo empleo se requiere el suministro en cantidades muy variadas, según el objeto a tratar, desde algunas gotas a chorros de caudal más o menos reducido y, en todo caso, a voluntad del que los emplee.

5

A tal fin se han ideado gran número de tapones, pero el

84816

20 DIC



10

líquido es suministrado en una única forma, chorro o goteo, o son complicados en exceso, lo que determina un funcionamiento con frecuencia defectuoso, por una parte, y un elevado coste de fabricación, por otra.

15

Para evitar estos inconvenientes se ha estudiado el tapón vertedor simplificado que constituye el objeto de la presente Memoria descriptiva y una de cuyas posibles formas de realización se representa en el dibujo adjunto, dado a título de ejemplo sin carácter limitativo.

La figura representa, en sección y alzado, un tapón montado en el frasco a que está destinado.

20

Según puede apreciarse consiste esencialmente en un cuerpo cilíndrico (1), cerrado por su parte superior y abierto por la inferior y provisto en su cara interna de un fileteado (2) destinado a enroscarse en el gollite del frasco (3).

Lateralmente lleva una ventana alargada, (4), a partir del fondo, que queda cubierta con un pico (5), que constituye el vertedor propiamente dicho.

25

En la parte cerrada o fondo y diametralmente opuesto a la citada ventana (4) y pico vertedor (5) lleva un pequeño orificio (6).

30

Cuando el tapón está atornillado a fondo, la pared externa del gollite obtura herméticamente la ventana (4) y el borde de la boca el pequeño orificio (6), pero bastará aflojar el tapón, para que quede al descubierto el orificio (6) y más o menos, a voluntad, la ventana (4), dando salida al líquido que se verterá por el pico (5), ya gota a gota, cuando el desenroscado es muy reducido, ya en chorro de mayor o menor gasto, según la porción de ventana que quede libre, por la que saldrá el líquido al mismo tiempo que el aire penetra por el orificio (6).

35

84816 20 D



40

Como puede apreciarse, el tapón de que se trata reúne la máxima simplicidad de fabricación y manejo, resultando sumamente económico, y su eficacia de vertido y regulación es perfecta, dado que la rosca permite graduar el espacio que queda libre en la ventana de salida de un modo perfecto.

45

Eventualmente, el frasco llevará una cápsula precinto, que se retirará para el empleo del tapón, en sí ya conocida.

Claro es que el ejemplo de realización descrito y representado podrá variar en detalles secundarios de materia, forma y dimensiones, sin por ello apartarse de sus características fundamentales, según quedan expuestas.

N O T A

50

EN RESUMEN: El Modelo de Utilidad que, por veinte años, se solicita para España y sus Colonias, ha de recaer sobre las siguientes reivindicaciones:

55

1ª.- " TAPON VERTEDOR SIMPLIFICADO ", que se caracteriza por constituirlo un cuerpo cilíndrico hueco, cerrado por su parte superior y abierto por la inferior, por la que penetra el gollete del frasco, roscándose a un fileteado de la cara interna del tapón, y que al quedar roscado a fondo obtura un pequeño orificio practicado junto a su pared en la superficie superior que cierra el cuerpo del tapón, y, conjuntamente, una ventana lateral alargada, practicada a partir de dicha superficie de cierre, y que da salida al líquido a un pico vertedor, por goteo con la mínima abertura o por chorro mayor o menor según la parte de ventana que quede al descubierto.

60

2ª.- Por último, se reivindica como objeto sobre el cual ha de recaer el Modelo de Utilidad que, por veinte años, se solicita para España y sus Colonias,

p o r

84816 20 D



• TAPON VERTEDOR SIMPLIFICADO •

70

Todo conforme queda expresado en la presente Memoria descriptiva que consta de cuatro hojas escritas a máquina por una sólo cara y dibujos que se acompañan.

Madrid,

20 DIC. 1960  
P.A.,



84816

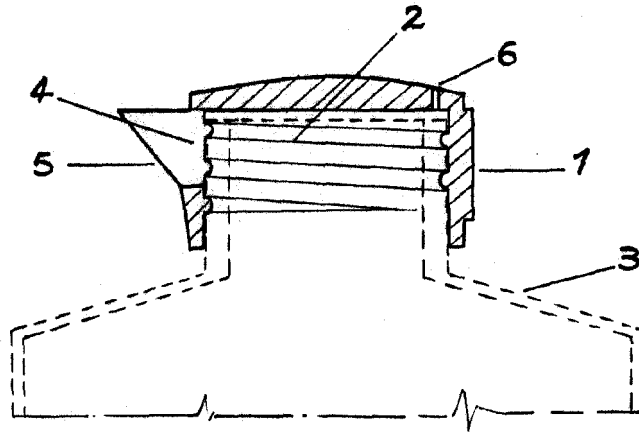

ESCALA VARIABLE  
MADRID, 20 DIC. 1960  
P.A,