

Nº 04119-2



Nº 04119

84779

MODELO DE UTILIDAD
per 20 años

por "UNA JOYA DE IMITACION FLORAL, DE PETALOS MOVIBLES",
a favor de D. José Monés Roberdeau, de nacionalidad es-
pañola, domiciliado en Barcelona, Duque de la Victoria, 14.

=====

MEMORIA DESCRIPTIVA

Se describe en este Modelo de utilidad, una joya de imitación floral, de pétalos movibles, que presenta interesantes características de funcionamiento al poder provocar a voluntad la apertura o cierre de los pétalos de la corola, lo cual constituye un efecto de gran novedad, sumamente atractivo para una joya, cuya finalidad estriba precisamente en producir un efecto estético agradable.

5. Esencialmente consiste en una pieza cilíndrica hueca, que lleva unos salientes radiales exteriores para la arti-



- culación de los pétalos, poseyendo unas aberturas laterales para permitir el paso hacia el interior de dicha pieza, de unas prolongaciones de los pétalos que actúan de brazos de palanca para el movimiento de los mismos, siendo producido este movimiento por medio de un vástago deslizante en el interior de la pieza cilíndrica, por medio de rosca y dotado de un pequeño botón inferior de accionamiento. Este vástago de accionamiento posee una ranura circular periférica en la que están introducidas las prolongaciones, con cierto juego libre, de modo que al actuar sobre el botón del vástago, roscándolo o desenroscándolo, los pétalos se cierran o abren, a la vez que el movimiento natural del cuerpo se transmite también a dichos pétalos provocando un ligero temblor de los mismos en el margen que permite el juego mencionado.
5. do producido este movimiento por medio de un vástago deslizante en el interior de la pieza cilíndrica, por medio de rosca y dotado de un pequeño botón inferior de accionamiento. Este vástago de accionamiento posee una ranura circular periférica en la que están introducidas las prolongaciones, con cierto juego libre, de modo que al actuar sobre el botón del vástago, roscándolo o desenroscándolo, los pétalos se cierran o abren, a la vez que el movimiento natural del cuerpo se transmite también a dichos pétalos provocando un ligero temblor de los mismos en el margen que permite el juego mencionado.
10. do producido este movimiento por medio de un vástago deslizante en el interior de la pieza cilíndrica, por medio de rosca y dotado de un pequeño botón inferior de accionamiento. Este vástago de accionamiento posee una ranura circular periférica en la que están introducidas las prolongaciones, con cierto juego libre, de modo que al actuar sobre el botón del vástago, roscándolo o desenroscándolo, los pétalos se cierran o abren, a la vez que el movimiento natural del cuerpo se transmite también a dichos pétalos provocando un ligero temblor de los mismos en el margen que permite el juego mencionado.
15. do producido este movimiento por medio de un vástago deslizante en el interior de la pieza cilíndrica, por medio de rosca y dotado de un pequeño botón inferior de accionamiento. Este vástago de accionamiento posee una ranura circular periférica en la que están introducidas las prolongaciones, con cierto juego libre, de modo que al actuar sobre el botón del vástago, roscándolo o desenroscándolo, los pétalos se cierran o abren, a la vez que el movimiento natural del cuerpo se transmite también a dichos pétalos provocando un ligero temblor de los mismos en el margen que permite el juego mencionado.

Para su mejor comprensión, se adjuntan, a título de ejemplo, unos dibujos representativos de una joya realizada de acuerdo con el presente Modelo.

- La figura 1 es una vista inferior de la joya, la figura 2 es una sección de la misma y la figura 3 es una vista superior.
20. La figura 1 es una vista inferior de la joya, la figura 2 es una sección de la misma y la figura 3 es una vista superior.

- Según tales dibujos, este Modelo consiste esencialmente en una pieza cilíndrica hueca -1-, dotada de los salientes laterales -2- en los que se articulan mediante pasadores, los pétalos -3-, dotados a este efecto, de unos terminales en horquilla -4-, de los cuales se prolongan unos apéndices -5-. Dichos apéndices -5- se introducen en el interior de la pieza -1- por medio de unas ventanas laterales -6- que presenta esta última.
25. Según tales dibujos, este Modelo consiste esencialmente en una pieza cilíndrica hueca -1-, dotada de los salientes laterales -2- en los que se articulan mediante pasadores, los pétalos -3-, dotados a este efecto, de unos terminales en horquilla -4-, de los cuales se prolongan unos apéndices -5-. Dichos apéndices -5- se introducen en el interior de la pieza -1- por medio de unas ventanas laterales -6- que presenta esta última.
30. En el interior de la pieza -1- está roscado un vástago -7-, dotado de una ranura periférica circular -8-, en la



que quedan introducidos los apéndices -5- de los pétalos, con cierto juego libre, de modo que al roscar o desenroscar el vástago -7-, los pétalos se cierran o se abren, a la vez que dado el juego existente en la ranura -8-, dichos

5. pétalos adquieren una ligera oscilación con el movimiento del cuerpo.

Para roscar o desenroscar el vástago -7-, éste lleva unido un eje -9-, dotado de un botón inferior de accionamiento -10-.

10. La pieza -1- posee unas prolongaciones inferiores -11- que sirven su unión por remachado a la pieza -12-, que forma el cáliz y que está unida a una prolongación -13-, representativa del tallo.

El vástago -7- posee un ensanchamiento superior -14-, para el montaje de la pedrería de adorno.

15.

Todo cuanto no afecte, altere, cambie o modifique la esencia de la joya descrita, será variable a los efectos del actual Modelo.

N O T A.

20. Se reivindica como objeto de este registro por Modelo de utilidad:

1.- Una joya de imitación floral, de pétalos movibles, caracterizada esencialmente por consistir en una pieza cilíndrica hueca dotada exteriormente de unos salientes para articulación de los pétalos y poseyendo asimismo unas

25. ventanas laterales a través de las cuales penetran en su interior unos apéndices de los propios pétalos, actuando como brazos de palanca para su movimiento, gracias a un vástago deslizante en el interior de dicha pieza cilíndrica.

30.

2.- La propia joya de la reivindicación anterior, caracterizada porque la pieza cilíndrica hueca de articulación

84779



de los pétalos, lleva roscado interiormente un vástago dotado de una ranura circular periférica en la que se alojan, con cierto huelgo, los apéndices prolongación de los pétalos, llevando unido dicho vástago, un eje central dotado de un botón inferior de accionamiento.

5.

3.- La propia joya de las reivindicaciones anteriores, caracterizada porque la pieza cilíndrica de articulación de los pétalos, posee unos terminales apuntados inferiores, que queda remachados sobre una pieza que forma el cáliz y que posee una prolongación en funciones de tallo.

10.

Sean cuales fueren las circunstancias que concurren en la esencialidad del Modelo de utilidad definido en las anteriores reivindicaciones, cuyo objeto es:

4.- "UNA JOYA DE IMITACION FLORAL, DE PETALOS MOVIBLES".

15.

Consta la presente memoria de cuatro hojas foliadas, mecanografiadas por una sola cara y del dibujo adjunto.

Barcelona, dos de diciembre de mil novecientos sesenta.

P.A. de D. José Monés Roberdeau,

L. DURAN
P. P.

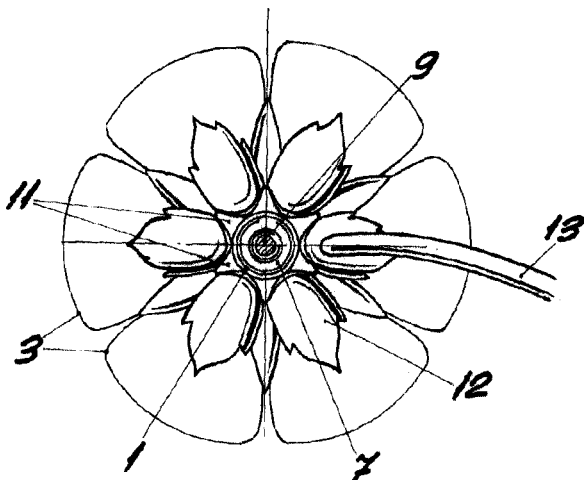

Fig. 1

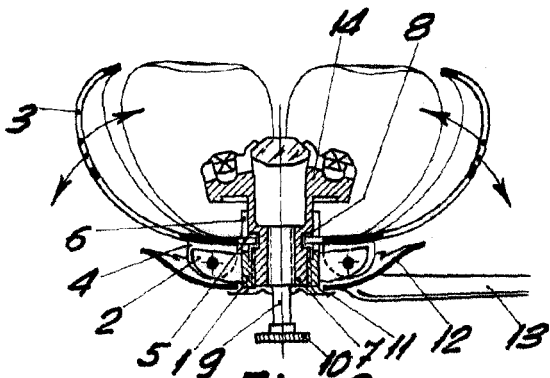

Fig. 2

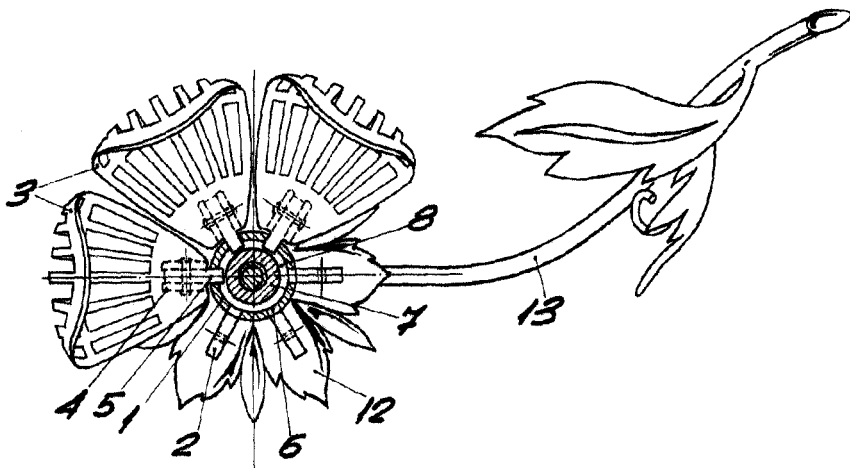

Fig. 3

BARCELONA, 2 DICIEMBRE DE 1960

L. DURAN

P.P.V.

A handwritten signature in black ink, appearing to be 'L. Duran'.

ESCALA VARIABLE



-20

81779