



84756

MEMORIA DESCRIPTIVA

del MODELO DE UTILIDAD, por 20 años, solicitado a favor de LA TERCIOPELERA ESPAÑOLA ROBERTO VINCENT, S. A., de nacionalidad Española, residente en Barcelona, calle de Diputación numero 290, por " UN ENVASE PERFECCIONADO PARA TOALLAS ".

El Modelo de Utilidad cuyo registro se solicita se refiere a un envase perfeccionado para toallas, especialmente aplicable en el caso de llevar toallas playeras, ya que permite llevar la toalla húmeda sin estar en contacto con el resto
5 de la ropa.

Así, pues, con una envolvente ligera se consigue una funda independiente para toallas y similares.

El envase objeto del presente Modelo de Utilidad está constituido por un cuerpo cilíndrico de material plástico flexible, que presenta los bordes de sus bocas extremas rebatidos
10 hacia la cara interior formando un bucle que determina en cada boca, un arco que da rigidez al cuerpo cilíndrico.

En las dos bocas del cuerpo cilíndrico, se adaptan unas tapas encajas a presión, con reborde cilíndrico envolvente,
15 del extremo del cuerpo cilíndrico. Las tapas presentan unos rebordes periféricos según un refundido semicircular en el que se encaja el bucle anular del borde de la boca correspon-



diente del cuerpo cilíndrico. 84756

En la hoja gráfica adjunta y a título de ejemplo, se re -
20 presenta un caso de realización práctica del envase perfec-
cionado para toallas, objeto del presente Modelo de Utilidad.

La figura 1, muestra una vista exterior del conjunto, vién-
dose en la figura 2, un corte longitudinal, mientras en la
figura 3, se ve un detalle en corte de la adaptación de las
25 tapas al cuerpo cilíndrico.

Siguiendo los dibujos, se ve el cuerpo cilíndrico -1- y
las tapas -2-. Los bordes de las bocas del cuerpo cilíndri-
co presentan unos bucles rebatidos -3-, a los que envuelve
el refundido en media caña -4- periférico a la zona circular
30 central de la tapa -2-. El refundido -4- se prolonga según
la parte cilíndrica -5-, que se encaja a presión envolviendo
las bocas extremas del cuerpo cilíndrico -1-.

Se fabricará el envase perfeccionado para toallas, con los
materiales apropiados a sus elementos componentes, pudiendo
35 variar su forma, acabado y dimensiones, y cuantos detalles de
realización no alteren, cambien o modifiquen su esencialidad.

===== N O T A =====

Se reivindica como objeto de este Modelo de Utilidad:

1ª.- Un envase perfeccionado para toallas, constituido por
un cuerpo cilíndrico de material plástico flexible, que preser-
40 ta los bordes de sus bocas extremas rebatidos hacia la cara
interior, formando un bucle que determina, en cada boca, un
aro que da rigidez al cuerpo cilíndrico.

2ª.- Un envase perfeccionado para toallas, según reivindica-
ción 1ª., caracterizado porqué en las dos bocas del cuerpo
45 se adaptan unas tapas encajadas a presión, con reborde cilín-
drico envolvente del extremo del cuerpo cilíndrico. Las tapas

84756



presentan unos rebordes periféricos según un refundido semi -
circular en el que se encaja el bucle anular del borde de la
boca correspondiente del cuerpo cilíndrico.

50 3ª.- Un envase perfeccionado para toallas.

Consta la presente memoria descriptiva de tres hojas foliadas
52 escritas por una sola cara.

Barcelona, 14 de Diciembre de 1.960.

P. A.

M. LLORI

P. P.

82756



Fig. 1

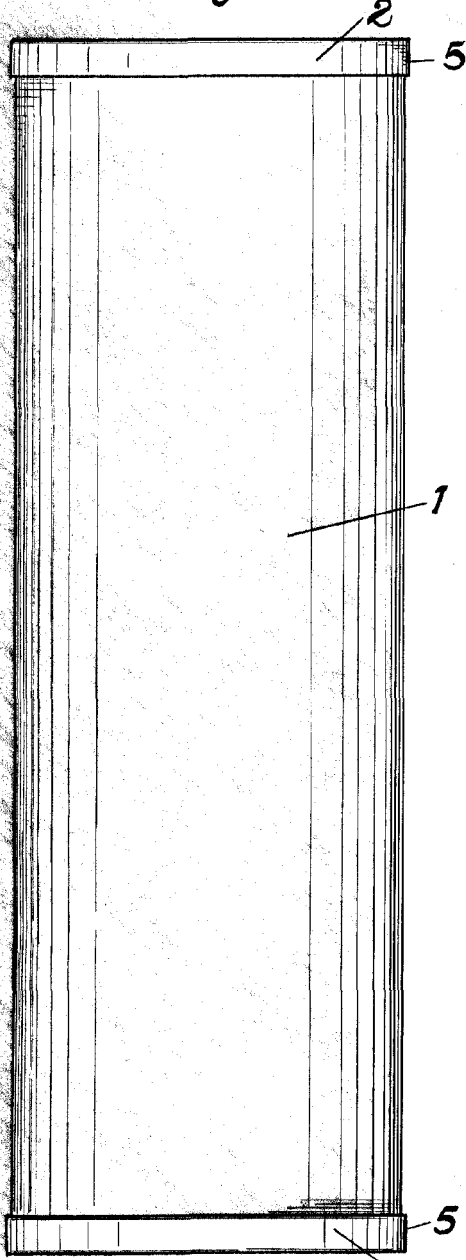

Fig. 2

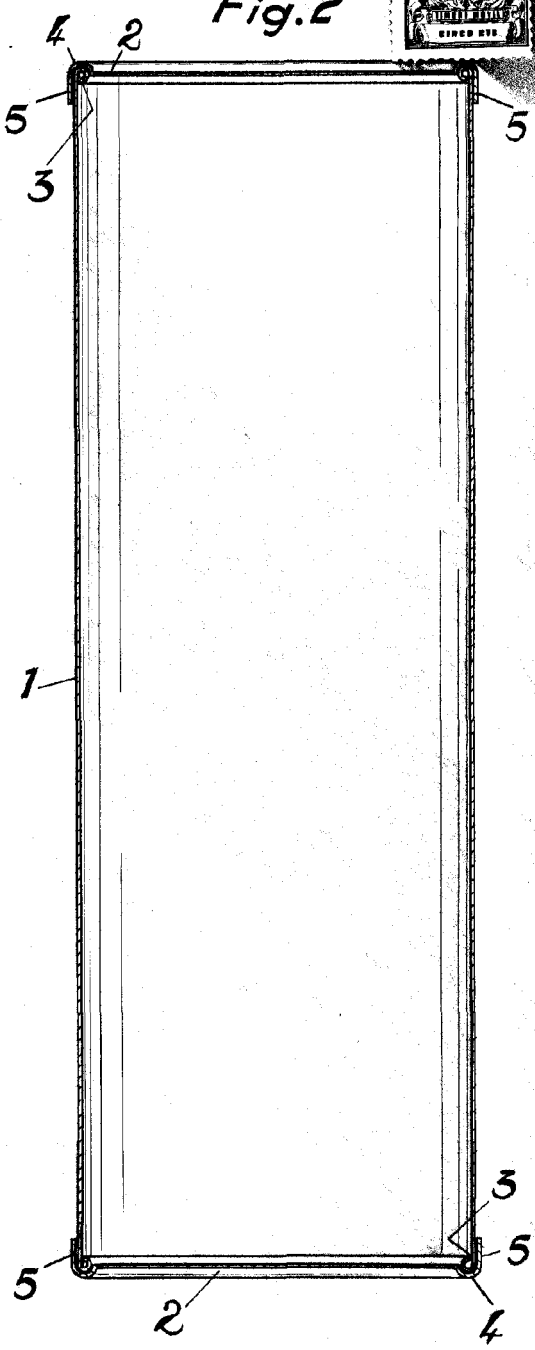
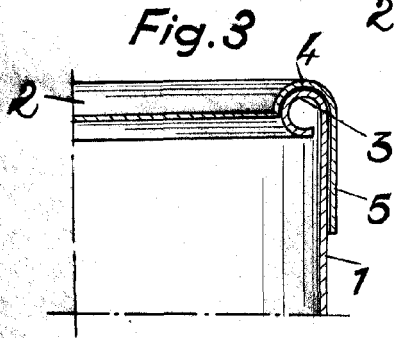

Fig. 3



DISEÑO: 16 DE Diciembre DE 1960

Yatlamon

Escala variable.