



84722

MODELO DE UTILIDAD

que por veinte años, para España y sus Posesiones, se solicita a favor de DON FRANCISCO CARACUEL PORCEL, de nacionalidad española, residente en ECIJA (SEVILLA-ESPAÑA), Avda. de Alemania, 30, por: "UN SILLON DE ASIEN TO BASCULANTE".

Memoria Descriptiva

5 En los sillones de los bares, restaurantes y demás establecimientos público se suelen emplear muebles de poca altura para mayor comodidad, pero esto tiene el inconveniente de que al acercarse la persona que está sentada a la mesa, coge una postura incómoda, pues tiene que flexionar el cuerpo sobre la cintura sin mover las piernas. El presente modelo que nos ocupa y cuyo registro se solicita, evita esa postura tan molesta, ya que este modelo se caracteriza por ser un sillón con el asiento basculante en el que se puede coger la inclinación necesaria en el momento deseado sin moles-

84722

14 DIC



10

tia alguna, ya que el asiento está formado por un cuerpo basculante provisto de un tope trasero y otro delantero que limita su recorrido para evitar toda posibilidad de vuelco.

15

Este sillón está formado por una armadura tubular con dos laterales (1-figs.1-2) en forma de angulos, entre los cuales van montados el espaldar (2-figs.1-2) y la placa de asiento (3-figs.1-2); estos laterales estan unidos y arriestrados a otro juego de tubos (4-figs.1-2), los cuales tienen forma de U invertida con uno de los lados algo más abierto; éstos laterales constituyen los brazos del sillón donde lleva acoplado una placa de madera o metálica (5-figs. 1-2) para apoyo, la unión a los laterales del sillón los hace estos tubos (4-figs.1-2) por medio de otros tubos distanciadores (6-fig.2), los cuales dejan a dichos tubos (4-figs.1-2) en un mismo plano que los tubos que forman las patas (7-figs.1-2), para que al bascular haga tope el final del recorrido unos tapones (8-fig.1) de goma sobre dichas patas.

20

25

Las patas (7-figs.1-2) de este sillón estan formadas por un juego de tubos en angulo, arriestradas entre sí por tubos rectos (9-fig.2) haciendo la unión entre el cuerpo del espaldar y el asiento y dichas patas, entre un juego de orejetas (10-fig.1) sobre un eje de giro de madera que el cuerpo de asiento bascula entre el juego de patas (7-figs.1-2).

30

Este modelo puede sufrir modificaciones siempre que no alteren la esencialidad del invento.

35

Todo según se detalla en el dibujo adjunto que a titulo de ejemplo acompaña a la presente memoria descriptiva en el que se representa:

La fig. 1: Una vista lateral del sillón;

La fig. 2: Una vista en alzado frontal del mismo.

REIVINDICACIONES

40

Se reivindica como de la propia y nueva invención la propiedad y ex-



plotación exclusivas de:

84722 14

- 1.- Un sillón de asiento basculante, caracterizado por llevar montado entre dos laterales tubulares en angulo, el espaldar y el asiento con movimiento libre de giro sobre una orejeta.
- 45 2.- Un sillón de asiento basculante, según 1ª reivindicación, caracterizado por llevar montado entre los laterales del asiento y el espaldar un juego de tubo en forma de U invertida, con uno de los lados más abiertos y en cada uno de sus extremos un tope de goma y sobre la parte superior una placa de apoyo.
- 50 3.- Un sillón de asiento basculante, según 1ª y 2ª reivindicación, caracterizado por llevar un juego de patas formadas por un tubo doblado en angulo, arriostradas entre sí y provista en su parte superior de una orejeta con eje de giro.
- 4.- "UN SILLÓN DE ASIENTO BASCULANTE".

Consta la presente memoria descriptiva de tres hojas numeradas y mecanografiadas en una sola cara a las que se acompañan un plano para su mejor comprensión.

MADRID, 14 DICIEMBRE DE 1.960-

Proyecto de la Torre

14 D



Figura 1

84722

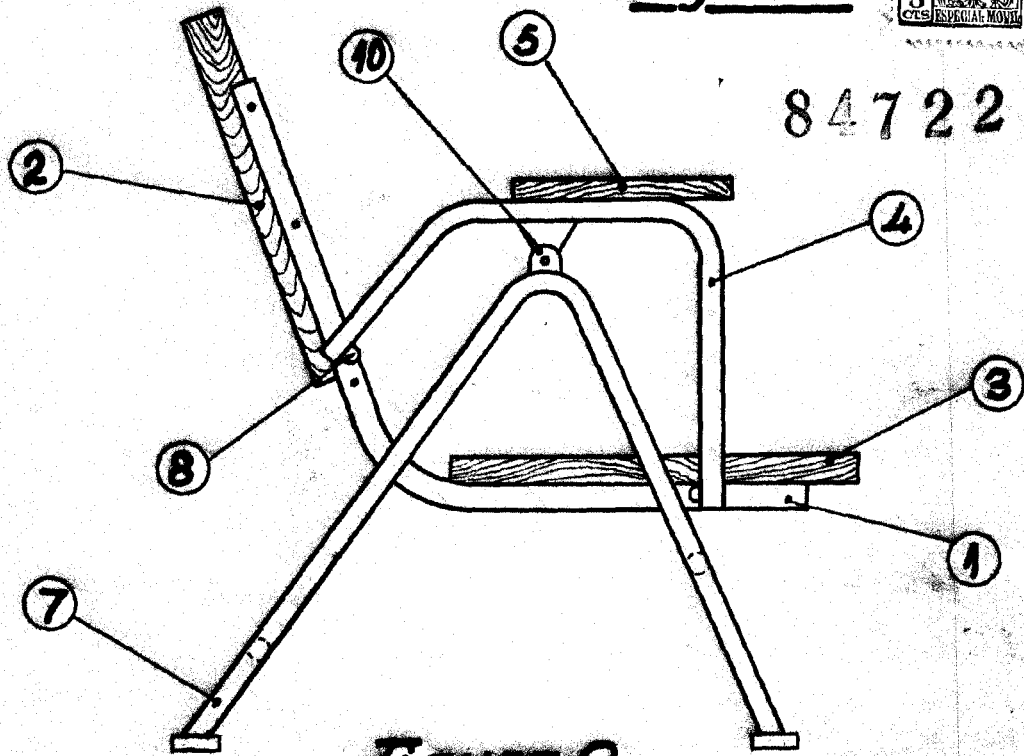

Figura 2.

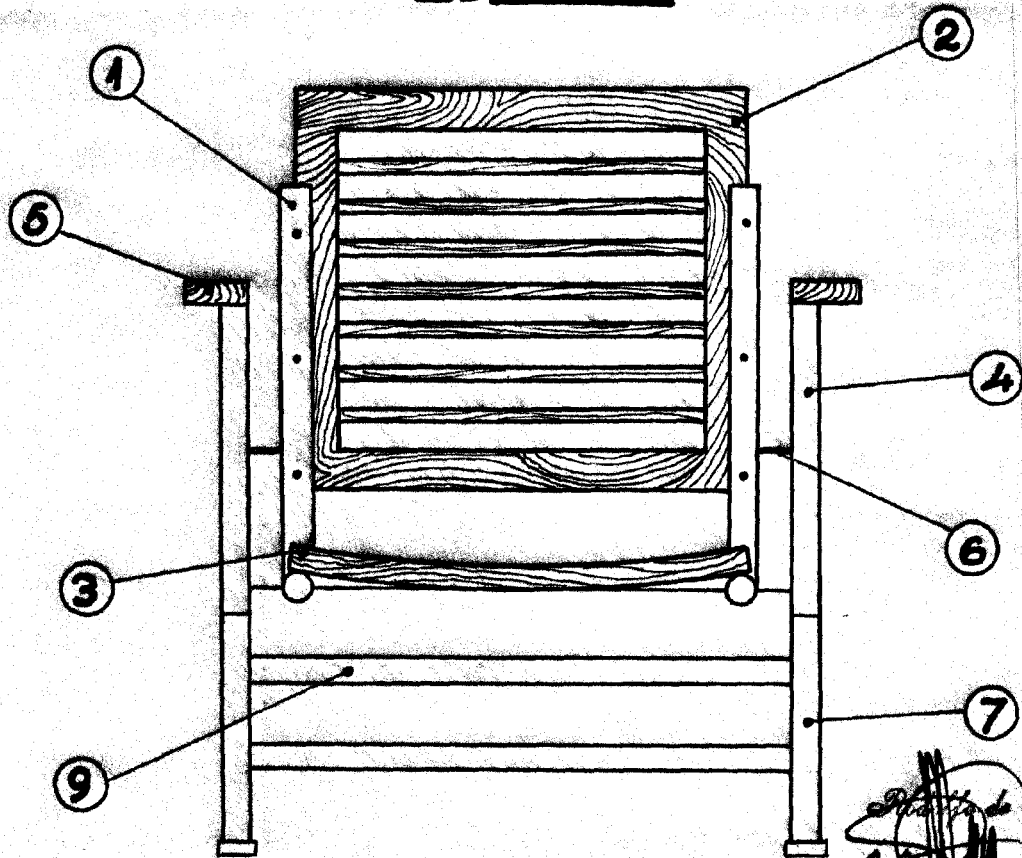

Escala: Variable.

Plata de la Torre