



84636

MODELO
DE
UTILIDAD

para "UN PORTA-CHASIS PARA CAMARAS FOTOGRAFICAS", a favor de
DON GASPAR MAMPSEL FERNANDEZ, demiciliado en BARCELONA, calle
de Canuda, n^om. 13.

= . =

MEMORIA DESCRIPTIVA

El presente modelo de utilidad se refiere a un porta-chasis para cámaras fotográficas.

5. Consiste en una peana cuadrada de soporte para su inclusión en la cámara en posición vertical u horizontal en los dos sentidos, que en su parte central presenta la ventana con marco de apoyo para la placa, que es retenida contra este marco mediante el apoyo del marco superior portador del cristal esmerilado utilizado para el enfoque de la vista a fotografiar, cuyo marco superior es suelto con respecto al porta-chasis, pero retenido en él al articular sobre dos soportes laterales en

10.



84636

forma de fleje, con sus extremos, uno fijo y articulado a uno de los extremos de los laterales de la peana que forman el marco interior y el otro desplazable, por unas guías del otro extremo de estos laterales, al efectuar la función de flexionado de estos flejes, cuando se separa el marco del cristal esmerilado, por giro de una pieza en U fija y articulada al eje de fijación del marco a los flejes, cuyos extremos de rama apoyan en la peana, efectuando la separación.

5.

En dicha separación está previsto que primero se efectúe la separación del borde del marco opuesto a la entrada de la placa hasta un tope y a continuación la separación del borde superior de salida, ocurriendo en la operación de cierre que antes apoye el borde inferior reteniendo la placa y luego el superior que presenta unos ganchos extremos para impedir la salida de la placa.

10.

15.

Con el fin de facilitar la explicación, se acompaña a la presente memoria una lámina de dibujos en la que se ha representado un caso de realización que se cita a título de ejemplo.

20.

En el dibujo:

La figura 1, muestra en planta el porta-chasis.

La figura 2, muestra en vista lateral el porta-chasis en su posición abierta.

25.

Haciendo referencia a las figuras, es de observar que el porta-chasis está formado por una peana 1 de forma rectangular para su inclusión en la cámara por deslizamiento dentro de las regatas que la misma presenta al efecto, y pudiéndose colocar en sus dos posiciones vertical y horizontal al ser de dimensiones iguales en todos sus lados comprendiendo esta peana una prominencia cilíndrica 2, donde se observan dos laterales

30.



82336 9 DIC 6

3 que limitan el marco 4, que constituye la ventana en la que apoya el marco superior 5, portador del cristal esmerilado 6, reteniéndose entre estos dos marcos la placa fotográfica.

5. El marco superior 5 es móvil y está ligado por dos ejes 7 a la parte central de unos flejes 8, articulados por un extremo 9 en los laterales 3, y por su otro extremo en forma de anzuelo 10, guiados por deslizamiento en unos tornillos o salientes 11, lo cual ocurre cuando los flejes son doblados por efecto de un mando en U 12 articulado en 7, cuyos extremos de ramas 13 apoyan en unas placas 14 de gran dureza y horizontales que facilitan el deslizamiento con el levantamiento paulatino de los puntos 7 flexionando los flejes 8, de forma que se levante el marco 5, el cual le empieza a efectuar por su extremo inferior al ser ligeramente desplazados del centro del marco los ejes 7, de forma que el extremo inferior se levanta hasta llegar a un tope 15, en cuyo momento se para prosiguiendo el levantamiento del marco por el otro extremo de entrada que presenta las dobleces 16 de retención de la placa. Al efectuar la operación inversa se baja primero la parte del marco apoyada en el tope 15.

20. El modelo, dentro de su esencialidad, puede ser llevada a la práctica en otras formas de realización que difieran en detalle de la indicada a título de ejemplo en la descripción, podrá, pues, construirse en cualquier forma y tamaño, con los materiales más adecuados por quedar todo ello comprendido en el espíritu de las reivindicaciones.



84336

N O T A

Describe el objeto y utilidad de la invención, lo que se declara como no divulgado ni practicado en España, comprende las siguientes reivindicaciones:

5. 1. Un porta-chasis para cámaras fotográficas, que se caracteriza esencialmente por comprender una peana cuadrada para su inclusión en las regatas de la cámara por deslizamiento, en posición vertical, u horizontal en ambos sentidos, cuya peana, presenta una protuberancia cilíndrica con ventana central con el marco de apoyo de la placa, limitado por dos paredes laterales salientes, que limitan un marco superior de cierre, portador del cristal esmerilado para facilitar el enfoque, cuyo marco superior es suelto, con respecto a la peana, pero relacionada con la misma al ser articulado casi por su parte central a dos flejes laterales, articulados por un extremo a los extremos de los laterales, y por su otro extremo deslizables por unos salientes guías de los otros extremos de los laterales, en el momento de efectuar la flexión que separa el marco de cierre, el cual se separa primeramente de su extremo inferior hasta un tope y a continuación el superior que presenta dobleces hacia adentro para la retención de la placa, efectuándose el movimiento del marco y flejes mediante una pieza de mando en U, giratoria sobre los puntos de articulación del marco, sobresaliendo los extremos de la rama, lo suficiente para que apoyen sobre la protuberancia cilíndrica saliente de la peana y efectúen la flexión de los flejes arrastrado el marco.

2. Un porta-chasis para cámaras fotográficas.

84636-94



Según se describe y reivindica en la presente memoria que consta de cinco hojas, foliadas y escritas a máquina por una sola de sus caras, acompañadas de una lámina de dibujos.

Madrid, a 9 DIC. 1960

5.

GASPAR MAMPTEL FERNANDEZ

p. a.

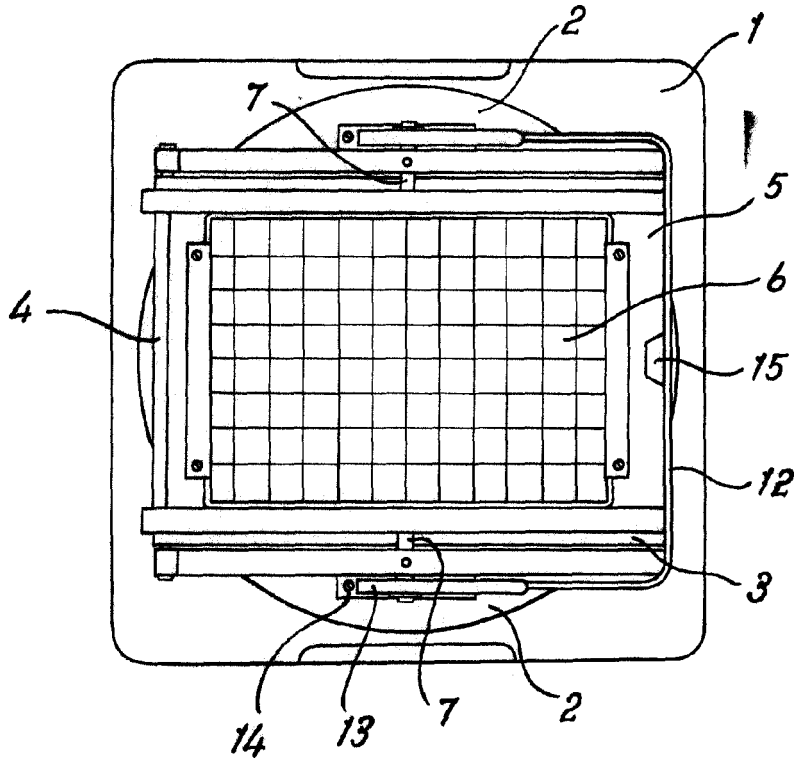
JAVIE IVERN MIRALLES

P.P.

JG/.mp.

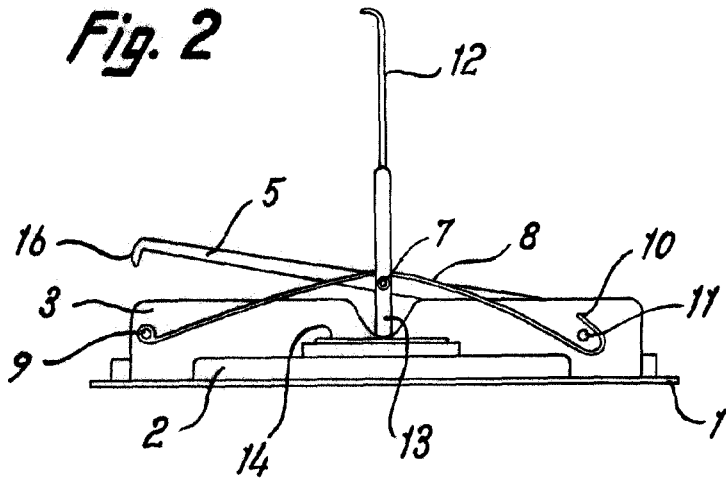


Fig. 1



84636

Fig. 2



Madrid, 9 BIS 1960
Jaime Isern

p.p.