

№84308

84608



MODELO DE UTILIDAD

por 20 años por

"DISPOSITIVO ESCRIBIENTE DE GRUESOS E INDELEBLES CARACTERES", a favor de DON GABRIEL SORIA ROSALES, residente en Madrid, General Sanjurjo, número 32.

MEMORIA DESCRIPTIVA
=====

- No existe industria, comercio y oficinas en los que no sea necesario el envío o confección de paquetes , siendo necesario a fin de saber su contenido o indicar señas y direcciones , el hacer constar en ellos dichos detalles , para lo que se ha venido utilizando hasta la fecha o bien los conocidos lapiceros grasos o los patrones de letras , teniendo ambos sistemas numerosos inconvenientes , siendo de resaltar en el primer caso el que no es posible utilizarlo en superficies de cierta rugosidad, y siendo necesario en el otro utilizar mucho tiempo para obtener una inscripción . Con el objeto del modelo de utilidad que nos ocupa se eliminan u dvan tales inconvenientes, por cuanto su utilización es tan rapida como la del lapiz y resulta tan perfecta e indeleble como el uso de los indicados patrones , pudiendo realizarse figuras y diversos ca-
- 5.-
- 10.-
- 15.-



20.-

racteres de letras, que con ellos no se logran, pudiendo pintar , marcar o escribir en cualquier clase de superficie por muy rugosa o absorbente que sea con bastante perfección. Laconicamente descrito tal aparato o dispositivo consiste en un depósito continente de la tinta , provisto de una valvula que la deja fluir, al presionar cuando se utiliza el dispositivo sobre una mecha de fieltro que la absorbe y es la parte escribiente del dispositivo.

25.-

Despues del precedente preambulo y sabiendo la finalidad y objeto del presente privilegio de modelo de utilidad, con la ayuda de la lámina de dibujos adjunta, pasaremos a describirlo , haciendo constar se trata de una de sus formas variadas de realización práctica , aplicando sus características esencialidades.

30.-

Según vemos representado en la figura 1, está constituido por un depósito 1, generalmente alargado, de plástico, cristal, metálico o de cualquier material apropiado, el cual tiene por misión acumular la tinta necesaria para el uso de dispositivo escribiente, dicho recipiente termina en su parte superior por una boca roscada exteriormente

35.-

5. La parte superior del depósito va cerrada en virtud de un tapón de plástico 2, oradado convenientemente y en cuyo orificio se dispone la válvula 3, terminada en un ensachamiento en su parte superior que sirve de tope o sujeción al muelle 4 , de la misma.

40.-

Sobre lo boca roscada 5 , del depósito se dispone la tapa 6, roscada interiormente , sobre cuyo fondo va colocada una pieza 7 , que es un disco de fieltro, esponja o cualquier otro material esponjoso, muy absorbente. Esta tapa se prolonga hacia arriba por medio del apéndice 8, roscado en su parte inferior 9, y en cuyo interior irá dispuesta una mecha de fieltro de gran dureza , terminada en la forma que se desée , y que viene señalada con el número

45.-



50.- 10. Finalmente el dispositivo se cierra en virtud de la tapa 11, roscada interiormente en 12, a fin de conjugar con la rosca 9 del apéndice 8.

55.- En la figura 2, se representa la parte externa del aparato, en la que se aprecian el depósito 1, la tapa 6, de dicho depósito, y la tapa 11, que cierra la parte superior del aparato y por tanto su mecha.

60.- Este dispositivo tiene la finalidad de contener un líquido coloreado intensamente, el cual pasa a través de su válvula superior, a la mecha de fieltro, después de haber empapado el receptáculo formado por un disco de material muy absorbente y es entonces cuando se puede escribir o pintar.

65.- La mecha de fieltro se mueve a voluntad hacia arriba o hacia abajo dentro de la camisa o apéndice tubular en que va dispuesta, y apoyada y en contacto con el disco de fieltro dispuesto por debajo de ella, descansa en la parte superior de la válvula, y cuando se presiona sobre aquella la válvula se abre y permite que el líquido fluya hasta empapar el disco de fieltro y a través de éste la mecha.

70.- Cuando no se utiliza el aparato, la mecha de fieltro va cubierta con su tapón, a fin de evitar que se avapore la tinta líquida. La tinta que se utiliza en este dispositivo es de baja viscosidad, muy intensa de color y seca rápidamente.

75.- Se ha previsto que el dispositivo pueda adoptar formas diversas, pudiendo su depósito ser alargado y pulimentado, tener la forma de pluma, tubo, frasco o incluso botella, y su tapa podrá adoptar formas diversas, siendo la totalidad del aparato de dimensiones tales que pueda alojarse fácilmente en un bolsillo.

80.- Una vez agotada la tinta del aparato, puede ser reemplazado el depósito por otro nuevo, o bien puede recargarse con facilidad, no siendo precisa la sustitución de la



84608

mecha.

85.-

Descrito el objeto del modelo de utilidad que nos ocupa, nos queda señalar se trata de una de sus posibles y variadas formas de realización a que en la práctica puede llegarse, como ya antes indicamos, sin que sus modificaciones de forma, materiales empleados, tamaños, etc., desvirtuen la esencialidad de la invención.

90.-

N O T A

=====

El modelo de utilidad descrito recaerá, pues, sobre las siguientes reivindicaciones:

95.-

1ª.-DISPOSITIVO ESCRIBIENTE DE GRUESOS E INDELEBLES CARACTERES, caracterizado por estar constituido por un depósito alargado en cuyo interior se dispondrá la tinta, terminado en una boca roscada exteriormente, y provisto de dos rebordes uno interior y otro externo, en el primero de ellos se apoya un tapón en el que se dispone una válvula con un retén superior que sujeta un muelle, sobre ello

100.-

se dispone una tapa roscada que se prolonga en un apéndice tubular en cuyo interior va dispuesta una mecha de material absorbente de gran dureza, y que descansa sobre un disco de material absorbente blando, que va dispuesto entre la válvula y la tapa con apéndice, y para ser aislado del exterior mientras no es usado va provisto de una tapa que se adapta al apéndice continente de la mecha.

105.-

2ª.-"DISPOSITIVO ESCRIBIENTE DE GRUESOS E INDELEBLES CARACTERES".

110.-

Todo tal y conforme queda descrito, representado y reivindicado.

113.-

Esta memoria consta de cuatro hojas mecanografiadas y foliadas por una sola de sus caras, conteniendo un total de ciento trece líneas.

MADRID A 7 DE DICIEMBRE DE 1960.

P.A.

MANUEL DE ARPE.

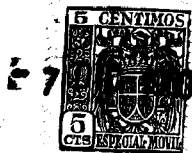

84608

D I S E Ñ O

=====

DEL MODELO DE UTILIDAD A FAVOR DE DON GABRIEL SORIA ROSALES,
RESIDENTE EN MADRID, GENERAL SANJURJO, NUMERO 32, POR "DIS-
POSITIVO ESCRIBIENTE DE GRUESOS E INDELEBLES CARACTERES".

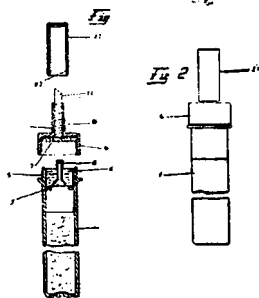

Escala variable.

MADRID A 7 DE DICIEMBRE DE 1960.
P.A.
MANUEL DE ARPE.

Handwritten signature of Manuel de Arpe.

84608

Fig. 1

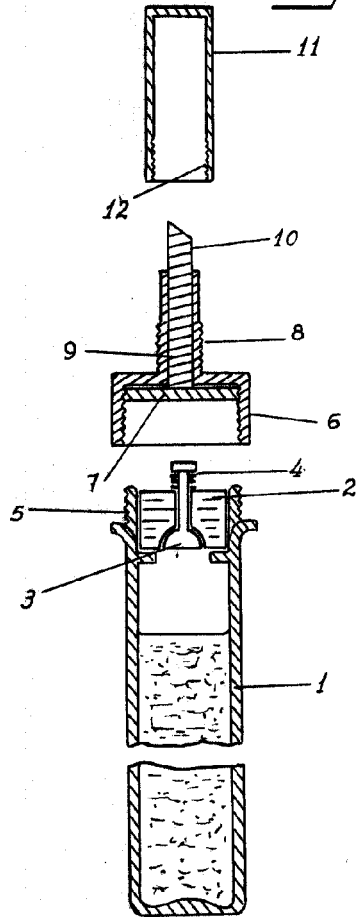
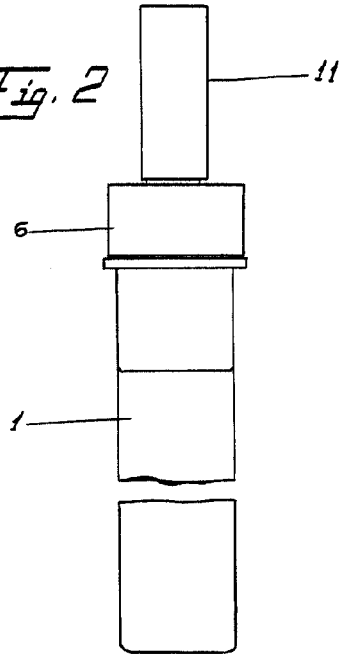

Fig. 2



Madrid 8 Diciembre 1960

[Signature]
Escala Variable