



Nº 84586

84586

MODELO DE UTILIDAD

que por veinte años se solicita a favor de LOOKING-BOX ESPAÑOLA, S. L., domiciliada en Madrid, Tracia, 6, y que ha de recaer sobre NEVERA PORTÁTIL PARA AUTOMÓVIL.

Memoria Descriptiva

El registro de Modelo de Utilidad que se solicita tiene por objeto garantizar la explotación exclusiva en todo el territorio nacional y plazas de soberanía, de una nevera portátil para automóvil, conforme se describe a continuación y se representa gráficamente en el adjunto dibujo, a título de ejemplo.

Las excursiones en automóvil con tiempo caluroso presentan a menudo el inconveniente de que los alimentos y sobre todo las bebidas no pueden mantenerse frescas hasta el momento de su consumición.

Por ello son sumamente prácticas las cajas neveras transportables. El registro de Modelo de Utilidad que se solicita consiste en una nevera para automóvil constituida por una caja, preferentemente de chapa de doble pared rellena de material aislante, en forma de paralelepípedo recto en cuyo interior y <sup>en</sup> la parte central va dispuesto un depósito para el hielo encajado entre unos



3  
5 salientes fijos a las paredes anterior y posterior de la caja. Este depósito, abierto por arriba, tiene un soporte intermedio perforado sobre el que descansa el hielo; el agua del deshielo pasa, a través de los orificios, al ámbito inferior determinado entre el fondo del depósito y el soporte perforado. Para vaciarlo de agua, el depósito se saca de la caja-nevera.

El depósito para el hielo divide la caja en dos partes, una a cada lado de dicho depósito, que se destinan a la colocación de botellas o alimentos.

10 El reborde de la caja va provisto de una junta sobre la cual descansa y presiona la tapa, merced a un cierre a presión de fácil manejo, asegurando la hermeticidad.

La tapa va provista de un compás que permite su apertura total.

15 En la adjunta hoja de planos se representa un ejemplo de realización. Los símbolos corresponden a la siguiente descripción.

- 1) caja exterior de chapa.
- 2) tapa con doble pared rellena de materia aislante.
- 3 y 4) cierre a presión.
- 5 y 6) asas que se abaten paralelas a la caja.
- 7) junta elastica.
- 8) compás que permite la apertura total de la tapa.
- 9) depósito para el hielo.

20 Los materiales, forma, tamaño y disposición de los elementos serán susceptibles de variación siempre que ésta no suponga una alteración de la esencialidad del invento.

25 Los términos en que se ha redactado esta memoria deberán ser tomados siempre en sentido amplio, no limitativo.

=====

= tres =



NOTA DE REIVINDICACIONES

84586

Se reivindica como propio y nuevo en España a favor de  
LOOKING-BOX ESPAÑOLA, S. L., domiciliada en Madrid, según las si-  
guientes reivindicaciones:

5 PRIMERA.- Nevera portátil para automóvil constituida por una caja  
de doble pared provista de tapa igualmente de doble pared que cie-  
rra con junta elástica merced a un cierre a presión, caracterizada  
en que el interior queda dividido en dos ámbitos, para la coloca-  
ción de alimentos o botellas, por un depósito central con soporte  
10 intermedio perforado sobre el que se coloca el hielo, siendo este  
depósito de la altura de la caja y yendo encajado entre unos ángulos  
fijos a las paredes anterior y posterior de la misma.

SEGUNDA.- "NEVERA PORTÁTIL PARA AUTOMÓVIL".

15 Tal y como se deja descrito en la memoria precedente que  
consta de tres hojas foliadas y mecanografiadas por una sola de sus  
caras y una de planos.

Madrid a seis de Diciembre de mil novecientos sesenta.

P. A. de Looking-Box Española, S. L.

Victor Gil Vega



84586

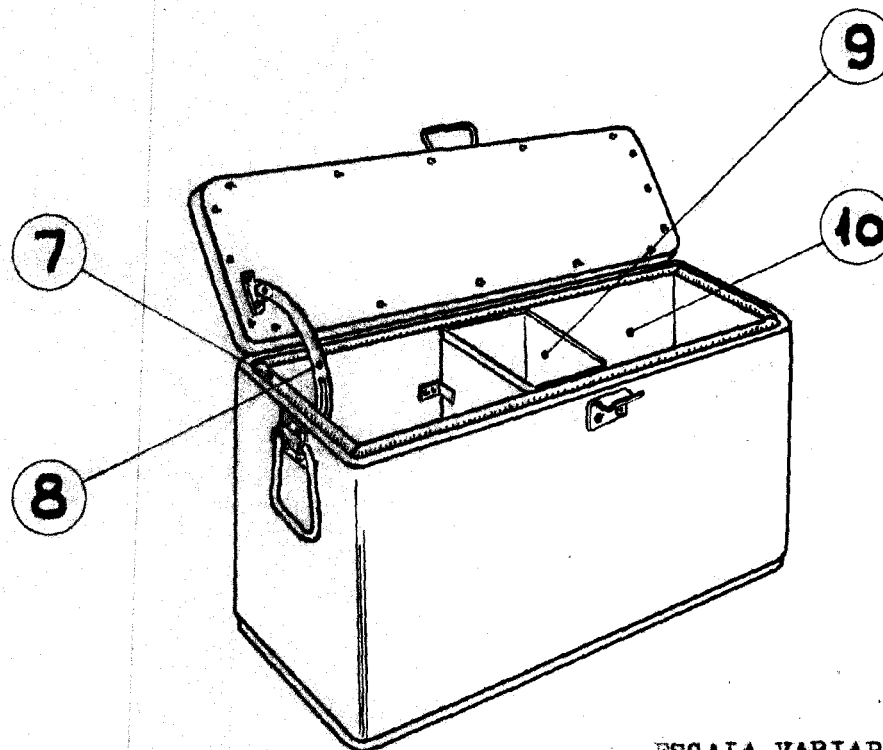
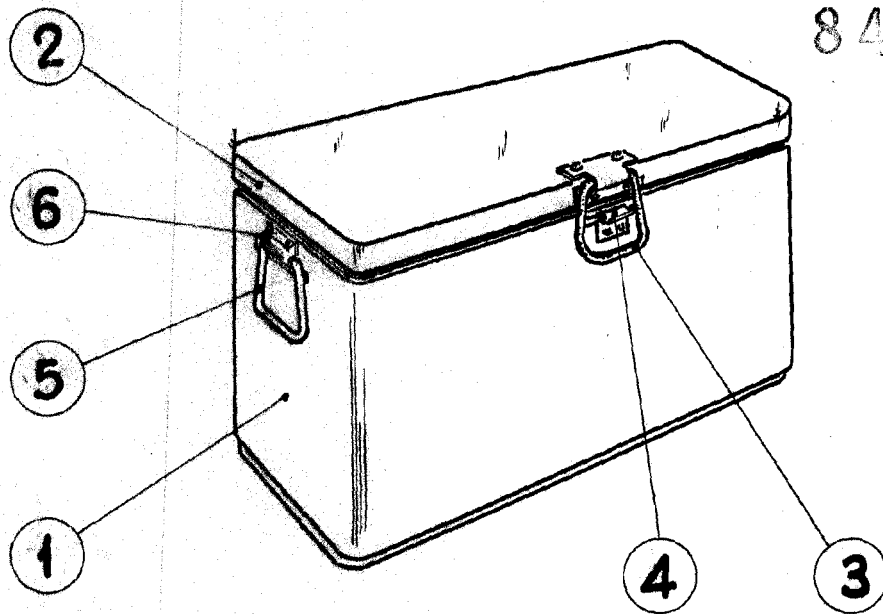

ESCALA VARIABLE  
Madrid, 29.11.60