

2 - DE



84531

NO 84531

MEMORIA DESCRIPTIVA.

Correspondiente a un Modelo de Utilidad, que se solicita por veinte años, para todo el Territorio Nacional y sus Colonias, a favor de la Firma PLASTICOS Y TRANSFORMADOS S.A. PLASTIFORM, de nacionalidad española, residente en Madrid, calle de Azcona num. 40,

por:

UN TAPON PERFECCIONADO PARA ENVASES.

El presente registro de Modelo de Utilidad, concierne como su enunciado indica, un tapon perfeccionado para envases, de acuerdo con la descripcion detallada que del mismo se realiza, debiendo interpretarse siempre este concepto en su mas amplio sentido y nunca en limitativo.

Este resultado industrial, mejora notablemente todo cuanto sobre el particular, existe actualmente.

Para mejor comprension de este objeto, se adjunta a la presente memoria descriptiva, una hoja de planos en la que a titulo de ejemplo, se representan todas y cada una de las partes que



84531

lo forman y relacion que guardan entre si.

En la citada hoja de dibujos, se aprecian las siguientes referencias:

- FIGURA PRIMERA. - La misma representa una vista en planta
- 5.- del tapon cuyo registro se preconiza.
- En la misma tenemos:
- 1.- Cobertura exterior del tapon, de planta circular, fabricada en las dimensiones mas convenientes y en los materiales mas adecuados, preferentemente plasticos.
- 10.- Esta cobertura de tipo envolvente, queda fijada por la parte exterior del cuello del envase de aplicacion.
- 2.- Cobertura anular interior, de igual configuracion que la exterior -1-, pero de menor diametro, estando situada en una posicion concentrica con relacion al referido plano exterior -1-.
- 15.- 3.- Seccion tubular interior, prevista en la parte central de la envoltura anular -2-, quedando las zonas -2- y -3- situadas en el interior del cuello del envase de que se trate.
- Dicho cuello, queda presentado en la separacion existente entre las mencionadas coberturas -1- y -2-.
- 20.- La aludida seccion tubular -3-, sirve de zona de refuerzo a la superficie inferior del plano -6- y centro de partida a los nervios radiales -4-.
- 4.- Nervios radiales, previstos en numero y disposicion conveniente, cuyo origen corresponde a la seccion central -3- y su
- 25.- terminal sobre la cobertura -2-.
- Los mencionados nervios, de perfil apropiado, refuerzan notablemente al tapon, permitiendo su flexion, sin que por ello se deforme el tapon de referencia.
- FIGURA SEGUNDA. - La misma representa una vista en corte transversal del tapon objeto de este registro.
- 30.-



2 - DIC. 1953

84531

En la misma tenemos:

- 1.- Plano exterior circular mencionado anteriormente.
- 2.- Cobertura interior.
- 3.- Sección tubular aludida.
- 4.- Nervios referidos.
- 5.- Proyección angular periferica de la envoltura exterior -1- prevista en su parte media determinada en altura.
- 6.- Plano superior del tapón, de forma circular.
- 7.- Nervio acondicionado en el extremo inferior de la cobertura interior -2- cuya disposición permite el ahorro de materiales en esta fabricación y que crea un medio de presión constante sobre el interior del cuello del envase, asegurando de esta forma su retención.

Este tapón, como ha quedado citado anteriormente podrá ser fabricado en cualquier clase de material conveniente con preferencia en plasticos semirigidos y en las dimensiones más convenientes según los casos de aplicación racional.

El acoplamiento del tapón sobre el envase, se realiza a presión.

Este tapón presenta entre otras las siguientes ventajas: Gran sencillez constructiva, facil aplicación y extracción, ajuste hermetico, permite la aplicación de dispositivos o medios de inviolabilidad, estetico, higienico y economico.

Descrita suficientemente la naturaleza del Modelo, se hace constar expresamente que cualquier modificación de detalle que se introduzca en el mismo, se considerará incluida dentro de esta protección en tanto que no altere o modifique esencialmente su finalidad característica.

N O T A

- - -

Por último se declaran de novedad y utilidad, las siguientes



REIVINDICACIONES 84531

5  
10  
15  
20

1ª.- Un tapón perfeccionado para envases, caracterizado esencialmente por comprender un plano superior de cobertura de forma circular y de material y dimensiones convenientes, en cuyos bordes se ha previsto la disposición de una banda anular envolvente configurada en dos planos oblicuos, de proyección angular periférica que permiten la flexibilidad del conjunto, existiendo otra sección asimismo anular, de menor diámetro que representa el medio de acoplamiento sobre el interior del cuello del envase, el que queda comprendido entre la separación preestablecida de las zonas envolventes referidas, presentando la interior una nervadura situada en su borde y parte exterior que crea un medio de presión constante sobre el cuello del envase en la parte correspondiente, que asegura la retención del tapón sobre su base de aplicación, comportando este obturador una sección circular central que es concéntrica a las dos exteriores aludidas y de la que parten una pluralidad de nervios radiales, de perfil apropiado que se unen sobre la cobertura anular interior, representando el medio de refuerzo estructural.

2ª.- UN TAPON PERFECCIONADO PARA ENVASES.

Todo ello tal y como se representa en el cuerpo de esta Memoria, se reivindica en su nota y se representa a título de ejemplo en la adjunta hojande planos.

Esta Memoria Descriptiva, consta de cuatro hojas foliadas y mecanografiadas por una sola de sus caras y a dos espacios.

Madrid, 2 de Diciembre de 1.960.

DOMINGO DIAZ UNGRIA,  
P.P.

FIG.1ª



30831

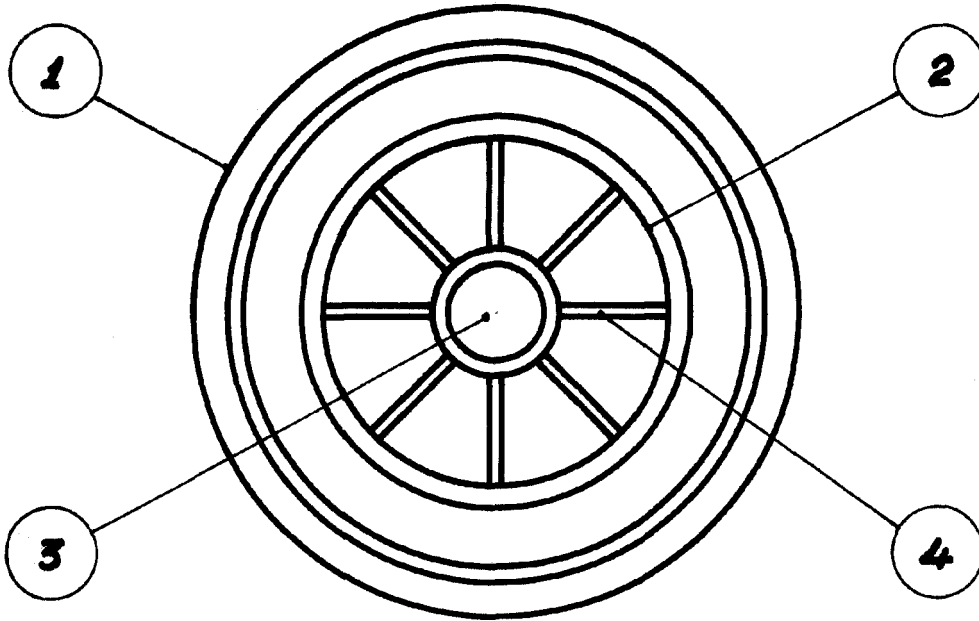
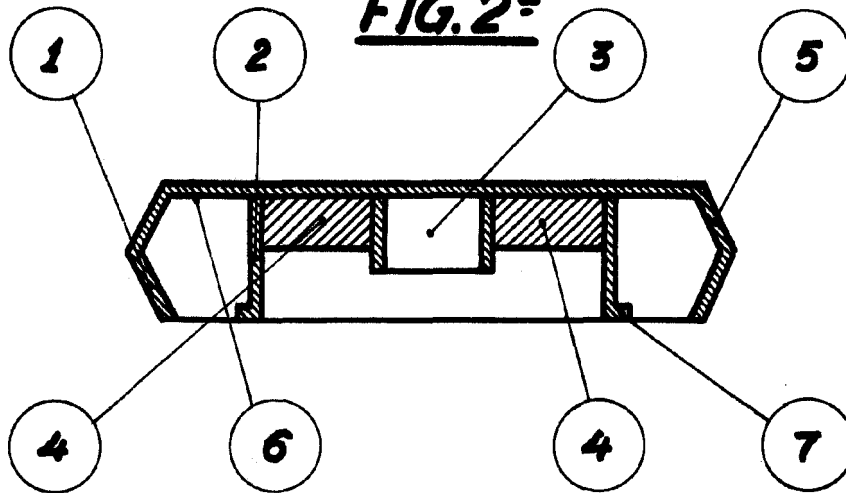

FIG.2ª



MADRID, 2 Diciembre 1.961.

DOMINGO DIAZ UNGRIA, P.P.

ESCALA VARIABLE