

24 NOV 1953

84524

M O D E L O
D E
U T I L I D A D

a favor de Don Jorge PIQUE SERRA, de nacionalidad española, residente en Barcelona, Calle Sepúlveda, 21, por "CAMION VOLQUETE DE JUGUETE".

- . -

MEMORIA DESCRIPTIVA

La presente invención se refiere a un juguete en forma de camión volquete, de presentación atractiva y de gran similitud con tal tipo de vehículos, el cual se caracteriza por la simplicidad de su mecanismo elevador y la facilidad de funcionamiento del mismo, así como por presentar en forma visible los elementos que simulan el motor, lo que contribuye en gran manera a aumentar su vistosidad.

5.

El juguete indicado consiste esencialmente en un bastidor montado sobre ruedas, con un puente-plata-

10.



- forma delantero sobre el que va montada, lateralmente, la cabina del conductor y del que sobresale anteriormente, a altura apropiada la cubierta del motor. Esta lleva en ambos laterales, sujetos y debidamente empotrados, sendos apliques en los que van representados los correspondientes órganos internos del motor.
5. En la parte posterior del bastidor va articulada una caja de forma apropiada, la cual presenta en su parte anterior una visera que cubre la cabina y puente plataforma y en la inferior un dentado longitudinal con el que engrana una palanca, provista de empuñadura exterior, a la que corresponden diversos encajes, en el bastidor, para fijación de posiciones de carga y descarga de la caja.
- 10.
15. Para la mejor comprensión de cuanto se indica en la presente memoria descriptiva se acompaña un dibujo en el que, tan sólo a título de ejemplo, se representa un caso práctico de realización de un juguete de características iguales a las del objeto de la invención.
20. En dicho dibujo la figura 1 muestra una vista en perspectiva, en la que el volquete está en posición de carga y marcha; la figura 2 una vista análoga a la anterior, en la que la caja volquete está en posición de descarga; y en la figura 3 se observa, asimismo en vista perspectiva, el detalle de montaje y sujeción de uno de los apliques laterales de la cubierta del motor.
- 25.

24 NOV



84524

El juguete aludido está constituido por un bastidor -1-, con un puente-plataforma -2- delantero, montado sobre ruedas -3-. Sobre dicho puente va situada lateralmente la cabina -4-, del conductor y de su parte central sobresale, a altura apropiada, la cubierta -5-, del motor, en la que queda perfectamente simulados el radiador -6-, tapones -7- y -8-, parachoques -9- y faros -10-. En cada lado de la cubierta -5- hay practicada una abertura -11- detrás de las cuales se encuentran empotrados sendos apliques -12-, en los que van representados en relieve los correspondientes órganos internos -13- del motor. Los citados apliques disponen de taladros -14- por los que se realiza su sujeción en espigas -15- previstas en la parte interior de cubierta -5-. En la parte posterior del bastidor -1- va articulada sobre el eje de las ruedas posteriores, mediante soportes -16- una caja -17-, la cual se prolonga en su parte antero-superior en una visera -18-, situada a altura adecuada a la del techo de la cabina -4-, a la que cubre, así como el resto del puente-plataforma -2-. La caja -17- lleva montado longitudinalmente, en la cara inferior de su base, una cremallera dentada -19- con el que engrana una palanca -20- provista de empuñadura exterior -21-, cuya palanca dispone sobre el bastidor -1- de juegos de encajes -22- en los que es susceptible de apoyarse el eje de giro de aquélla, para su basculación y consiguiente accionamiento del sector dentado -19-.



84524

En el caso particular que nos ocupa las ruedas -3- constituyen un doble juego para el eje posterior y sencillo en el delantero.

5. Como se deduce de la descripción hecha y por la observación del dibujo, las características esenciales del juguete objeto de la invención están constituidas por las placas apliques -12-, que simulan con gran similitud los órganos internos del motor, así como, en particular, por la especial estructura del mecanismo elevador del volquete, en el cual la palanca -20- puede acoplarse con una cualquiera de las muescas de la cremallera -19- a fin de elevar la caja y mantenerla en la posición de descarga.

10. La basculación de la caja -17- se realiza actuando sobre la palanca -20- por medio de su empuñadura -21-, previa colocación de su eje de giro en uno u otro de los encajes -22-.

15. Se comprende que serán independientes del objeto de la invención los materiales empleados en los diferentes elementos constitutivos del juguete, así como la forma y dimensiones, tanto absolutas como relativas, de los mismos y, en general, todo cuanto no altere o modifique su esencialidad.



84524

N O T A

Se reivindica como objeto del presente modelo de utilidad:

5. 1. Camión volquete de juguete, que se caracteriza por estar constituido por un bastidor con puente plataforma delantero y cabina lateral sobre él montado sobre juegos de ruedas adecuados, de cuyo puente, sobresale por su parte anterior central, a altura apropiada, la cubierta del motor, que presenta ventanas laterales, detrás de las que están fijados sendos apliques en los que van representados en relieve los correspondientes órganos internos del motor, llevando articulado el eje de las ruedas posteriores, unas orejas formadas en la parte inferior de una caja de forma conveniente que presenta en su parte antero-superior una visera que cubre la cabina y resto del puente plataforma y en la interior una cremallera dentada longitudinal con la que se acopla una varilla acodada y dotada de empuñadura exterior, a la que corresponden, sobre el bastidor, diversos juegos de encajes dispuestos para servir de cojinetes para la misma.
- 10.
- 15.
- 20.

2. Camión volquete de juguete.

Todo ello según queda descrito y reivindicado

24 NO



84524

en la presente memoria descriptiva que consta de
seis hojas foliadas, escritas por una sola cara.

Barcelona, a 24 noviembre de 1960.

Jorge PIQUE SERRA

p.a.



84524

24 NO

Fig. 1

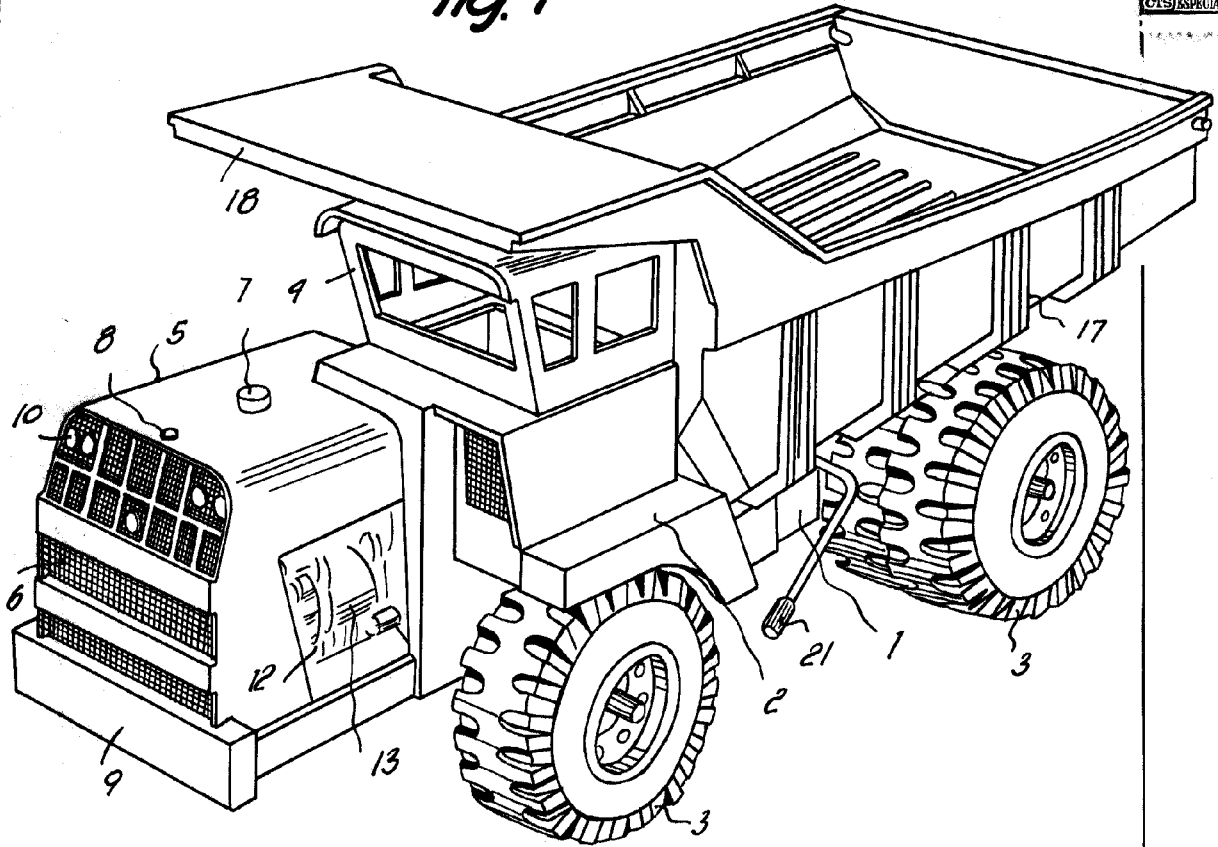

7539

Barcelona, 24 Noubre. 1960
Jorge Piqué Serra
f.a.

Fig. 3

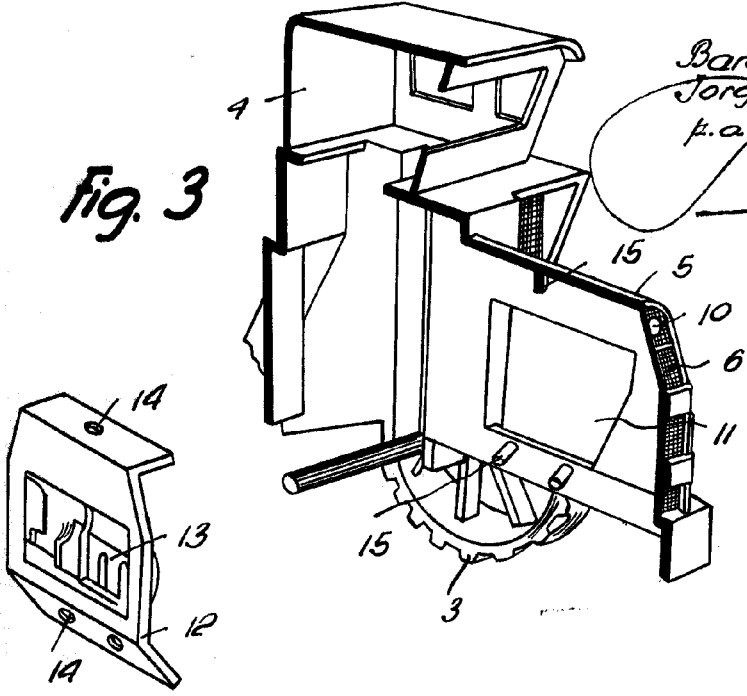

7539



84524

Fig. 2

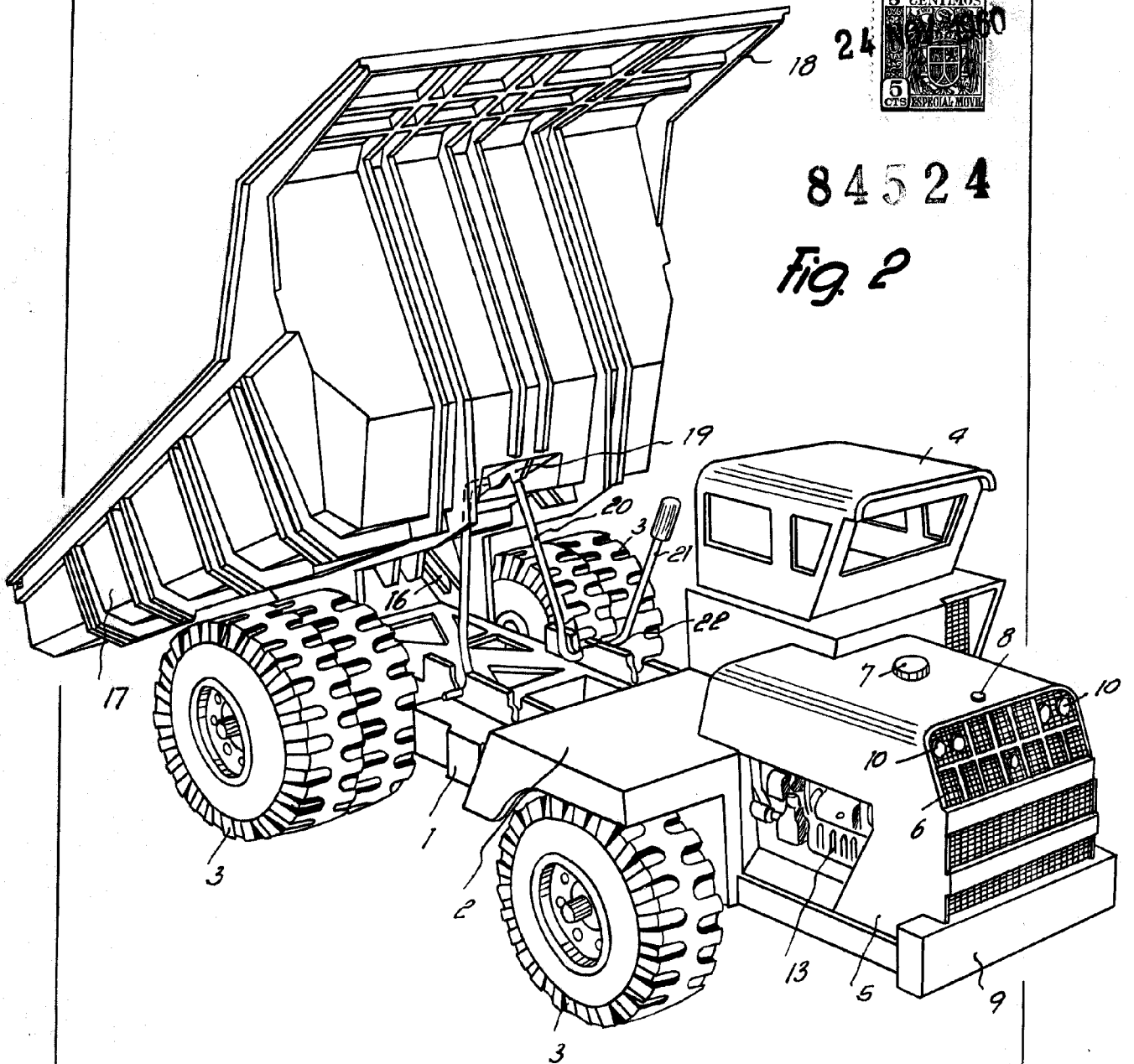

Barcelona, 24 Noubre. 1960

Jorge Piqué Serra

f.a.