



84453

29 M

Nº 84453

MEMORIA DESCRIPTIVA

de un

MODELO DE UTILIDAD

por:

"ARMARIO-MESA PARA COCINA".

Cuyo registro se solicita por VEINTE AÑOS, para España y sus Posesiones, a nombre y favor de Cerrajería Folcrá, S.A., residente en Barcelona, calle de Córcega nº 559.-

Se refiere este modelo de utilidad a un armario-mesa combinados y que, complementándose, están especialmente diseñados para cocina, cuyas especiales características le convierten en un mueble de suma practicidad, ya que comprende en un solo cuerpo la funcionalidad de dos elementos de aplicación tan distinta como son un armario y una mesa.

La posibilidad de comprender la mesa dentro del propio armario, y la de utilizar aquella solo en los casos en que sea precisa, hacen de este mueble convertible un precioso auxiliar para la vida moderna, en la cual el ahorro de espacio es cosa vital.

La sencillez con que está concebido el modelo, y su propia simplicidad funcional, son por otra parte circunstancias que aumentan su utilidad y su eficacia.

Esencialmente, el modelo comprende un cuerpo rectangular y cajado, cuerpo de armario propiamente dicho, que

84453

29 NOV



20

por su parte anterior, y hasta algo más abajo de su mitad, aparece cubierto por una puerta en cuya cara frontal va practicado un rebaje en el que encaja y se aloja un pie constituido por un listón que, en la posición encajada o cerrada de la puerta, no altera la superficie plana de aquella.

25

Esta puerta, que es abatible, gira por su parte inferior sobre un juego de bisagras para, en su posición descendida, formar un plano horizontal con respecto al cuerpo del armario, en cuya posición se fija y sitúa mediante un compás de retención embutible conjuntamente con el pie en el rebaje practicado sobre la cara frontal de la puerta.

30

Para regular los movimientos de abatimiento y cierre de la puerta, se disponen uno o dos muelles de torsión y un simple retenedor manual. Los primeros mandan la fuerza suficiente para mantener la puerta alzada y encajada, es decir, en posición cerrada, mientras que el retenedor basta para impedir el retroceso de la puerta a la posición de cerrada una vez abatida para formar el tablero natural de la mesa.

35

Un sencillo cierre de bola mantiene el pie fijo y encajado en el rebaje de la puerta cuando ésta se encuentra en posición vertical.

40

Para mejor comprensión de cuanto expuesto queda, y únicamente a título de ejemplo, los adjuntos gráficos ilustran una forma de realización práctica:

45

La fig. 1ª nos muestra al modelo en posición de cerrado, es decir, apareciendo sólo visible su función de armario. Vemos en esta figura el cuerpo de armario (1) cubierto con la puerta frontal (2), en la que aparece encajado el pie (3), que se oculta en el interior de un rebaje practicado "ad hoc" sobre la superficie externa de la misma

- 3 -

29



84453

50

puerta.

La fig. 2ª es una vista del propio armario en la segunda de sus funcionalidades, o sea con la puerta frontal abatida para constituir la mesa y fijo en su horizontalidad mediante el compás (4) que relaciona el pie de sustentación (3) con la puerta (2).

55

Lo dicho constituye fiel reflejo de la invención, debiendo considerarse en su sentido más amplio, nunca en forma restrictiva o limitativa, siendo indiferentes las condiciones en que el modelo se realice en cuanto a tamaños, formas, proporciones, colores y materiales empleados, siempre y cuando no se alteren ni modifiquen las características sustanciales que le definen, tipifican y de las que, a continuación, se hace especial y expresa reivindicación.

60

REIVINDICACIONES

65

Se reivindican a nombre y favor de Cerrajería Folcrá, S.A., de nacionalidad española, los términos siguientes:

70

1ª.- Armario-mesa para cocinas, caracterizado por comprender un cuerpo rectangular y cajeadado, cuerpo de armario propiamente dicho, que por su parte anterior, y hasta algo más abajo de su mitad, aparece cubierto por una puerta en cuya cara frontal se ha practicado un rebaje en el que encaja y se aloja un pie de sustentación constituido por un listón que, en la posición encajada o cerrada de la puerta, queda oculto en ella sin alterar la superficie plana de la misma.

75

80

2ª.- Armario, según lo reivindicado en el punto primero, caracterizado porque la puerta, que es abatible, gira por su parte inferior sobre un juego de bisagras para, en su posición descendida, constituir un plano horizontal con respecto al cuerpo del armario, en cuya posición se



84453

85 fija y sitúa mediante el apoyo de un compás de retención  
 90 ambutable conjuntamente con el pie en el rebaje realizado  
 sobre la cara frontal de la puerta, habiéndose dispuesto  
 para regular los movimientos de abatimiento y ascenso de  
 la puerta unos muelles de torsión y un simple retenedor ma-  
 nual, los primeros de los cuales mandan la fuerza precisa  
 y suficiente para mantener la puerta alzada y encajada  
 en la posición de cerrado, mientras que el retenedor impi-  
 de el retroceso de la repetida puerta a la posición de ce-  
 rrado una vez abatida para formar el tablero natural que  
 determina la funcionalidad del mueble como mesa.

3º.- ARMARIO-MESA PARA COCINA.

95 Todo conforme queda descrito en la presente Memoria,  
 que consta de CUATRO;HOJAS, mecanografiadas por una sola  
 cara, foliadas y dibujos adjuntos.

Madrid, 29 de Noviembre de 1.960.

*Carly Luando*

29 NOV



84453

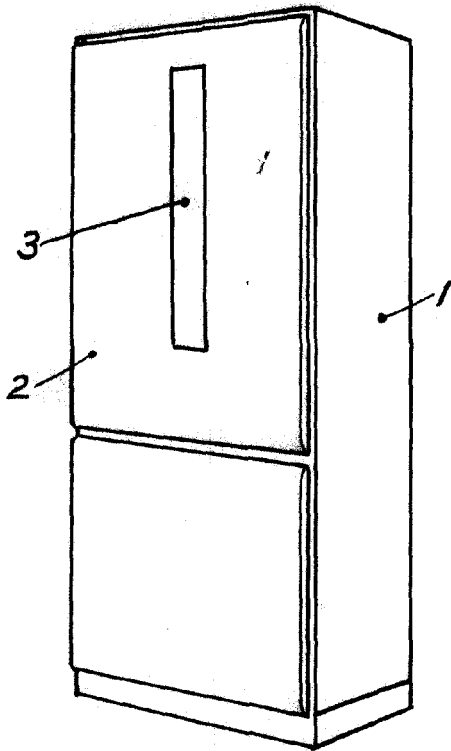

FIG. 1

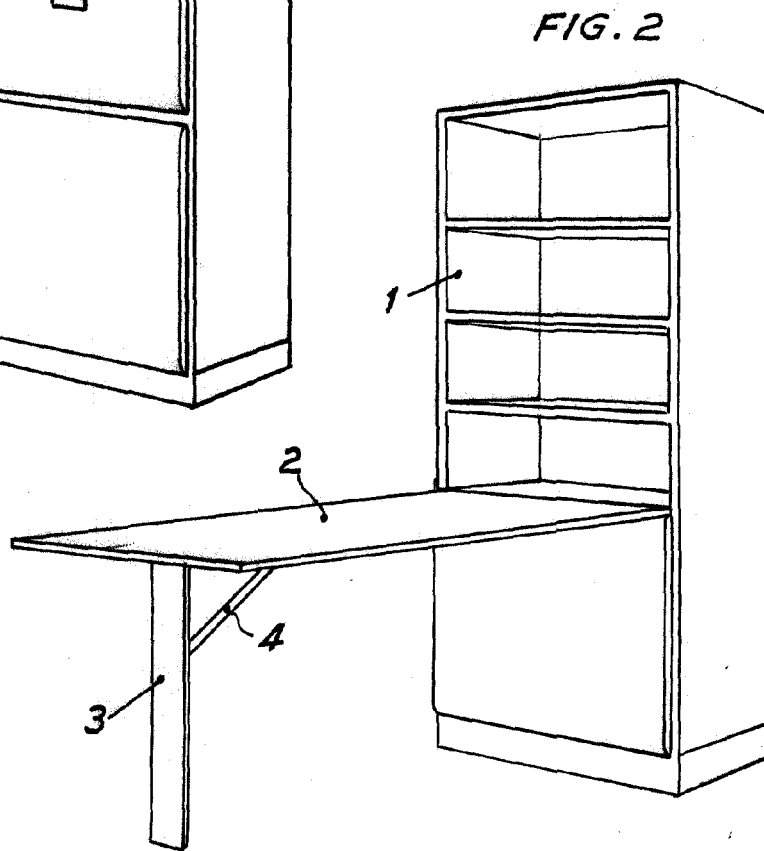

FIG. 2

MADRID, 29 NOV. 1960

*Carl Jung*

ESCALA VARIABLE