

84.418



MEMORIA DESCRIPTIVA

que se acompaña a la solicitud de

UN MODELO DE UTILIDAD

a favor de Don Silvio REGINA Magaldi, de nacionalidad española, residente en GERONA, calle Huertas núm 26,

por:

"VÁLVULA DE RETENCIÓN, DESTINADA PREFERENTEMENTE AL INFLADO DE NEUMÁTICOS",

=====

La presente Memoria se refiere, como su enunciado indica, a una válvula de retención aplicable al insuflado de aire a presión, preferentemente en neumáticos de vehículos - automóviles y que, por sus especiales características evita toda clase de fugas de aire, asegurando la irreversibilidad - total del aire en la misma, todo ello con un mínimo de piezas y de elementos interiores que garantizan indefinidamente la



duración y rendimiento de la válvula, al existir menos posibilidades de averías y deterioros de la misma.

10 Por el ajudido objeto que consiste en una variante de MODELO DE UTILIDAD núm 61.950 otorgado al que suscribe se solicita el correspondiente privilegio de Modelo de Utilidad conforme y al amparo del vigente Estatuto sobre Propiedad Industrial a fin de garantizar a favor del recurrente el derecho a la explotación exclusiva del mismo en toda España y posesiones.

15

A continuación se hará una detallada y completa descripción de la válvula aludida, con referencia a los planos - que se acompañan en los que se representa, a simple título de ejemplo no limitativo, una forma preferente de realización - susceptible de todas aquellas modificaciones de detalle que no supongan una alteración fundamental de sus características esenciales.

20

En dichos dibujos se ilustra:

La figura 1.- Sección longitudinal de los elementos que forman la válvula, separados.

25

En la figura 2.- Detalle, en planta, del asiento y goma de la válvula.

La figura 3.- Válvula montada, seccionada en su mitad para exposición de los elementos interiores.

30 Según el ejemplode ejecución representado, la válvula que se preconiza, está constituida por un cuerpo cilíndrico (1) roscado interiormente, en dos diámetros diferentes formando la unión de ambos un escalonamiento, en el que se apoya - una junta elástica (2) que mantiene centrada en el citado cuerpo una pieza en forma de casquillo hueco (3) cuya base poste-

35



rior presenta un ensanchamiento para asiento de una pieza -
circular (4) de diámetro superior al del citado asiento del
casquillo (3) y dotada de un vástago axial, cuya pieza circu-
lar (4) tiene practicados una serie de orificios (6) siguien-
do el sentido circular de la misma.

En la base posterior del cuerpo cilíndrico (1)
se rosca otro cuerpo (9) dotado de rosca exterior en su zo-
na de contacto con el anterior y de una prolongación poste-
rior (11) asimismo roscada para acoplamiento del racor.

Una junta (10) se interpone entre ambos cuerpos a
fin de mantener un cierre estanco y, en la base anterior del
segundo cuerpo (9) se ha previsto un alojamiento cilíndrico-
(8) de escasa altura donde queda alojado un disco de goma (7)
con posibilidad de pequeños desplazamientos de avance y retro-
ceso.

Al montar los elementos constitutivos de la válvu-
la quedan unidos entre sí los dos cuerpos (1-9) quedando el
circulo (4) de la pieza dotada de vástago (5) sujeto entre la
pieza (3) fija por la junta anular (2) y la base anterior del
segundo cuerpo (9) mientras que en el interior del citado cas-
quillo (3) queda alojado el vástago (5) centrado en el interior
del cuerpo (1).

El disco de goma (7) queda alojado en el rebaje (8)
previsto en la base anterior del segundo cuerpo (9) obturando
el tubo interior del mismo por ser su diámetro superior al de
éste.

De esta forma en la prolongación (11) del segundo
cuerpo, se adopta el racor correspondiente, mientras que el -
cuerpo (1) se rosca por su extremo anterior a la boca del in-
flado, con lo que el vástago (5) provoca la apertura del obus



del neumático.

70 Al insuflar aire, la presión de éste, hace que el disco elástico (7) se desplace hacia adelante quedando acoplado a la pieza circular (4) y como el citado disco (7) es de diámetro inferior a ésta, no llega a obturar los orificios (6) de dicha pieza, por lo cual, el aire pasa perfectamente en esta dirección. Por el contrario, al cesar la presión exterior, el sentido de la fuerza se invierte ya que ahora es la presión del neumático la que empuja desplazando hacia atrás al disco (7) dejándole acoplado a la base anterior del cuerpo (9) cerrando el paso por ser su diámetro superior al de éste, con lo cual se consigue la irreversibilidad de forma sencilla, y sin necesidad de otros elementos internos más caros susceptibles de averías.

80 La forma, materiales y dimensiones podrán ser variables y en general cuanto sea accesorio y secundario, siempre que no altere, cambie o modifique la esencialidad del objeto que se describe.

85 Los términos en que queda redactada esta Memoria, son ciertos y fiel reflejo del objeto descrito, debiéndose tomar con carácter amplio y nunca en forma limitativa.



N O T A

EL MODELO DE UTILIDAD, que se solicita recaerá sobre las particularidades características de las siguientes reivindicaciones:

90

1ª.- Válvula de retención destinada preferentemente a inflado de neumáticos, caracterizada por estar formada por dos cuerpos de generación cilíndrica unidos entre sí mediante roscado de uno de ellos en el interior del otro con intercalación de una junta anular de material elástico prolongándose el cuerpo hueco de recepción -
95 en otro hueco cilíndrico de menor diámetro terrajado según - características adecuadas para su calado en las válvulas de las neumáticos, en tanto que el cuerpo recibido se prolonga
100 asimismo en otro núcleo cilíndrico de la misma dimensión y características que el hueco últimamente descrito, y con la particularidad de que entre estos dos cuerpos se define una cámara en la que se aloja una pieza circular plana con un -



vástago axial que discurre por el interior del hueco final de la pieza receptora, a modo de conseguir que este vástago impulse al obus de la válvula del neumático a inflar para asegurar el paso del aire de suministro.

105
110
115
2ª.- Válvula de retención, según la reivindicación primera, caracterizada porque la pieza circular apoya por su cara plana sobre un faldón circular de la pieza de generación cilíndrica recibida, en tanto que su vástago discurre con ajuste holgado por el interior de un casquillo de exterior bicilíndrico que en la zona menor queda alojado en el interior de una arandela de material elástico introducida en el interior hueco de mayor diámetro de la pieza de generación cilíndrica receptora y precisamente hasta hacer contacto con un escalón intermedio y anular determinado por las diferencias de diámetros interiores, resultando todo este conjunto coaxial.

120
125
3ª.- Válvula de retención, según las anteriores reivindicaciones, caracterizada porque la pieza de generación cilíndrica recibida define en el interior del faldón circular una cámara de fondo plano a cuyo centro incide la perforación circular y axial de paso del aire de suministro y con la particularidad de que esta cámara queda ocupada por una lámina discoidal de material elástico de espesor menor que la altura de la cámara, y cuyo diámetro es siempre mayor que el de la abertura de suministro de aire y menor que la pieza circular que apoya en el faldón.

4ª.- Válvula de retención, según cualquiera de las anteriores reivindicaciones, caracterizada porque la pieza -



130

circular provista del vástago axial, presenta en la corona una serie de perforaciones según un mismo sentido circular y con la característica de que la circunferencia circunscrita a estas perforaciones es siempre mayor que la pieza discoidal de material elástico alojada en la cámara de fondo plano.

135

5ª.- "VÁLVULA DE RETENCIÓN, DESTINADA PREFERENTEMENTE AL INFLADO DE NEUMÁTICOS".

- - - - -

Todo según queda expuesto en la precedente Memoria que consta de siete hojas foliadas y mecanografiadas por una sola cara y hoja de dibujos que a la misma se acompaña.

Madrid, 28 Noviembre 1960

P.A.

Modesto S. Polo
A. R.



FIG. 1

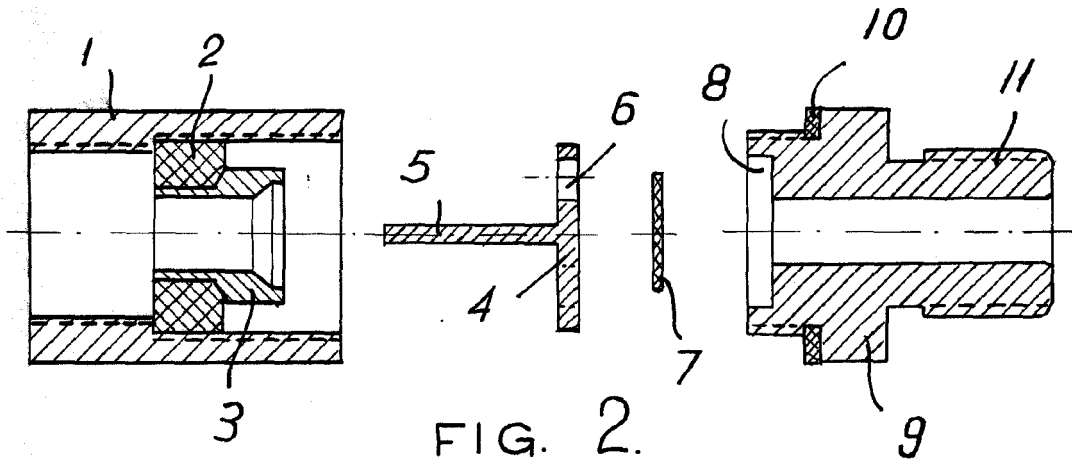

FIG. 2.

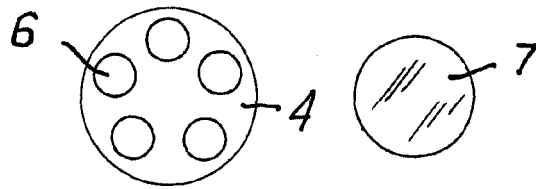
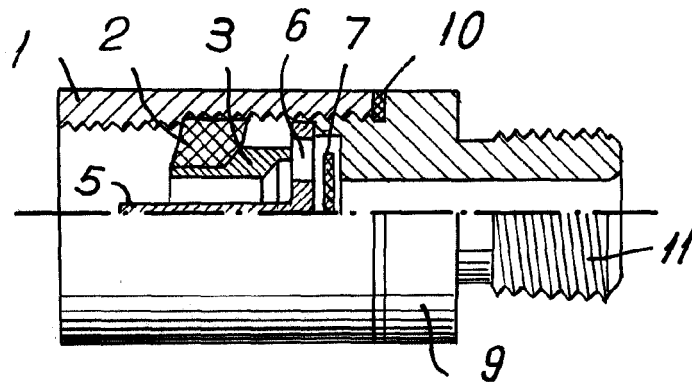

FIG. 3.



Madrid. 28 NOV. 1960

*Maestros
caucho*

ESCALA VARIABLE.