

84383

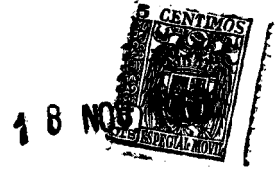

84383

MODELO
DE
UTILIDAD

a favor de COMERCIAL Y FABRIL APER, S. A., entidad española, domiciliada en Barcelona, calle Hurtado, 30, por "CARTUCHO FUSIBLE MULTIPLE".

MEMORIA DESCRIPTIVA

El presente modelo de utilidad tiene por objeto un nuevo tipo de fusible que tiene aplicación en instalaciones eléctricas para evitar el paso de corrientes de intensidad superior a la calculada.

5. En todas las instalaciones eléctricas se dispone de un dispositivo que tiene por objeto limitar el paso de la corriente, de forma que cuando llega a alcanzar un amperaje superior al previsto queda cortado el circuito, que debe cerrarse de nuevo después de poner en buenas condiciones el circuito y el dispositivo
- 10.

84383

18 M



que lo interrumpió que, cuando es fusible, debe cambiarse por uno nuevo, lo que representa tener de disponer de una existencia de fusibles, y tener que buscarlos cuando hacen más falta. Con el nuevo tipo de fusible eléctrico que se describe, en forma de cartucho, se elimina los inconvenientes mencionados de modo sencillo y práctico.

El cartucho fusible múltiple objeto de esta invención consiste esencialmente en una pieza de material aislante y resistente al calor en uno de cuyos extremos se halla fijada una pieza metálica que constituye el borne central del fusible, acoplable con el contacto correspondiente del zócalo. En la parte interior de la cazoleta hacen contacto eléctrico una pluralidad de conductores que pasan por sendos orificios, pasantes axiales que presenta la pieza aislante, de diámetro menor en la parte posterior y mayor la anterior, en la que están alojados sendos fusibles individuales que por su parte posterior hacen contacto con los conductores que han en cada orificio, y en su parte anterior presenta una hembrilla de conexión propia. Para hacer contacto con la cabeza anterior de los fusibles se dispone de una pieza constituida por un manguito de diámetro apropiado para acoplarse a presión con la hembrilla de uno de los fusibles, y de una parte laminar unida a la anterior por remachado, susceptible de entrar en contacto con el borne opuesto del zócalo.

Para mayor claridad de lo expuesto, se acom-



18 NOV

paña una lámina de dibujo, en la que se ha representado a título de ejemplo, no limitativo del alcance del presente modelo de utilidad, una realización de un cartucho fusible múltiple de las características descritas.

5. En dicho dibujo, la figura 1 es una sección longitudinal de un cartucho y la pieza de contacto separada; la figura 2 es una vista anterior del cartucho con la pieza de contacto acoplada en el fusible central; la figura 3 es otra vista anterior pero con la pieza de contacto dispuesta en otro oficio, y la figura 4 es una sección de la pieza de contacto según el plano IV-IV de la figura 1.

15. El cartucho fusible múltiple ilustrado en las figuras, comprende, una pieza -1- de material aislante y resistente al calor de forma cilíndrica con una parte -2- de menor diámetro en la que está unida por un procedimiento adecuado una pieza metálica en forma de cazoleta -3- que lleva fijado en su centro un vástago metálico -4- que debe ser introducido en la base o zócalo portafusibles del cuadro de mandos eléctricos.

20. La pieza -1- tiene una pluralidad de orificios -5- que tienen dos diámetros, uno mayor en el que se aloja un fusible -6- de cualquier tipo, por ejemplo dotado de un indicador de fusión -7- y de una hembra -8-; de la parte posterior -9- del fusible parte un conductor eléctrico -10- que está unido, junto con los demás fusibles a la pieza -3-.

La conexión con el otro borne se efectúa por



0 4 3 3 18 NOV

medio de una pieza metálica -11- remachada a un corto manguito metálico -12- con un extremo -13-, en el que se han practicado varias secciones longitudinales -14- que se introduce en uno de los orificios -5-, con el extremo delantero del fusible -6-.

- 5.
- 10.
- 15.
- 20.
- 25.
- Para utilizar este nuevo tipo de fusible múltiple, se introduce el vástago -4- en la base portafusibles, seguidamente se introduce el extremo seccionado -13- en uno de los orificios -5- hasta que haga contacto con la hembrilla -8-, y finalmente se coloca la cubierta del portafusibles en la que hay una pieza metálica que hace contacto con -11-, y una mirilla transparente que permite ver a través del interior -15- del tubo -12-, el indicador -7- del fusible -6-. Cuando por una sobrecarga o por un cortocircuito se funde el fusible, el indicador -7- salta. Para reanudar el paso de corriente se quita la cubierta del portafusibles y se saca todo el cartucho cambiando seguidamente el extremo de tubo -13- de orificio colocándolo en uno en el que se vea que sigue con el indicador -7-; se introduce el vástago -4- en su borne y coloca la cubierta del portafusibles hasta que haga contacto con la lámina -11- con lo que se ha cerrado el circuito y puesto en condiciones de funcionamiento la instalación.

Con este fusible múltiple se dispone de una buena existencia de recambios con poco espacio, y cuando se funde el fusible se está en condiciones de rea-

84383

98 NO



nudar el funcionamiento inmediatamente sin necesidad de tener que ir al almacén en busca de recambios, todo lo cual hace que el uso de este cartucho fusible sea en beneficio de la economía del usuario.

5. Serán independientes del objeto de la presente solicitud de modelo industrial, los tamaños, formas, potencia de los fusibles, materiales empleados en su construcción, así como los detalles de realización, y en general cualquier característica constructiva o accesoria que no se aparte, modifique o altere la esencia del presente modelo de utilidad.
- 10.

- . -

N O T A

Se reivindica como objeto del presente modelo de utilidad:

1. Cartucho fusible múltiple, que se caracteriza por estar formado por una pieza aislante y resistente al calor, provista de una pluralidad de orificios distribuidos regularmente en posición longitudinal, cada uno de los cuales está dispuesto un fusible idóneo, estando uno de los extremos de cada fusible unidos en común a un terminal dispuesto exteriormente en uno de los extremos del cartucho, mientras que el extremo opuesto de cada uno de dichos fusibles presenta una hembrilla receptora de una espiga de contacto que cons-
- 15.
- 20.



01383

tituye el terminal opuesto del cartucho.

2. Cartucho fusible múltiple, según la reivindicación 1, que se caracteriza porque el segundo extremo de cada fusible, va provisto de un dispositivo indicador de fusión, y la espiga de contacto está desarrollada en forma de manguito, terminando exteriormente en una platina que permite enchufar el manguito en cualquiera de los fusibles y hacer contacto con el otro borne del portafusibles al colocar la cubierta correspondiente.
- 5.
- 10.

3. Cartucho fusible múltiple.

La presente memoria descriptiva consta de seis hojas foliadas, escritas a máquina por una sola cara.

Barcelona, a 18 de noviembre de 1960.

COMERCIAL Y FABRIL APER, S. A.

p. e.



18 NOV 1960

Fig. 1

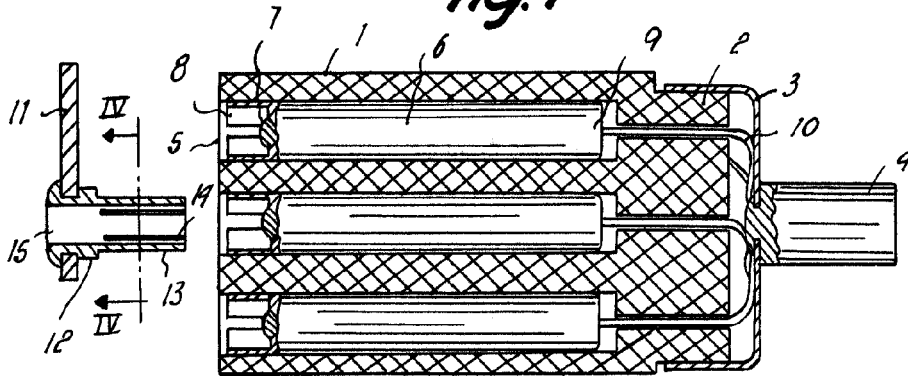

82233

Fig. 2

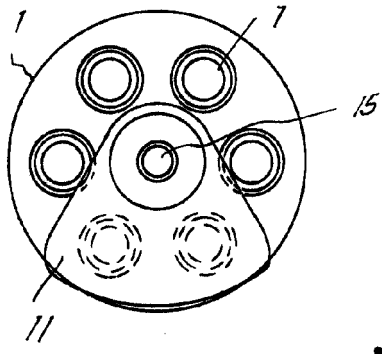

Fig. 3

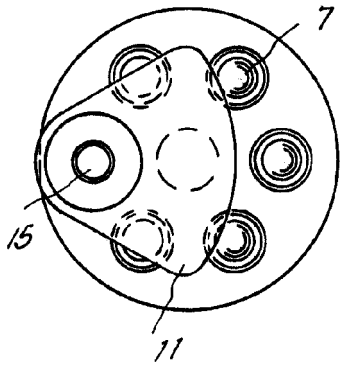
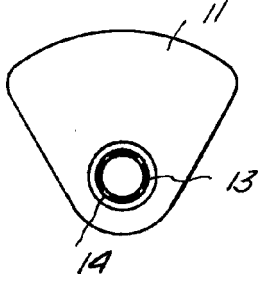

Fig. 4



Barcelona, 18 Noviembre 1960
Comercial y Fabril Aper, S.A.
f.a.

7554