

84379

25/13



MODELO DE UTILIDAD
=====

MEMORIA DESCRIPTIVA

Sobre:

" UN ELEMENTO DECORATIVO MOVIL "

Solicitante: Don Sandro ROCCI BOCCALERI, de nacionalidad italiana, domiciliado en Madrid, Marques de Urquijo nº 30.

La presente descripción se refiere, como su enunciado indica a un elemento de decoración adecuado para ser suspendido de techos o cualquier otro elemento distanciado de paredes y que por sus características de construcción dispone de una serie de movimientos simplemente originados por el desplazamiento del aire.

La esencialidad del invento radica en una serie de elementos iguales o diferentes entre sí, tanto en for-

84379



- ma como en tamaño, que quedan suspendidos de finos hilos y
10. éstos a su vez de varillas ligeras en disposición horizontal o inclinada cada una de las cuales se suspende a su vez de otros hilos de las mismas características con la particularidad de que la nivelación de las varillas se efectúa simplemente por la compensación entre los pesos sustentados y
15. los brazos de palanca existentes en el sistema formado, siendo éste dispositivo suspendido en conjunto de un solo hilo, por lo que una corriente de aire, por ligera que sea, origina el giro de las varillas alrededor de sus puntos de suspensión causando los movimientos relativos de los diferentes
20. elementos suspendidos.

Por otra parte, cada uno de los elementos suspendidos está formado a su vez por el acoplamiento de diferentes elementos en los que intervienen unos cuerpos geométricos planos de tamaño decreciente, articulados mutuamente en

25. la introducción de unos en el interior del siguiente y con la particularidad de que éstas articulaciones se efectúan en simples pestañas hendidas en correspondencia en los dichos elementos y alternativamente hacia dentro y hacia

afuera de manera que existan dos de cada uno de los indicados, las cuales pestañas definen una línea diametral que

30. se cruza centralmente con la complementaria según una angulación diferente del ángulo recto y con una desviación sobre el mismo de aproximadamente 30°.

Un elemento decorativo como queda descrito, suspendido en el interior de una habitación, hace el efecto

35. de estar dotado de un movimiento continua, ya que la co-



25/10

rriente de aire engendrada por un sistema de calefacción o una simple bombilla colocada en las proximidades, es suficiente para la consecución del efecto citado.

40. Para la mejor comprensión de cuanto antecede, se acompaña una hoja de planos en los que se representa esquemáticamente la invención que a continuación y con referencia a los mismos dibujos, se describe detalladamente.

45. La figura primera es una representación frontal y en perspectiva del elemento suspendido y provisto de esferas estilizadas como colgantes.

La figura segunda muestra uno de los anillos que intervienen en la realización de los citados colgantes que adoptan una forma de esfera estilizada.

50. En la figura tercera se muestra un diferente anillo para la creación de un cuerpo volumétrico relacionado con el cubo.

55. Finalmente en la figura cuarta se muestra una armadura de un colgante que a título de ejemplo presenta una forma de pez y en el interior del cual se disponen a su vez una pluralidad de elementos volumétricos como quedan descritos.

60. Según queda representado, se dispone un hilo 1 de sustentación de una varilla que en sus extremidades soporta a su vez dos hilos 3 y 4 de los cuales el primero retiene un cuerpo 5 en tanto que el otro soporta una segunda varilla 2a de la cual penden a su vez los hilos 3a y 4a de suspensión de diferentes elementos 5 o bien de otras varillas que a su vez retiene a los elementos, lo-



24279

25/16

65. grándose la compensación estática del sistema por la variación del punto de ligazon del hilo a lo largo de la varilla correspondiente.

Los cuerpos 5 están formados por una pluralidad de anillos 6 cada una de las cuales presenta dos pestañas 7 y 8 provistas de sendas hendiduras 9, destinadas a hacer encaje elástico con otras pestañas correspondientes a un elemento semejante al mismo y de mayor tamaño y en todo semejantes a las 10 y 11 que presenta el elemento 6 de referencia.

75. El ejemplo de la figura tercera muestra un elemento cuadrado 13 pero provisto igualmente de las pestañas 14 exteriores y las 15 interiores, todas ellas convenientemente ranuradas para el mutuo encaje entre diferentes elementos de la misma forma y de tamaños decrecientes.

80. Los cuerpos descritos 5, pueden ser directamente suspendidos de los hilos, según el ejemplo de la figura 1ª o bien presentarse en serie unidos en el interior de un cuerpo geométrico cualquiera, tal que 16 que presenta enfrentadas dos series de pestañas 17 y 18 para la retención de las anillas 19 o de cuerpos 5 formados a partir de éstas mismas anillas 19.

El elemento decorativo que se viene describiendo se realiza en diferentes materiales, colores y dimensiones y con la particularidad de que en el momento de transporte, los cuerpos estilizados se presentan completamente aplanados, por lo que en un simple sobre, puede ser almacenado con las más perfectas garantías de conservación.



81272

25

N O T A

El Modelo de Utilidad que se solicita en España
95. por veinte años, según la legislación vigente, deberá recaer precisamente sobre "UN ELEMENTO DECORATIVO MOVIL", de acuerdo con las características esenciales de las siguientes:

R E I V I N D I C A C I O N E S

100. 1ª.- Un elemento decorativo móvil, esencialmente caracterizado por estar formado por una serie de varillas sustentadas en posición horizontal mediante sendos hilos y de cuyas varillas y en las extremidades, penden otros hilos de las mismas características de ligereza que los anteriores, a su vez encargados de la sustentación de varillas y/o de cuerpos volumétricos estilizados, con la particularidad de que la disposición horizontal de las varillas se logra mediante equilibrio de pesos de sustentación y de los brazos de palanca de la varilla de la que penden, a partir de la modificación del punto de suspensión del hilo a lo
105. largo de la longitud de la citada varilla.
110.

115. 2ª.- Un elemento decorativo móvil, según reivindicación 1ª, y caracterizado porque los elementos volumétricos sustentados se forman mediante una serie de cuerpos geométricos planos y huecos de tamaños decrecientes y siempre con la característica de que el tamaño del hueco central es superior al exterior del siguiente, presentando cada una de éstos cuerpos planos dos series de pestañas y cada una de éstas series formada por dos dispuestas en los puntos de cruce de un eje que pasa por el centro geométrico del cuerpo y la pared del mismo, cruzándose los dichos ejes en el
120. centro de la figura y según una angulación diferente del ángulo recto.

84379

25 NOV



125. 3ª.- Un elemento decorativo móvil, según reivindicación 2ª y caracterizado porque las pestañas de los elementos planos descritos se presentan alternativamente hacia el exterior y hacia el interior y provistas todas ellas de ranuras de un ancho equivalente al grueso del cuerpo plano de formación y que finalizan hacia el eje central de la pared que define a la anilla.

130. 4ª.- UN ELEMENTO DECORATIVO MOVIL.

Según queda sustancialmente descrito en la presente memoria descriptiva, que consta de seis hojas escritas a máquina por una sola cara y dibujo.

Madrid, 25 de Noviembre de 1960

Don SANDRO ROCCI BOCCALERI

P. P.

FRANCISCO GARCIA CABRERIZO
P. P.



25 Nov

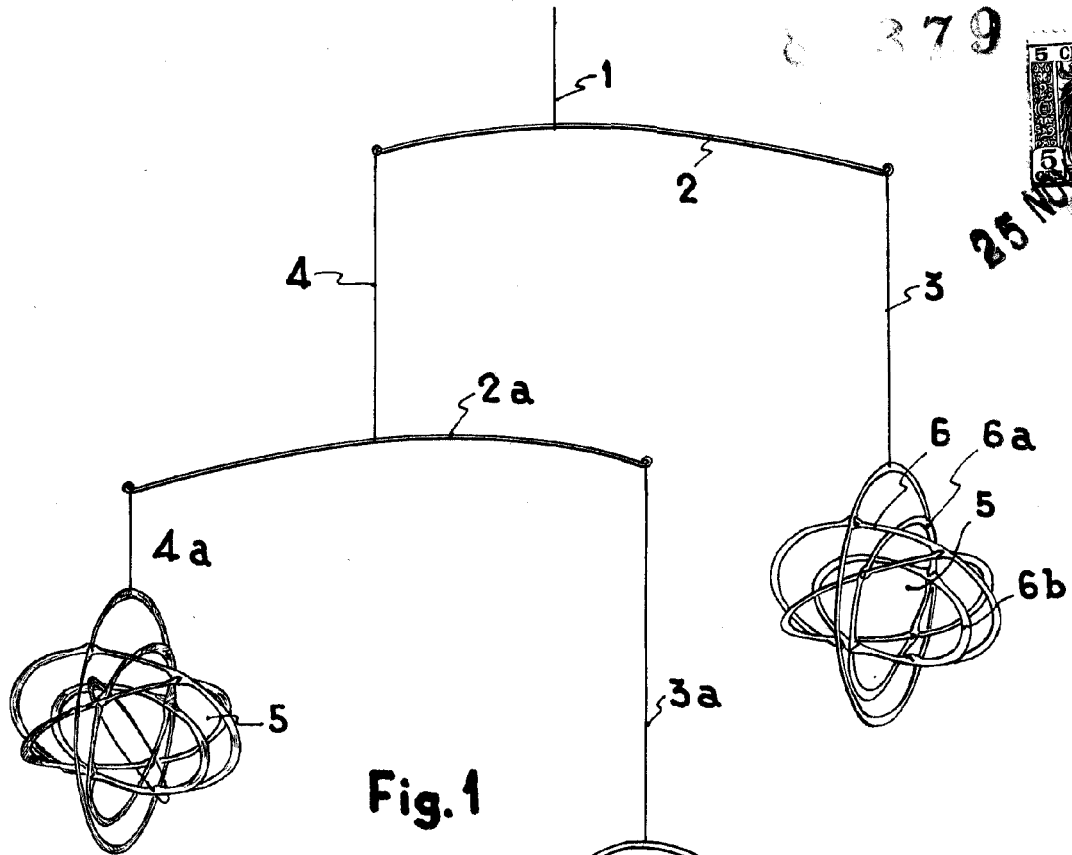

Fig. 1

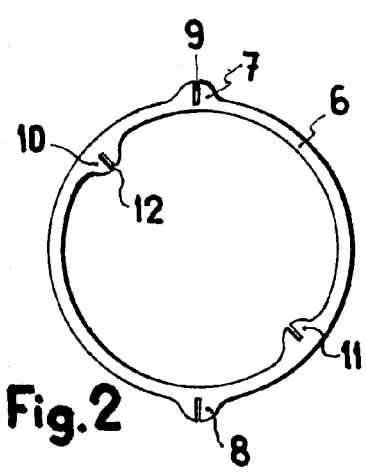

Fig. 2

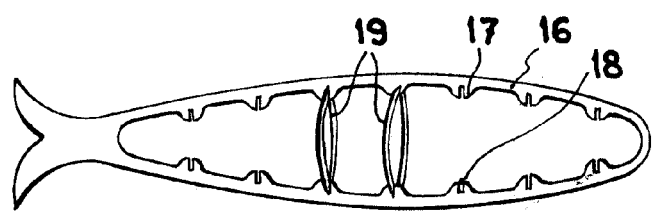

Fig. 4

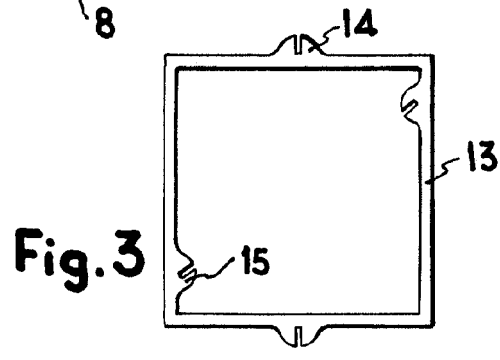

Fig. 3

Madrid, 25 Noviembre 1960
 SANDRO ROCCI BOCCALERI
 P. P. FRANCISCO GARCIA BARRERIZO

[Handwritten signature]

ESCALA VARIABLE