

84378

MODELO DE UTILIDAD

=====

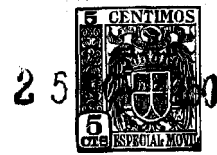

MEMORIA DESCRIPTIVA

Sobre:

"UN ENCHUFE PERFECCIONADO PARA TUBOS DE FIBROCEMENTO"

Solicitante: D. ANTONIO VIEJO ANTON, domiciliado en
Pl. de Marlasca, 6, GUADALAJARA, de nacionalidad española.-

Los enchufes entre los sucesivos tubos de cemento o fibrocemento, se vienen realizando generalmente por el procedimiento conocido de enchufe y cordón o bien con la adición de juntas de tipo Gibault más o menos perfeccionadas.

5. En el primero de los casos reseñados, uno de los tubos presenta un ensanchamiento que recibe a la prolongación del otro, determinando un hueco anular que poste-



84378

- riormente es relleno mediante productos asfálticos o preferentemente plomo derretido u otro elemento de análogas características que con el tiempo sufre inevitablemente una corrosión y alteración que inutiliza totalmente las propiedades de esta junta. Mediante el procedimiento de unión por juntas de tipo Gibault, la instalación se encarece notablemente.
- 10.
15. Para resolver los inconvenientes citados se solicitó a nombre del mismo peticionario y posteriormente fué concedida en 5.9.60 con el nº 59.581 un nuevo enchufe para tubos de fibrocemento que venía a llenar completamente el vacío existente en cuanto al enchufe de tubos por cuanto que
20. la unión se realiza en perfectas condiciones de garantía al tiempo que con una gran rapidez de montaje y economía en la fabricación.
- En la aplicación práctica, se ha encontrado que el anterior modelo concedido es objeto de posibles perfeccionamientos que aumentan el rendimiento y la aplicación, ya que el anterior modelo no se puede utilizar cuando tengan que emplearse, por condiciones especiales, tubos de longitud inferior a los de fabricación normal puesto que al serrar el tubo, a la medida requerida en cada caso, desaparece el tope fabricado en el extremo del mismo, y estas son precisamente las ventajas de la presente solicitud, consistente esencialmente en un elemento totalmente recto que actúa como macho y destinado a su introducción en un ensanchamiento en forma de boquilla semejante al del modelo anterior reseñado, con la única diferencia de la disposición de una ranura circular en la
- 25.
- 30.
35. que posteriormente se dispone un cierre elástico, por ejemplo



40. de fleje de acero, que al introducirle aproximadamente una tercera parte de su ancho en la citada ranura, forma un escalón de contención de la junta elástica de goma sin que haya inconveniente para su posible desmontaje, ya que este cierre elástico actúa como un freno de bulón en un émbolo de motor y simplemente con el uso de un alicate de puntas, puede ser fácilmente extraído.

45. Para la mejor comprensión de cuanto antecede, se acompaña una hoja de planos en los que se representa esquemáticamente el nuevo enchufe perfeccionado, que a continuación y con referencia a los mismos dibujos, se describe detalladamente.

50. La figura primera muestra las extremidades de los elementos a empalmar y que en la figura segunda se muestran en la posición adecuada, siempre con la salvedad de que estas representaciones se han realizado seccionadas según un plano diametral.

55. La figura tercera muestra el cierre elástico a adicionar en la junta que forma un escalón de contención del aro de goma que forma la junta.

60. Según queda representado en los diseños, el extremo 1 cilíndrico del tubo 2 al enchufar en el tubo 3 dotado de un ensanchamiento hembra 4 aloja entre su superficie interior y la exterior de 1 una arandela elástica e imputrescible 5, cuya colocación se facilita por el chaflán 6, de 4, que origina un aplastamiento progresivo en la entrada de ambos elementos. Posteriormente a la entrada de dichos elementos en la forma que queda descrita, en la ranura 7 de la pared interna de 4 se introduce un cierre de presión elástico 8 según queda representado en la figura tercera y



que queda introducido en la ranura aproximadamente una tercera parte de su ancho, marcada en la figura últimamente referenciada como la zona 9 enmarcada en una línea de trazo y punto, facilitándose la introducción de esta junta o bien su posterior salida, mediante la disposición de unas escotaduras 10 en proximidades de las extremidades abiertas de la misma y precisamente por la parte interna y en las que al introducir las puntas de unos alicates o herramienta adecuada, facilitan el cierre total de las extremidades de la junta que de esta forma puede deslizar por el espacio existente entre 1 y 4 hasta alcanzar la altura de la ranura 7 en que se libera y encaja posteriormente, formando entonces un cierre de forma que impide la salida de la junta elástica 5.

80. Describida suficientemente la naturaleza y objeto de la presente invención, se hace constar que en la misma podrán ser variables los materiales y dimensiones y en general aquellos otros detalles accesorios o secundarios, que no alteren, cambien ni modifiquen la esencialidad propuesta.

85. N O T A

El Modelo de Utilidad que se solicita en España por veinte años según la legislación vigente, deberá recaer sobre "UN ENCHUFE PERFECCIONADO PARA TUBOS DE FIBROCEMENTO", de acuerdo con las características esenciales de las siguientes,

90. REIVINDICACIONES

1.- Un enchufe perfeccionado para tubos de fibrocemento, esencialmente caracterizado porque los tubos presentan una parte sustancialmente cilíndrica e idéntica al cuerpo del tubo a empalmar, destinada a introducirse en un ensanchamiento correspondiente a la parte hembra del tubo contiguo, por otra parte idéntico al precedente, cuyo ensanchamiento



- adopta una forma de manguito cilíndrico con un rebaje achafla-
nado en la extremidad interna de dicho ensanchamiento y en
las proximidades del cual presenta en la misma pared interior
100. una ranura anular en la que encaja por presión radial y por
la propia elasticidad del material de formación una junta
elástica de metal en forma de anillo abierto, cuya junta pre-
senta en las proximidades de sus extremidades abiertas e in-
ternamente, unas escotaduras que facilitan el cierre a tope
105. de estas extremidades en los momentos de colocación en su ra-
nura o bien su extracción de la misma y en la que queda intro-
ducida, en la posición de reposo, una tercera parte aproxima-
damente de su grueso.

- 2.- "UN ENCHUFE PERFECCIONADO PARA TUBOS DE FIBRO
110. CEMENTO".

Según queda sustancialmente descrito en la presente
memoria que consta de cinco hojas escritas a máquina por una
sola cara, acompañada de sus correspondientes dibujos.

Madrid, 25 de Noviembre 1960.-

D. ANTONIO VIEJO ANTON,

P.P.

FRANCISCO GARCIA CABRENZO

P.P.

84378

ANTONIO VIEJO ANTON

Hoja única

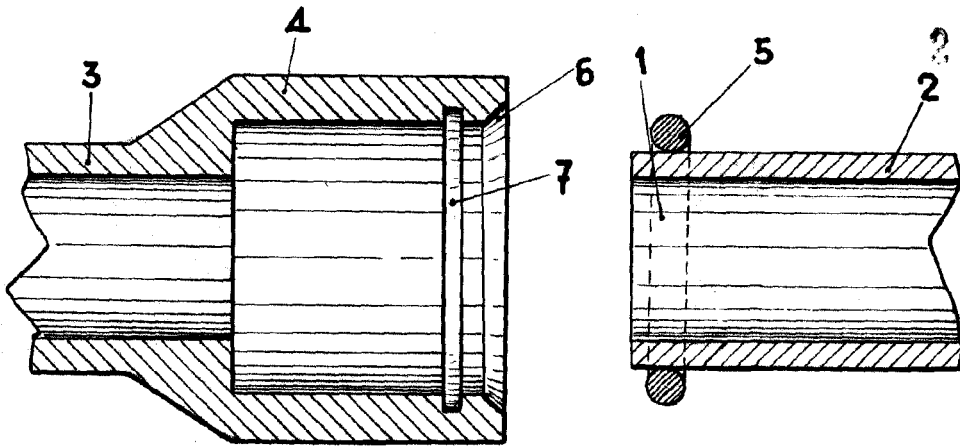

Fig. 1

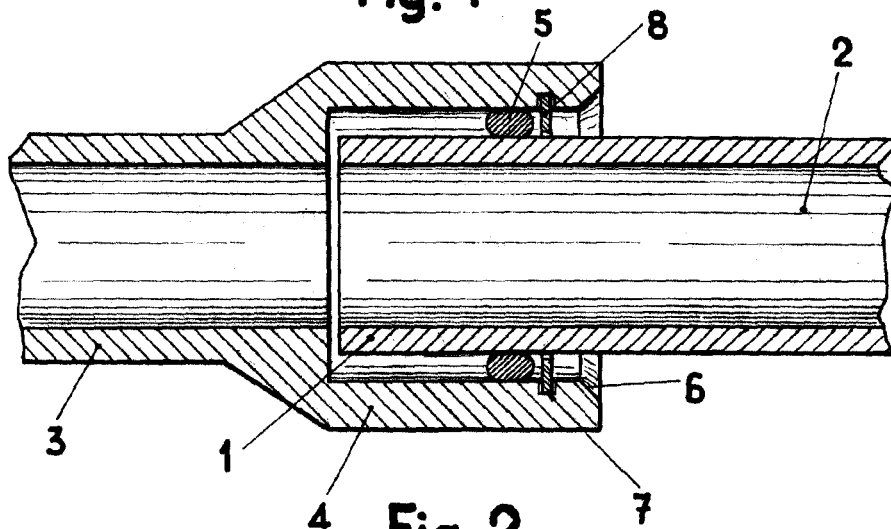

Fig. 2

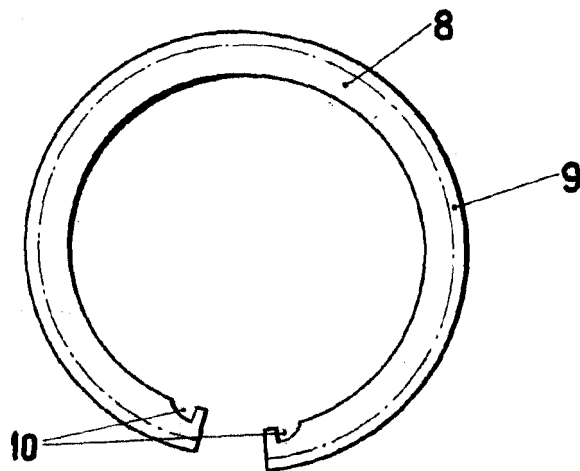

Fig. 3

Madrid, 25 Noviembre 1960

ANTONIO VIEJO ANTON

P.P.

FRANCISCO GARCIA CABREIZO

ESCALA VARIABLE

Antonio Viejo Anton